

VERTO



- Ⓟ *WYRZYNARKA*
- Ⓒ *JIGSAW*
- Ⓓ *AUSSCHNEIDEMASCHINE*
- Ⓡ *ЛОБЗИК*
- Ⓤ *ЛОБЗИК*
- Ⓗ *DEKOPÍRÜRÉS*
- Ⓡ *FERĂSTRĂU*
- Ⓒ *VYŘEZÁVACÍ PÍLA*
- Ⓢ *PRIAMOČIARA PÍLA*
- Ⓢ *VBODNA ŽAGA*
- Ⓛ *PJŪKLELIS*
- Ⓛ *FIGŪRŽĀĢIS*
- Ⓔ *JÕHVSAAG*
- Ⓑ *ТРИОН ЗЕГЕ*
- Ⓗ *UBODNA PILA*
- Ⓢ *UBODNA TESTERA*
- Ⓖ *ΣΕΓΑ*
- Ⓔ *SIERRA DE CALAR*
- Ⓘ *SEGHETTO ALTERNATIVO*
- Ⓝ *DECOUPEERZAAG*



52G058

PL	INSTRUKCJA OBSŁUGI	3
EN	INSTRUCTION MANUAL.....	9
DE	BETRIEBSANLEITUNG	11
RU	РУКОВОДСТВО ПО ЭКСПЛУАТАЦИИ	15
UA	ІНСТРУКЦІЯ З ЕКСПЛУАТАЦІЇ.....	18
HU	HASZNÁLATI UTASÍTÁS	21
RO	INSTRUCTIUNI DE DESERVIRE.....	24
CZ	INSTRUKCE K OBSLUZE	27
SK	NÁVOD NA OBSLUHU	30
SL	NAVODILA ZA UPORABO.....	33
LT	APTARNAVIMO INSTRUKCIJA.....	35
LV	LIETOŠANAS INSTRUKCIJA.....	38
EE	KASUTUSJUHENDI.....	41
BG	ИНСТРУКЦИЯ ЗА ОБСЛУЖВАНЕ.....	44
HR	UPUTE ZA UPOTREBU	47
SR	UPUTSTVO ZA UPOTREBU	50
GR	ΟΔΗΓΙΕΣ ΧΡΗΣΗΣ.....	53
ES	INSTRUCCIONES DE USO	56
IT	MANUALE PER L'USO	59
NL	GEBRUIKSAANWIJZING.....	62
FR	TRADUCTION DE LA NOTICE ORIGINALE.....	65

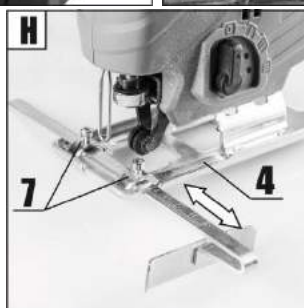
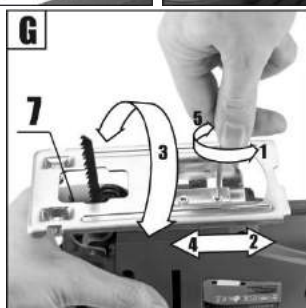
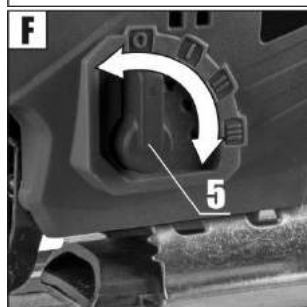
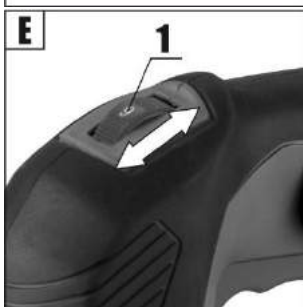
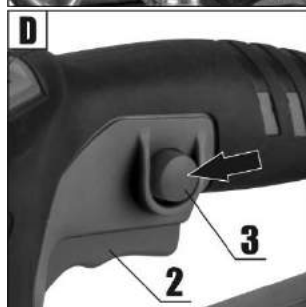
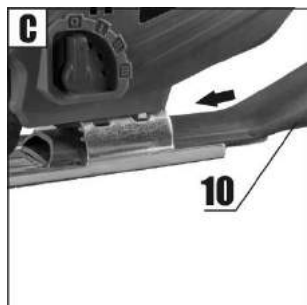
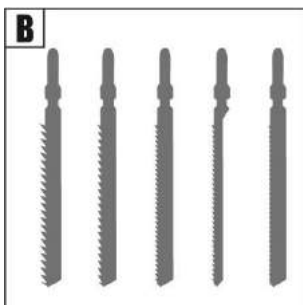
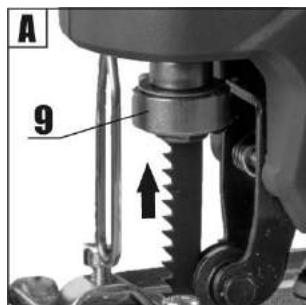

**ORYGINALNA
INSTRUKCJA OBSŁUGI
(TŁUMACZENIE)
PIŁARKA BRZESZCZOTOWA (WYRZYNARKA)
52G058**

UWAGA: PRZED PRZYSTĄPIENIEM DO UŻYTKOWANIA URZĄDZENIA NALEŻY UWAGAŃ PRZECZYTAĆ NINIEJSZĄ INSTRUKCJĘ I ZACHOWAĆ JĄ DO DALSZEGO WYKORZYSTANIA.

SZCZEGÓŁOWE PRZEPISY BEZPIECZEŃSTWA

- **Podczas wykonywania prac, przy których narzędzie robocze mogłoby natrafić na ukryte przewody elektryczne lub na własny przewód zasilający, elektronarzędzie należy trzymać za izolowane powierzchnie rękojeści.** Kontakt z przewodem sieci zasilającej może spowodować pojawienie się napięcia na częściach metalowych elektronarzędzia, co mogłoby spowodować porażenie prądem elektrycznym.
- **Ręce należy trzymać w odległości bezpiecznej od zakresu cięcia. Nie wsuwać ich pod obrabiany przedmiot.** Przy kontakcie z brzeszczotem istnieje niebezpieczeństwo zranienia się.
- **Po zakończeniu prac należy wyrzynarkę wyłączyć. Brzeszczot można wyjąć z obrabianego materiału wtedy, gdy znajduje się on w bezruchu.** W ten sposób unikamy odrzutu i można bezpiecznie odłożyć elektronarzędzie.
- **Należy stosować wyłącznie nieuszkodzone brzeszczoty, znajdujące się w nienagannym stanie technicznym.** Wygięte, nieostre brzeszczoty mogą się złamać dodatkowo mogą mieć wpływ na linię cięcia, a także mogą spowodować lub przyczynić się do odrzutu.
- **Pył niektórych gatunków drewna, lub niektórych rodzajów metalu mogą stanowić zagrożenie dla zdrowia, a także wywoływać reakcje alergiczne, schorzenia dróg oddechowych lub prowadzić do zachorowań na raka.**
 - W czasie cięcia, należy używać masek przeciwpyłowych, w celu zabezpieczenia dróg oddechowych przed pyłem z cięcia.
 - Należy stosować odsysanie pyłu podczas cięcia drewna.
 - Należy zawsze dbać o dobrą wentylację stanowiska pracy.
- **Wyrzynarkę nie wolno przecinać rur wodociągowych.** Przecięcie rury powoduje szkody rzeczowe lub może spowodować porażenie elektryczne.
- Aby uniknąć przecinania gwoździ, śrub i innych twardych przedmiotów przed rozpoczęciem pracy należy skontrolować dokładnie obrabiany materiał.
- Nie wolno przecinać materiału, którego wymiary (grubość) przekraczają wymiary podane w danych technicznych.
- Wyrzynarkę należy trzymać dłońmi zamkniętą.
- Przed naciśnięciem włącznika upewnić się czy wyrzynarka nie dotyka do materiału.
- Nie wolno dotykać ręką elementów będących w ruchu.
- Nie wolno odkładać wyrzynarki, jeśli ta nadal jest w ruchu. Nie wolno włączać wyrzynarki przed uchwyceniem jej ręką.
- **Nie należy dotykać brzeszczotu lub obrabianego materiału tuż po zakończeniu pracy.** Elementy te mogą być silnie rozgrzane i mogą spowodować oparzenie.
- W przypadku stwierdzenia nietypowego zachowania elektronarzędzia lub wydawania dziwnych odgłosów natychmiast wyłączyć i wyjąć wtyczkę z gniazda zasilającego.
- W celu zapewnienia właściwego chłodzenia otwory wentylacyjne w obudowie wyrzynarki powinny być odsłonięte.
- Przed podłączeniem wyrzynarki do gniazdko zasilania zawsze należy upewnić się czy napięcie sieci jest zgodne z napięciem podanym na tabliczce znamionowej urządzenia.

- Przed połączeniem wyrzynarki, każdorazowo sprawdzać przewód zasilający, w razie stwierdzenia uszkodzenia zlecić wymianę w uprawnionym warsztacie.
- Przewód zasilający wyrzynarki zawsze powinien znajdować się po stronie bezpiecznej nie narażony na przypadkowe uszkodzenie przez działające elektronarzędzie.

UWAGA! Urządzenie służy do pracy wewnątrz pomieszczeń.

Mimo zastosowania konstrukcji bezpiecznej z samego założenia, stosowania środków zabezpieczających i dodatkowych środków ochronnych, zawsze istnieje ryzyko szcążtkowe doznania urazów podczas pracy.

Objaśnienie zastosowanych piktogramów:



1 2 3 4 5 6

1. Przeczytaj instrukcję obsługi, przestrzegaj ostrzeżeń i warunków bezpieczeństwa w niej zawartych.
2. Urządzenie z izolacją klasy drugiej
3. Używaj środki ochrony osobistej (gogle ochronne, ochronniki słuchu, maskę przeciwpyłową)
4. Odłącz przewód zasilający przed rozpoczęciem czynności obsługowych lub naprawczych.
5. Chronić przed deszczem
6. Nie dopuszczaj dzieci do narzędzia

BUDOWA I ZASTOSOWANIE

Wyrzynarka jest elektronarzędziem typu ręcznego z izolacją II klasy. Jest ona napędzana jednofazowym silnikiem komutatorowym. Urządzenie przeznaczone jest do wykonywania prostego cięcia rozdzielającego, cięcia krzywoliniowego oraz wycięć w drewnie, materiałach drewnopochodnych oraz tworzywach sztucznych i metalach (pod warunkiem zastosowania odpowiedniego brzeszczotu). Obszary jej użytkowania to wykonawstwo prac remontowo - budowlanych oraz wszelkich prac z zakresu samodzielnej działalności amatorskiej (majsterkowanie).

UWAGA! Nie wolno używać elektronarzędzia niezgodnie z jego przeznaczeniem.

OPIS STRON GRAFICZNYCH

Poniższa numeracja odnosi się do elementów urządzenia przedstawionych na stronach graficznych niniejszej instrukcji.

1. Pokrętko regulacji prędkości pracy
2. Włącznik
3. Przycisk blokady włącznika
4. Stopa
5. Przełącznik regulacji ruchu wahadłowego
6. Rolka prowadząca
7. Śruby blokady prowadnicy równoległej
8. Pręt ochronny
9. Uchwyt brzeszczotu
10. Adapter odprowadzania pyłu

* Mogą występować różnice między rysunkiem a wyrobem.

WYPOSAŻENIE I AKCESORIA

1. Brzeszczot - 1 szt.
2. Prowadnica równoległa - 1 szt.
3. Adapter odprowadzania pyłu- 1 szt.
4. Klucz sześciokątny - 1 szt.

MOCOWANIE BRZESZCZOTU

UWAGA! Odłączyć elektronarzędzie od zasilania.

Montaż i wymiana brzeszczotu odbywa się bez użycia narzędzi.

• Odciągnąć dźwignię uchwyty brzeszczotu (9) i wsunąć brzeszczot do oporu w uchwyt brzeszczotu (9) (zęby brzeszczotu powinny być skierowane do przodu) (rys. A).

- Ważne! Zwrócić uwagę, aby brzeszczot był właściwie osadzony w rolce prowadzącej (6).
- Zwolnić dźwignię uchwytu brzeszczotu (6) i sprawdzić, czy brzeszczot jest właściwie osadzony.
- Demontaż brzeszczotu przebiega w kolejności odwrotnej do jego montażu.

UWAGA! Należy stosować brzeszczoty z systemem mocowania T jak przedstawiono na rys. B.

ODPROWADZANIE PYŁU

- Wsunąć adapter odprowadzania pyłu (10) (rys. C).
- Podłączyć wąż ssący odkurzacza do adaptera odprowadzania pyłu (10). Zwrócić uwagę na szczelne połączenie urządzeń.

PRACA / USTAWIENIA

WŁĄCZANIE / WYŁĄCZANIE

UWAGA! Przed przyłączeniem wyrzynarki do sieci zasilającej zawsze należy sprawdzić czy napięcie sieci odpowiada napięciu podanemu na tabliczce znamionowej umieszczonej na elektronarzędziu.

Włączenie - wcisnąć przycisk włącznika (2) i przytrzymać w tej pozycji.

BLOKADA WŁĄCZNIKA (PRACA CIĄGLĄ)

Włączenie:

- Wcisnąć przycisk włącznika (2) i przytrzymać w tej pozycji.
- Wcisnąć przycisk blokady włącznika (3) (rys. D).
- Zwolnić nacisk na przycisk włącznika (2).

Wyłączenie:

- Wcisnąć i zwolnić nacisk na przycisk włącznika (2).

REGULACJA PRĘDKOŚCI PRACY WYRZYNARKI

Prędkość obrotową silnika wyrzynarki reguluje się poprzez pokręcenie i ustawienie pokrętki regulacji prędkości (1) w pożądanym położeniu. Pozwala to na dostosowanie prędkości pracy elektronarzędzia do właściwości obrabianego materiału.

Im wyższa liczba ukazuje się na obwodzie pokrętki (1) (rys. E), tym większa jest prędkość pracy wyrzynarki.

REGULACJA RUCHU WAHADŁOWEGO BRZESZCZOTU

Dostępna możliwość regulacji ruchu wahadłowego brzeszczotu umożliwiają lepsze dostosowanie parametrów pracy wyrzynarki do wymagań obrabianego materiału. Ruch wahadłowy regulowany jest skokowo za pomocą pokrętki regulacji ruchu wahadłowego (5) w zakresie od „0” do „III” (rys. F). Najkorzystniejszy dobór skoku ruchu wahadłowego dla poszczególnych materiałów zapewnia niżej podana tabela

UWAGA! Przy stosowaniu brzeszczotu typu nożowego przełącznik regulacji ruchu wahadłowego należy ustawić na 0. Przy cięciu metalu zaleca się stosowanie smarowania.

REGULACJA STOPY PRZY CIĘCIU POD KĄTEM

Odłączyć elektronarzędzie od zasilania.

Regulowana stopa wyrzynarki umożliwia wykonywanie cięcia pod kątem w zakresie od 0° do 45° (w obie strony). Przed regulacją należy wysunąć i wyjąć króciec odprowadzania pyłu (4) (rys. J).

- Poluzować śruby mocujące stopę (4) za pomocą klucza sześciokątnego.
- Przesunąć stopę (4) do tyłu i pochylić w lewo lub prawo (w zakresie do 45°).
- Ustawić stopę (4) pod pożądanym kątem, przesunąć do przodu i zabezpieczyć dokręcając śruby mocujące (rys. G).

Podziałka umożliwia nachylenie stopy pod kątami 0°, 15°, 30° lub 45° (w prawo lub lewo). Po zakończeniu regulacji zawsze należy umieścić klucz sześciokątny w miejscu przeznaczonym na jego przechowywanie.

MONTAŻ PROWADNICY DO CIĘCIA RÓWNOLEGŁEGO

Odłączyć elektronarzędzie od zasilania.

Prowadnica do cięcia równoległego może być montowana z prawej lub lewej strony stopy wyrzynarki

- Poluzować śruby blokady prowadnicy równoległej (7).
- Wsunąć listwę prowadnicy równoległej w otwory w stopie (4) ustawić pożądaną odległość (wykorzystując podziałkę) i zamocować dokręcając śruby blokady prowadnicy równoległej (7) (rys. H).

Listwa prowadząca prowadnicy równoległej powinna być skierowana do dołu.

CIĘCIE

- Umieścić przednią część stopy (4) płasko na materiale przewidzianym do cięcia.
- Uruchomić wyrzynarkę i odczekać, aż osiągnie maksymalną ustaloną prędkość obrotową.
- Przesuwać powoli wyrzynarkę prowadząc brzeszczot po wcześniej wyznaczonej linii cięcia.
- W przypadku cięcia po linii krzywej należy bardzo delikatnie prowadzić wyrzynarkę.

Cięcie należy wykonywać równomiernie, zwracając przy tym uwagę, aby nie przeciążać wyrzynarki. Nadmierny nacisk wywierany na brzeszczot będzie działał hamująco na ruch wahadłowy, co odbije się niekorzystnie na wydajności cięcia. Jeśli zajdzie potrzeba dokonywania cięcia po łagodnym łuku należy zmniejszyć lub całkowicie wyłączyć ruch wahadłowy.

Jeśli podczas pracy cała powierzchnia stopy wyrzynarki nie przylega do powierzchni obrabianego materiału, lecz jest uniesiona nad nim to zachodzi niebezpieczeństwo złamania brzeszczotu.

WYCINANIE OTWORU W MATERIALE

- Wywiercić w materiale otwór o średnicy 10 mm.
- Wprowadzić brzeszczot w otwór i rozpocząć wycinanie od wykonanego otworu.

PRZECINANIE METALU / RODZAJE BRZESZCZOTÓW

Do przecinania metalu należy stosować odpowiednie brzeszczoty o większej liczbie zębów.

Przy przecinaniu metalu należy stosować odpowiedni czynnik smarujący (olej do przecinania). Przecinanie metalu bez smarowania prowadzi do przyspieszonego zużycia brzeszczotu. Najkorzystniejszy dobór brzeszczotu zapewnia niżej podana tabela:

Ogólnie blacha metalowa: 0	Blacha stalowa: 0 – I
Blacha aluminiowa: I – II	Tworzywo sztuczne: I – II
Sklejka drewniana: 0 – I	Drewno: I – III

Liczba zębów na cal	Długość	Zakres zastosowania
24	80 mm	Miękka stal, metale nieżelazne.
14		Metale nieżelazne, tworzywa sztuczne.
9		Drewno, sklejka drewniana.

- Używać tylko właściwych i ostrych brzeszczotów.
- Nie używać brzeszczotów ze zniszczonym chwytem.
- Stosować właściwe rodzaje brzeszczotów.

OBSŁUGA I KONSERWACJA

UWAGA! Przed przystąpieniem do jakichkolwiek czynności związanych z instalowaniem, regulacją, naprawą lub obsługą należy wyjąć wtyczkę przewodu zasilającego z gniazdkasieciowego.

- Zaleca się czyszczenie urządzenia bezpośrednio po każdorazowym użyciu.
- Do czyszczenia nie należy stosować wody lub innych cieczy.
- Urządzenie należy czyścić za pomocą suchego kawałka tkaniny lub przedmuchać sprężonym powietrzem o niskim ciśnieniu.
- Nie używać żadnych środków czyszczących ani rozpuszczalników, gdyż mogą one uszkodzić części wykonane z tworzywa sztucznego.
- Regularnie należy czyścić szczeliny wentylacyjne w obudowie silnika, aby nie dopuścić do przegrzania urządzenia.
- Zaleca się okresowe smarowanie rolki prowadzącej. Kropla oleju zaaplikowana w to miejsce wydłuży jej trwałość.
- W przypadku uszkodzenia przewodu zasilającego, należy go wymienić na przewód o takich samych parametrach. Czynność tą należy powierzyć wykwalifikowanemu specjalście lub oddać urządzenie do serwisu.
- W przypadku występowania nadmiernego iskrzenia na komutatorze zlecić sprawdzenie stanu szczotek węglowych silnika osobie wykwalifikowanej.
- Urządzenie zawsze należy przechowywać w miejscu suchym, niedostępnym dla dzieci.

WYMIANA SZCZOTEK WĘGLOWYCH

Zużyte (krótsze niż 5 mm), spalone lub pęknięte szczotki węglowe silnika należy natychmiast wymienić. Zawsze dokonuje się jednocześnie wymiany obu szczotek węglowych.

Czynność wymiany szczotek węglowych należy powierzyć wyłącznie osobie wykwalifikowanej wykorzystując części oryginalne.

Wszelkiego rodzaju usterki powinny być usuwane przez autoryzowany serwis producenta

PARAMETRY TECHNICZNE

DANE ZNAMIONOWE

Wyrzynarka 52G05	
Parametr	Wartość
Napięcie zasilania	230 VAC
Częstotliwość zasilania	50 Hz
Moc znamionowa	600 W
Zakres prędkości obrotowej bez obciążenia	800-3000/min
Zakres cięcia ukosowego	0 ÷ 45°

Max. grubość ciętego materiału pod kątem 90° - drewno	65 mm
Max. grubość ciętego materiału pod kątem 90° - metale miękkie	15 mm
Max. grubość ciętego materiału pod kątem 90° - stal	8mm
Max. grubość ciętego materiału pod kątem 45° - drewno	46 mm
Max. grubość ciętego materiału pod kątem 45° - metale miękkie	10, 6 mm
Max. grubość ciętego materiału pod kątem 45° - stal	5, 65 mm
Skok brzeszczotu	18 mm
Zakres nastaw ruchu wahadłowego brzeszczotu	0 ÷ 3
Klasa ochronności	II
Masa (bez akcesoriów)	2 kg
Rok produkcji	2020
52G058 oznacza zarówno typ oraz określenie maszyny	

DANE DOTYCZĄCE HAŁASU I DRGAŃ

Poziom ciśnienia akustycznego	$L_{PA} = 87\text{dB(A)}$ $K=3\text{dB(A)}$
Poziom mocy akustycznej	$L_{WA} = 98\text{dB(A)}$ $K=3\text{dB(A)}$
Wartość przyspieszeń drgań (cięcie płyty)	$a_h = 9,97\text{ m/s}^2$ $K=1,5\text{ m/s}^2$
Wartość przyspieszeń drgań (cięcie blachy)	$a_h = 15,60\text{ m/s}^2$ $K=1,5\text{ m/s}^2$

Informacje na temat hałasu i wibracji

Poziom emitowanego hałasu przez urządzenie opisano poprzez: poziom emitowanego ciśnienia akustycznego L_{pA} oraz poziom mocy akustycznej L_{WA} (gdzie K oznacza niepewność pomiaru). Drgania emitowane przez urządzenie opisano poprzez wartość przyspieszeń drgań a_h (gdzie K oznacza niepewność pomiaru).

Podane w niniejszej instrukcji: poziom emitowanego ciśnienia akustycznego L_{pA} , poziom mocy akustycznej L_{WA} oraz wartość przyspieszeń drgań a_h zostały zmierzone zgodnie z normą EN 62841-2-11. Podany poziom drgań a_h może zostać użyty do porównywania urządzeń oraz do wstępnej oceny ekspozycji na drgania.

Podany poziom drgań jest reprezentatywny jedynie dla podstawowych zastosowań urządzenia. Jeżeli urządzenie zostanie użyte do innych zastosowań lub z innymi narzędziami roboczymi, poziom drgań może ulec zmianie. Na wyższy poziom drgań będzie wpływać niewystarczająca czy zbyt rzadka konserwacja urządzenia. Podane powyżej przyczyny mogą spowodować zwiększenie ekspozycji na drgania podczas całego okresu pracy.

Abym dokładniej oszacować ekspozycję na drgania, należy uwzględnić okresy kiedy urządzenie jest wyłączone lub kiedy jest włączone ale nie jest używane do pracy. Po dokładnym oszacowaniu wszystkich czynników łączna ekspozycja na drgania może okazać się znacznie niższa.

W celu ochrony użytkownika przed skutkami drgań należy wprowadzić dodatkowe środki bezpieczeństwa, takie jak: cykliczna konserwacja urządzenia i narzędzi roboczych, zabezpieczenie odpowiedniej temperatury rąk oraz właściwa organizacja pracy.



Produktów zasilanych elektrycznie nie należy wyrzucać wraz z domowymi odpadkami, lecz oddać je do utylizacji w odpowiednich zakładach. Informacji na temat utylizacji udzieli sprzedawca produktu lub miejscowe władze. Zużyty sprzęt elektryczny i elektroniczny zawiera substancje niebezpieczne dla środowiska naturalnego. Sprzęt nie poddany recyklingowi stanowi potencjalne zagrożenie dla środowiska i zdrowia ludzi.

* Zastrzega się prawo dokonywania zmian.

„Grupa Topex Spółka z ograniczoną odpowiedzialnością” Spółka komandytowa z siedzibą w Warszawie, ul. Pograniczna 2/4 (dalej „Grupa Topex”) informuje, iż wszelkie prawa autorskie do treści niniejszej instrukcji (dalej „Instrukcja”), w tym m.in. jej tekstu, zamieszczonych fotografii, schematów, rysunków, a także jej kompozycji, należą wyłącznie do Grupy Topex i podlegają ochronie prawnej zgodnie z ustawą z dnia 4 lutego 1994 roku, o prawie autorskim i prawach pokrewnych (tj. Dz. U. 2006 Nr 90 Poz 631 z późn. zm.). Kopiowanie, przetwarzanie, publikowanie, modyfikowanie w celach komercyjnych całości Instrukcji jak i poszczególnych jej elementów, bez zgody Grupy Topex wyrażonej na piśmie, jest surowo zabronione i może spowodować pociągnięcie do odpowiedzialności cywilnej i kamej.

GWARANCJA I SERWIS

i **Warunki gwarancji oraz opis postępowania w przypadku reklamacji zawarte są w załączonej Karcie Gwarancyjnej.**

Warunki gwarancji oraz opis postępowania w przypadku reklamacji zawarte są w załączonej Karcie Gwarancyjnej.

Serwis Centralny GTX Service Sp. z o.o. Sp.k.

ul. Pograniczna 2/4 tel. +48 22 364 53 50

02-285 Warszawa e-mail bok@gtxservice.com

Sieć Punktów Serwisowych do napraw gwarancyjnych i pogwarancyjnych dostępna na platformie internetowej gtxservice.pl
Zeskanuj QR kod i wejdź na gtxservice.pl



**Deklaracja Zgodności WE**

/EC Declaration of Conformity//Megfelelőségi Nyilatkozat EK/

/ES vyhlášení o zhode// Prohlášení o shodě ES/

/EO декларация за съответствие//Declarația de conformitate CE/

/EG-Konformitätserklärung//Dichiarazione di conformità CE/

PL EN HU SK CS BG RO DE IT

Producent	
/Manufacturer//Gyártó//Výrobca//Výrobce//Производитель/ /Producător//Hersteller//Produttore/	
Grupa Topex Sp. z o.o. Sp.k. ul. Pograniczna 2/4, 02-285 Warszawa	
Wyrób	
/Product/ /Termék/ /Produkt/ /Produkt/ /Продукт/ /Produs/ /Produkt/ /Prodotto/	
Wyrzynarka /Jig saw/ /Szurofűresz/ /Pila/ /Kmitáci pila/ /Мозайката/ /Jig a vřzut/ /Jig sah/ /Şeghetto alternative/	
Model	
/Model//Modell//Model//Model//Модел//Modell//Modello/	
52G058	
Nazwa handlowa	
/Commercial name//Kereskedelmi név//Obchodný názov/ /Obchodního názvu//Търговско наименование/ /Nume comercial//Handelsname//Nome depositato/	
VERTO	
Numer seryjny	
/Serial number//Sorszám//Poradové číslo//Výrobního čísla/ /Серийн номер//Număr de serie//Ordnungsnummer//Numero di serie/	
00001 + 99999	
Opisyany vyžej vyrób jest zgodny z następującymi dokumentami: /The above listed product is in conformity with the following UE Directives://A fent jelzett termék megfelel az alábbi irányelveknek/ /Vyššie popísaný výrobok je v zhode s nasledujúcimi dokumentmi://Vyšše popsaný výrobok splňuje nasledujúci dokumenty://Описаният по-горе продукт отговаря на следните документи://Produsul descris mai sus respectă următoarele documente://Das oben beschriebene Produkt entspricht den folgenden Dokumenten://Il prodotto sopra descritto è conforme ai seguenti documenti/	
Dyrektywa Maszynowa 2006/42/WE /Machinery Directive 2006/42/EC/ /2006/42/EK Gépek/ /Smernica Európskeho Parlamentu a Rady 2006/42/ES/ /Směrnice Evropského Parlamentu a Rady 2006/42/ES/ /Директива за машините 2006/42 / EO / /Directiva 2006/42 / CE privind utilajele /Maschinenrichtlinie 2006/42 / EG/ /Direttiva macchine 2006/42 / CE/	Dyrektywa o Kompatybilności Elektromagnetycznej 2014/30/UE /EMC Directive 2014/30/EU/ /2014/30/EU Elektromágneses összeférhetőség/ /EMC Smernica Európskeho Parlamentu a Rady 2014/30/EÚ/ /EMC Směrnice Evropského Parlamentu a Rady 2014/30/EU/ / Директива за електромагнитната съвместимост 2014/30 / EC/ /Directiva 2014/30 / UE privind compatibilitatea electromagnetică/ /Richtlinie über elektromagnetische Verträglichkeit 2014/30 / EU/ /Direttiva sulla compatibilità elettromagnetica 2014/30 / UE/
Dyrektywa RoHS 2011/65/EU zmieniona Dyrektywą 2015/863/UE /RoHS Directive 2011/65/EU as amended by Directive 2015/863/EU/ /A 2015/863/EU irányelvtel módosított 2011/65/EU RoHS irányelv/ /Smernica RoHS 2011/65/EÚ zmenená a doplnená 2015/863/EÚ/ /Směrnice RoHS 2011/65/EU pozměněná 2015/863/EU/ /Директива 2011/65 / EC на RoHS, изменена с Директива 2015/863 / EC/ /Directiva RoHS 2011/65 / UE modificată prin Directiva 2015/863 / UE/ /RoHS-Richtlinie 2011/65 / EU geändert durch Richtlinie 2015/863 / EU/ /Direttiva RoHS 2011/65 / UE modificata dalla direttiva 2015/863 / UE/	
oraz spełnia wymagania norm: /and fulfils requirements of the following Standards://valamint megfelel az alábbi szabványoknak//a splňa požiadavky/ /a splňuje požiadavky norem://и отговаря на изискванията на стандартите://și îndeplinește cerințele standardelor://und erfüllt die Anforderungen der Normen:// e soddisfa i requisiti delle norme/	
EN 62841-1:2015+AC:15; EN 62841-2-11:2016; EK9-BE-88(V2):2020; EN 55014-1:2017+A11:2020; EN 55014-2:2015; EN IEC 61000-3-2:2019; EN 61000-3-3:2013+A1:2019; IEC 62321-3-1:2013; IEC 62321-4:2013+AMD1:2017; IEC 62321-5:2013; IEC 62321-6:2015; IEC 62321-7-1:2015; IEC 62321-7-2:2017; IEC 62321-8:2017	

Deklaracja ta odnosi się wyłącznie do maszyny w stanie, w jakim została wprowadzona do obrotu i nie obejmuje części składowych dodanych przez użytkownika końcowego lub przeprowadzonych przez niego późniejszych działań. /This declaration relates exclusively to the machinery in the state in which it was placed on the market, and excludes components which are added and/or operations carried out subsequently by the final user./Ez a nyilatkozat a gépnek kizárólag arra az állapotára vonatkozik, amelyben forgalomba hozták, és kizár minden olyan alkatrészt, amelyeket hozzáadnak, és/vagy olyan műveletet, amit a végső felhasználó ezt követően végez rajta./Toto vyhlásenie sa vzťahuje výlučne na strojové zariadenie v stave, v akom sa uvádza na trh, a nezahŕňa pridané komponenty a/alebo činnosti vykonávané následne koncovým používateľom./Toto prohlášení se vztahuje výlučně na strojní zařízení ve stavu, v jakém bylo uvedeno na trh, a nevztahuje se na součásti, které byly následně přidány konečným uživatelem, nebo následně provedené zásahy konečného uživatele./ Тази декларация се отнася изключително за машината в състоянието, в което е пусната на пазара, и изключва компоненти, които са добавени и / или операции, извършени впоследствие от крайния потребител./Această declarație se referă doar la mașina din starea în care a fost introdusă pe piață și nu acoperă componentele adăugate de utilizatorul final sau acțiunile ulterioare efectuate de utilizatorul final./Diese Erklärung bezieht sich nur auf die Maschine in dem Zustand, in dem sie in Verkehr gebracht wurde, und gilt nicht für vom Endbenutzer hinzugefügte Komponenten oder nachfolgende vom Endbenutzer durchgeführte Aktionen./La presente dichiarazione si riferisce solo alla macchina immessa sul mercato e non copre i componenti aggiunti dall'utente finale o le operazioni successive eseguite dall'utente finale./

Nazwisko i adres osoby mającej miejsce zamieszkania lub siedzibę w UE upoważnionej do przygotowania dokumentacji technicznej:
/Name and address of the person who established in the Community and authorized to compile the technical file./A műszaki dokumentáció összeállítására felhatalmazott, a közösség területén lakóhellyel vagy székhellyel rendelkező személy neve és címe./Meno a adresa osoby alebo bydliska v EÚ poverená zostavením technickej dokumentácie./
/Jméno a adresu osoby pověřené sestavením technické dokumentace, přičemž tato osoba musí být usazena ve Společenství./Име и адрес на лицето, което пребивава или е установено в ЕС, упълномощено да съставя техническото досие./Numele și adresa persoanei care locuiește sau este stabilită în UE autorizată să întocmească dosarul tehnic./Name und Anschrift der Person mit Wohnsitz oder Niederlassung in der EU, die zur Erstellung der technischen Akte berechtigt ist./Nome e indirizzo della persona residente o stabilita nell'UE autorizzata a compilare il fascicolo tecnico./

Podpisano w imieniu:
/Signed for and on behalf of/
/A tanúsítványt a következő névben és megbízásából írták alá/
/Podpisán v mene/
/Podepsáno jménem/
/Подписано от името на/
/Semnat în numele/
/Unterzeichnet im Namen von/
/Firmato per conto di/
Grupa TopeX Sp. z o.o. Sp.k.
ul. Pograniczna 2/4
02-285 Warszawa

Paweł Kowalski
Pełnomocnik ds. jakości firmy GRUPA TOPEX
/GRUPA TOPEX Quality Agent/
/A GRUPA TOPEX Minőségügyi meghatalmazott képviselője/
/Splnomocnenec Kvalita TOPEX GROUP/
/Zástupce pro Kvalitu TOPEX GROUP/
/Качествен представител на GRUPA TOPEX/
/Reprezentant de calitate al GRUPA TOPEX/
/Qualitätsbeauftragter von GRUPA TOPEX/
Rappresentante della qualità di GRUPA TOPEX
Warszawa, 2021-05-18

CAUTION: BEFORE USING THE POWER TOOL READ THIS MANUAL CAREFULLY AND KEEP IT FOR FUTURE REFERENCE.

DETAILED SAFETY REGULATIONS

- **Whenever working tool can hit hidden electric wires or its own power cord during operation, hold the power tool only by insulated surfaces of the handle.** Contact with power supply line may transfer its voltage to metal parts of the power tool and cause electric shock.

- **Keep hands at safe distance from the cutting area. Do not put them under processed piece.** Contact with blade may cause injury.

- **Switch off the jigsaw after work. Remove blade from processed piece only when it is at standstill.** This way you can avoid recoil and it is possible to safely put the power tool away.

- **Use only undamaged blades in good technical condition.** Bent, blunt blades may break, additionally may affect cutting line and cause recoil.

- **Certain wood and metal types may be dangerous to health and cause allergic reactions, respiratory tract illness or be carcinogenic.**

- Use dust masks when cutting to protect your respiratory system against produced dust.

- Use dust extraction system when cutting wood.

- Always provide good ventilation of your workplace.

- **Do not cut water system pipes with the jigsaw.** Cutting a pipe may cause material damages or electric shock.

- Carefully check the processed material before cutting to eliminate possibility of cutting nails, bolts, or other hard objects.

- Do not cut objects thicker than allowed in technical specification for a given material.

- Hold the jigsaw in a closed hand.

- Ensure the jigsaw does not have contact with the material before pressing the switch.

- Do not touch moving parts with your hand.

- Do not put away the jigsaw until it stops moving. Do not switch the jigsaw on when not holding it.

- **Do not touch the blade or processed material immediately after the work has been finished.** Those elements may be hot and may cause burns.

- When you see unusual behaviour of the tool or hear strange noises, immediately switch off the tool and remove the plug from mains socket.

- To ensure proper cooling keep ventilation holes in the jigsaw body uncovered.

- Before connecting the jigsaw to mains socket make sure the supply voltage matches the voltage on the rating plate of the tool.

- Each time before connecting the jigsaw check the power cord, in case of damage hand over to authorized workshop for repair.

- Power cord of the jigsaw always must be on the safe side, where there is no danger of accidental damage by operating power tool.

CAUTION! This device is designed to operate indoors.

The design is assumed to be safe, protection measures and additional safety systems are used, nevertheless there is always a small risk of injuries at work.

Explanation of used symbols



1 2 3 4 5 6

1. Read instruction manual, observe warnings and safety conditions therein.

2. Device with class II insulation.

3. Use personal protection measures (protective goggles, earmuff protectors, anti-dust mask)

4. Disconnect the power cord before starting maintenance or operation.

5. Protect against rain.

6. Keep the tool away from children.

CONSTRUCTION AND USE

Jigsaw is a hand-operated power tool with insulation class II. It is driven by a single-phase commutator motor. The tool is designed for making straight, dividing cuts, curved cuts and holes in wood, wood-based materials, plastics and metals (provided that appropriate blade is used).

Range of use covers repair and building works, and any work from the range of individual, amateur activities (tinkering).

WARNING! Use the power tool in accordance with the manufacturer's instructions only.

DESCRIPTION OF DRAWING PAGES

Below enumeration refers to the device elements depicted on the drawing pages of this manual.

1. Work speed control wheel
2. Switch
3. Switch lock button
4. Footplate
5. Wheel for pendulum action setting
6. Guide roller
7. Edge guide locking screws
8. Blade protection
9. Blade holder
10. Dust extraction adapter

* Differences may appear between the product and drawing.

EQUIPMENT AND ACCESSORIES

- | | |
|------------------|---------|
| 1. Hexagonal key | - 1 pce |
| 2. Blade | - 1 pcs |
| 3. Edge guide | - 1 pce |
| 4. Carrying case | - 1 pce |

PREPARATION TO WORK

FASTENING THE SAW BLADE

ATTENTION! Disconnect the power tool from the mains.

The assembly and replacement of the saw blade is carried out without the use of tools.

- Pull back the saw blade holder lever (9) and insert the saw blade into the saw blade holder (9) as far as it will go (the saw blade teeth should point to the front) (fig. A).

- Important! Make sure that the saw blade is correctly seated in the guide roller (6).

- Release the blade holder lever (6) and check that the blade is seated properly.

- Dismantling the saw blade is in the reverse order to its assembly.

ATTENTION! Use blades with the T-fastening system as shown in fig. B.

DRAINING DUST

- Insert the dust extraction adapter (10) (fig. C).
- Connect the vacuum cleaner suction hose to the dust extraction adapter (10). Make sure that the devices are tightly connected.

OPERATION / SETTINGS

ON / OFF

ATTENTION! Before connecting the jigsaw to the mains, always check that the mains voltage corresponds to the voltage given on the rating plate on the power tool.

Turning on - press the switch button (2) and hold it in this position.

SWITCH LOCK (CONTINUOUS OPERATION)

Enable:

- Press the switch button (2) and hold it in this position.
- Press the switch lock button (3) (fig. D).
- Release the pressure on the switch button (2).

Switching off:

- Press and release the pressure on the switch button (2).

REGULATING THE JIGSAW WORKING SPEED

The speed of the jigsaw motor is regulated by turning and setting the speed control knob (1) to the desired position. This allows you to adjust the speed of the power tool to the properties of the material being processed.

The higher the number appears on the circumference of the knob (1) (fig. E), the faster the speed of the jigsaw.

ADJUSTMENT OF THE PENDING MOTION OF THE SAW BLADE

The available possibility of adjusting the pendulum movement of the saw blade enables better adjustment of the jigsaw's operating parameters to the requirements of the processed material. The swing movement is stepwise adjusted by the swing control knob (5) in the range from "0" to "III" (fig. F). The table below provides the most advantageous selection of the swing movement for individual materials

Metal sheet, in general: 0	Steel sheet: 0 – I
Aluminium sheet:	Plastic: I – II
Plywood:	Wood: I – III

ATTENTION! When using a knife-type saw blade, the pendulum adjustment switch should be set to 0. Lubrication is recommended when cutting metal.

FOOT ADJUSTMENT FOR ANGLE CUTTING

Disconnect the power tool from the mains.

The adjustable jigsaw foot allows you to make miter cuts from 00 to 450 (both sides). Before adjusting, slide out and remove the dust extraction socket (4) (fig. J).

- Loosen the foot mounting bolts (4) with the Allen key.
- Move the foot (4) back and tilt it to the left or right (within a range of 450).
- Set the foot (4) to the desired angle, move it forward and secure it by tightening the fastening screws (fig. G).

The scale allows the foot to be inclined at 0o, 15o, 30o or 45o (to the right or left). Always place the hexagonal key in the storage space after completing the adjustment.

ASSEMBLY OF THE GUIDE FOR PARALLEL CUTTING

Disconnect the power tool from the mains.

The rip fence can be mounted on the right or left side of the jigsaw foot

- Loosen the parallel fence locking screws (7).
 - Insert the bar of the parallel guide into the holes in the foot (4) set the desired distance (using the scale) and fix it by tightening the bolts of the parallel guide lock (7) (fig. H).
- The guide bar of the parallel guide should be pointing downwards.

CUTTING

- Place the forefoot (4) flat on the material to be cut.
- Start the jigsaw and wait for it to reach the set maximum speed.
- Slowly move the jigsaw, guiding the saw blade along the predetermined cutting line.

• When cutting curved lines, guide the jigsaw very lightly.

Make the cut evenly and take care not to overload the jigsaw. Excessive pressure on the saw blade will inhibit the pendulum motion, which will adversely affect the cutting performance. If it is necessary to make a cut along a gentle arc, reduce or completely disable the pendulum motion.

If the entire surface of the jigsaw foot is not in contact with the workpiece surface during operation, but is raised above it, there is a risk of the saw blade breaking.

CUTTING A HOLE IN THE MATERIAL

- Drill a hole with a diameter of 10 mm in the material.
- Insert the saw blade into the hole and start cutting from the hole made.

METAL CUTTING / BLADES TYPES

For cutting metal, use suitable saw blades with more teeth.

When cutting through metal, a suitable lubricant (cutting oil) should be used. Cutting metal without lubrication leads to increased blade wear. The table below provides the best choice of saw blade:

Teeth per inch	Blade length	Application range
24	80 mm	Soft steel, non-ferrous metals
14		Non-ferrous metals, plastics
9		Wood, plywood

- Use only appropriate and sharp blades.
- Do not use blades with damaged shank.
- Use appropriate blade types.

CARE AND MAINTENANCE

Unplug the power cord from mains socket before commencing any activities related to installation, adjustment, repair or maintenance.

Cleaning the device after each use is recommended

- Do not use water or any other liquid for cleaning.
- Clean the device with a dry cloth or blow through with compressed air at low pressure.
- Do not use any cleaning agents or solvents, since they may damage plastic parts.
- Clean ventilation holes in the motor casing regularly to prevent device overheating.
- Regular lubrication of guiding roller is recommended. A drop of oil applied in this spot will prolong lifetime of the roller.
- In case of power cord damage replace it with a cord with the same specification. Entrust the repair to a qualified specialist or return the tool to a service point.

- In case of excessive commutator sparking, have the technical condition of carbon brushes of the motor checked by a qualified person.
- always store the tool in a dry place, beyond reach of children.

REPLACEMENT OF CARBON BRUSHES

Immediately replace worn out (shorter than 5 mm), burnt or cracked motor carbon brushes. always replace both carbon brushes at a time.

Entrust replacement of carbon brushes only to a qualified person. Use only original parts.

All defects should be repaired by service workshop authorized by the manufacturer.

TECHNICAL PARAMETERS

RATED DATA

Jigsaw 52G058	
Parameter	Parameter
Supply voltage	230 VAC
Power supply frequency	50 Hz
Rated power	7100 W
Blade stroke cycles (without load)	800-3000/min
Bevel cutting range	0 ÷ 45°
Max. thickness of the material being cut at an angle of 90° - wood	65 mm
Max. thickness of the material being cut at an angle of 90° - soft metals	15 mm
Max. thickness of the material being cut at an angle of 90° - steel	8mm
Max. thickness of the material being cut at an angle of 45° - wood	46 mm
Max. thickness of the material being cut at an angle of 45° - soft metals	10, 6 mm
Max. thickness of the material being cut at an angle of 45° - steel	5, 65 mm
Blade stroke	18 mm
The range of settings for the pendulum movement of the saw blade	0 ÷ 3
Protection class	II
Weight (without accessories)	2 kg
Year of production	2021
52G058 stands for both the type and designation of the machine	

NOISE AND VIBRATION DATA

Sound pressure	$L_{PA} = 87\text{dB(A)}$ $K=3\text{dB(A)}$
Sound power	$L_{WA} = 98\text{dB(A)}$ $K=3\text{dB(A)}$
Vibration acceleration (cutting a plate)	$a_h = 9,97 \text{ m/s}^2$ $K=1,5 \text{ m/s}^2$
Vibration acceleration (cutting a metal sheet)	$a_h = 15,60 \text{ m/s}^2$ $K=1,5 \text{ m/s}^2$

Information regarding noise and vibration

The level of noise emitted by the device is described by: the level of the emitted sound pressure L_{PA} and the sound power level L_{WA} (where K is the measurement uncertainty). The vibrations emitted by the device are described by the value of the vibration acceleration a_h (where K is the measurement uncertainty).

The levels of emitted sound pressure L_{pA} , sound power level L_{WA} and vibration acceleration a_h given in this manual have been measured in accordance with EN 62841-2-11. The stated vibration level a_h can be used for the comparison of devices and for the initial assessment of vibration exposure.

The stated vibration level is representative only for the basic use of the device. If the machine is used for different applications or with different work tools, the vibration level may change. The higher vibration level will be influenced by insufficient or too rare maintenance of the device. The reasons given above may result in an increased exposure to vibration during the entire period of operation.

To accurately estimate exposure to vibration, consider periods when the equipment is turned off or when it is turned on but not in use. After all factors have been carefully assessed, the overall vibration exposure may be significantly lower.

In order to protect the user against the effects of vibrations, additional safety measures should be implemented, such as: periodic maintenance of the device and working tools, protection of the appropriate temperature of hands and proper organization of work.

ENVIRONMENTAL PROTECTION



Electrical equipment must not be disposed off with household waste and, instead, should be utilized at appropriate facilities. Information on utilization can be provided by the product vendor or the local authorities. Waste electrical and electronic equipment contains substances that are not neutral to the natural environment. Equipment that is not recycled constitutes a potential hazard to the environment and to human health.

* Right to introduce changes is reserved.

"Grupa Topex Spółka z ograniczoną odpowiedzialnością" Spółka komandytowa with seat in Warsaw at ul. Pograniczna 2/4 (hereinafter Grupa Topex) informs, that all copyrights to this instruction (hereinafter Instruction), including, but not limited to, text, photographs, schemes, drawings and layout of the instruction, belong to Grupa Topex exclusively and are protected by laws according to Copyright and Related Rights Act of 4 February 2004 (ustawa o prawie autorskim i prawach pokrewnych, Dz. U. 2006 No 90 item 631 with later amendments). Copying, processing, publishing, modifications for commercial purposes of the entire Instruction or its parts without written permission of Grupa Topex are strictly forbidden and may cause civil and legal liability.



ÜBERSETZUNG DER ORIGINAL BETRIEBSANLEITUNG BLATTSÄGE (STICHSÄGE) 52G058

ACHTUNG: LESEN SIE BITTE DIESE ANLEITUNG SORGFÄLTIG DURCH, BEVOR SIE DAS ELEKTROGERÄT BENUTZEN, UND BEWAREN SIE DIESE FÜR SPÄTEREN GEBRAUCH.

DETAILLIERTE SICHERHEITSVORSCHRIFTEN

- **Bei den Arbeiten, bei denen das Arbeitswerkzeug auf verdeckte elektrische Leitungen oder das eigene Netzkabel stoßen könnte, ist das Elektrowerkzeug an den isolierten Oberflächen des Handgriffs zu halten.** Die Berührung des Netzkabels kann zur Übergabe der Spannung auf metallische Teile des Elektrowerkzeugs und folglich zum Stromschlag führen.
- **Die Hände in einem sicheren Abstand vom Schnittbereich halten - nicht unter das zu bearbeitende Werkstück schieben.** Bei einer Berührung mit dem Sägeblatt besteht die Verletzungsgefahr.
- **Die Schweißsäge nach dem Gebrauch ausschalten. Das Sägeblatt aus dem bearbeiteten Material erst dann herausnehmen, wenn sich das Sägeblatt im Stillstand befindet.** So kann man einen Rückschlag vermeiden und das Elektrowerkzeug sicher ablegen.
- **Ausschließlich nicht beschädigte Sägeblätter verwenden, die sich in einem einwandfreien Zustand befinden.** Gebeugte, nicht scharfe Sägeblätter können brechen und zusätzlich einen

Einfluss auf die Schnittlinie nehmen sowie zu einem Rückschlag beitragen.

• Der Staub von manchen Holz- bzw. Metallarten können ein Gesundheitsrisiko darstellen, allergische Reaktionen, Atemwegs- bzw. Krebserkrankungen verursachen.

- Beim Sägen immer Staubmasken verwenden, um die Atemwege gegen den beim Sägen entstehenden Staub zu schützen.

- Beim Sägen von Holzmaterial den Staub absaugen.

- Für eine gute Belüftung am Arbeitsplatz sorgen.

• Keine Wasserrohre mit der Schweifsäge durchtrennen. Das Durchtrennen eines Rohrs verursacht Materialschaden bzw. kann zum Stromschlag führen.

• Vor dem Arbeitsbeginn sorgfältig das zu bearbeitende Material überprüfen, um das Durchsägen von Nageln, Schreibern und anderen harten Gegenständen zu vermeiden.

• Kein Material durchtrennen, dessen Abmessungen (Stärke) die in den technischen Daten angegebenen Maße überschreiten.

• Die Schweifsäge mit der geschlossenen Hand festhalten.

• Vor dem Betätigen des Hauptschalters nachprüfen, dass die Schweifsäge das Material nicht berührt.

• Mit der Hand keine rotierenden Elemente anfassen.

• Die Schweifsäge nicht ablegen, wenn sie noch in Bewegung ist. Die Schweifsäge nicht einschalten, wenn das Gerät mit der Hand nicht festgehalten ist.

• Das Sägeblatt und das zu bearbeitende Material nicht unmittelbar nach der beendeten Arbeit berühren. Diese Elemente können stark erhitzt werden und Verbrennungen verursachen.

• Falls ein untypisches Verhalten oder nicht normale Geräusche des Elektrowerkzeugs festgestellt werden, das Elektrowerkzeug sofort ausschalten und den Stecker von der Steckdose herausziehen.

• Um eine ausreichende Kühlung des Gerätes zu gewährleisten, dafür sorgen, dass die Lüftungsöffnungen im Gehäuse der Schweifsäge frei bleiben.

• Vor dem Anschließen der Schweifsäge ans Netz stets prüfen, dass die Netzspannung der auf dem Typenschild angegebenen Nennspannung des Gerätes entspricht.

• Vor dem Anschließen der Schweifsäge die Versorgungsleitung regelmäßig überprüfen; bei Beschädigungen durch eine Elektrofachkraft austauschen lassen.

• Die Netzanschlussleitung der Schweifsäge stets auf der sicheren Seite halten, damit sie durch das Elektrogerät nicht zufällig beschädigt wird.

Obwohl eine sichere Konstruktion, Sicherheitseinrichtungen und zusätzliche Schutzeinrichtungen eingesetzt werden, besteht stets das Restrisiko einer Verletzung beim Betrieb der Vorrichtung.

Die Erläuterung zu den eingesetzten Piktogrammen:



1. Die Betriebsanleitung durchlesen und die darin enthaltenen Warnhinweise und Sicherheitshinweise beachten!
2. Das Gerät mit der Isolierung der 2. Klasse.
3. Persönliche Schutzausrüstung (Schutzbrille, Gehörschutz, Staubschutzmaske) tragen.

4. Die Versorgungsleitung vor allen Wartungs- und Reparaturarbeiten abtrennen.

5. Das Gerät vor Regen schützen.

6. Kinder vom Gerät weghalten.

AUFBAU UND VERWENDUNG

Die Stichsäge ist ein manuell betriebenes Elektrowerkzeug mit der II. Isolierklasse. Das Gerät wird mit einem einphasigen Kommutatormotor betrieben. Dieses Gerät ist für einfaches Trennschneiden, Bahnschneiden und Ausschneiden in Holz, holzähnlichen Werkstoffen und Kunststoffen und Metallen (vorausgesetzt, es wird ein geeignetes Sägeblatt eingesetzt) bestimmt.

Der Anwendungsbereich dieses Werkzeugs umfasst die Ausführung von Sanierungs- und Bauarbeiten und aller Arbeiten, die von Heimwerker selbst durchgeführt werden.

WARUNG! Nichtbestimmungsgemäße Verwendung des Elektrowerkzeugs ist nicht zugelassen.

BESCHREIBUNG DER ABBILDUNGEN

Die folgenden Zahlen beziehen sich auf die Teile des Gerätes, die auf den Abbildungen dieser Anleitung dargestellt sind.

1. Arbeitsgeschwindigkeitsregler
2. Wechsell
3. Verriegelungstaste umschalten
4. Fußplatte
5. Rad für die Einstellung der Pendelwirkung
6. Führungsrolle
7. Verriegelungsschrauben der Kantenführung
8. Klingenschutz
9. Klingenhalter
10. Staubsabsaugadapter

* Das Produkt kann von der Abbildung abweichen.

ZUBEHÖR UND ACCESSOIRES

1. Sechskantschlüssel - 1 Stück
2. Klinge - 1 Stck
3. Kantenführung - 1 Stück
4. Tragetasche - 1 Stück

VORBEREITUNG ZUR ARBEIT

BEFESTIGUNG DER SÄGEKLINGE

BEACHTUNG! Trennen Sie das Elektrowerkzeug vom Stromnetz.

Die Montage und der Austausch des Sägeblattes erfolgt ohne Werkzeug.

• Ziehen Sie den Sägeblatthalterhebel (9) zurück und setzen Sie das Sägeblatt bis zum Anschlag in den Sägeblatthalter (9) ein (die Sägeblattzähne sollten nach vorne zeigen) (Abb. A).

• Wichtig! Stellen Sie sicher, dass das Sägeblatt richtig in der Führungsrolle (6) sitzt.

• Lassen Sie den Klingenhalterhebel (6) los und prüfen Sie, ob die Klinge richtig sitzt.

• Die Demontage des Sägeblattes erfolgt in umgekehrter Reihenfolge wie bei der Montage.

BEACHTUNG! Verwenden Sie Klingen mit dem T-Befestigungssystem wie in Abb. B. B.

ABLASSEN VON STAUB

• Setzen Sie den Staubsabsaugadapter (10) ein (Abb. C).

• Schließen Sie den Saugschlauch des Staubsaugers an den Staubabsaugadapter (10) an. Stellen Sie sicher, dass die Geräte fest angeschlossen sind.

BETRIEB / EINSTELLUNGEN

AN AUS

BEACHTUNG! Überprüfen Sie vor dem Anschließen der Stichsäge an das Stromnetz immer, ob die Netzspannung der auf dem Typenschild des Elektrowerkzeugs angegebenen Spannung entspricht.

Einschalten - Drücken Sie die Schaltertaste (2) und halten Sie sie in dieser Position.

SCHALTERSCHLOSS (KONTINUIERLICHER BETRIEB)

Aktivieren:

- Drücken Sie die Schaltertaste (2) und halten Sie sie in dieser Position.
- Drücken Sie die Schalterverriegelungstaste (3) (Abb. D).
- Lassen Sie den Druck auf den Schalterknopf (2) ab. Ausschalten:
- Drücken Sie den Druck auf den Schalterknopf (2) und lassen Sie ihn los.

REGELN DER JIGSAW-ARBEITSGESCHWINDIGKEIT

Die Drehzahl des Stichsäge motors wird durch Drehen und Einstellen des Drehzahlreglers (1) in die gewünschte Position geregelt. Auf diese Weise können Sie die Geschwindigkeit des Elektrowerkzeugs an die Eigenschaften des zu verarbeitenden Materials anpassen.

Je höher die Zahl am Umfang des Knopfes (1) erscheint (Abb. E), desto schneller ist die Stichsäge.

ANPASSUNG DER ANHÄNGIGEN BEWEGUNG DER SÄGEKLINGE

Die verfügbare Möglichkeit, die Pendelbewegung des Sägeblattes anzupassen, ermöglicht eine bessere Anpassung der Betriebsparameter der Stichsäge an die Anforderungen des verarbeiteten Materials. Die Schwenkbewegung wird schrittweise mit dem Schwenkknopf (5) im Bereich von "0" bis "III" eingestellt (Abb. F). Die folgende Tabelle bietet die vorteilhafteste Auswahl der Schwenkbewegung für einzelne Materialien

Metallblech allgemein: 0	Stahlbl ch: 0 – I
Aluminiumblech: I – II	Kunsts off: I – II
Sperrholz: 0 – I	Holz: I – III

BEACHTUNG! Bei Verwendung eines Messersägeblattes sollte der Pendeleinstellschalter auf 0 gestellt werden. Beim Schneiden von Metall wird eine Schmierung empfohlen.

FUSSANPASSUNG ZUM WINKELSCHNEIDEN

Trennen Sie das Elektrowerkzeug vom Stromnetz.

Mit dem verstellbaren Stichsägefuß können Sie Gehrungsschnitte von 00 bis 450 (beide Seiten) ausführen. Ziehen Sie vor dem Einstellen die Staubabsaugdose (4) heraus und entfernen Sie sie (Abb. J).

- Lösen Sie die Fußbefestigungsschrauben (4) mit dem Inbusschlüssel.
- Bewegen Sie den Fuß (4) nach hinten und kippen Sie ihn nach links oder rechts (in einem Bereich von 450).

• **Stellen Sie den Fuß (4) auf den gewünschten Winkel, bewegen Sie ihn nach vorne und sichern Sie ihn durch Anziehen der Befestigungsschrauben (Abb. G).**

Die Skala ermöglicht es, den Fuß um 0 °, 15 °, 30 ° oder 45 ° (nach rechts oder links) zu neigen. Legen Sie den Sechskantschlüssel nach Abschluss der Einstellung immer in den Stauraum.

MONTAGE DES LEITFADENS FÜR DAS PARALLELSCHNEIDEN

Trennen Sie das Elektrowerkzeug vom Stromnetz.

Der Parallelanschlag kann auf der rechten oder linken Seite des Stichsägefußes montiert werden

- Lösen Sie die Verriegelungsschrauben (7) des parallelen Zauns.
 - Führen Sie die Stange der Parallelführung in die Löcher im Fuß (4) ein, stellen Sie den gewünschten Abstand (mithilfe der Skala) ein und befestigen Sie ihn, indem Sie die Schrauben der Parallelführungsverriegelung (7) festziehen (Abb. H).
- Die Führungsschiene der Parallelführung sollte nach unten zeigen.

SCHNEIDEN

- Legen Sie den Vorfuß (4) flach auf das zu schneidende Material.
- Starten Sie die Stichsäge und warten Sie, bis die eingestellte Höchstgeschwindigkeit erreicht ist.
- Bewegen Sie die Stichsäge langsam und führen Sie das Sägeblatt entlang der vorgegebenen Schnittlinie.
- Führen Sie die Stichsäge beim Schneiden gekrümmter Linien sehr leicht.

Machen Sie den Schnitt gleichmäßig und achten Sie darauf, die Stichsäge nicht zu überlasten. Übermäßiger Druck auf das Sägeblatt hemmt die Pendelbewegung, was sich negativ auf die Schneidleistung auswirkt. Wenn ein Schnitt entlang eines sanften Bogens erforderlich ist, reduzieren oder deaktivieren Sie die Pendelbewegung.

Wenn die gesamte Oberfläche des Stichsägefußes während des Betriebs nicht mit der Werkstückoberfläche in Kontakt steht, sondern darüber angehoben wird, besteht die Gefahr, dass das Sägeblatt bricht.

EIN LOCH IN DAS MATERIAL SCHNEIDEN

- Bohren Sie ein Loch mit einem Durchmesser von 10 mm in das Material.
- Setzen Sie das Sägeblatt in das Loch ein und beginnen Sie mit dem Schneiden aus dem Loch.

METALLSCHNEID- / KLINGENTYPEN

Verwenden Sie zum Schneiden von Metall geeignete Sägeblätter mit mehr Zähnen.

Beim Durchschneiden von Metall sollte ein geeignetes Schmiermittel (Schneidöl) verwendet werden. Das Schneiden von Metall ohne Schmierung führt zu einem erhöhten Klingenschleiß. Die folgende Tabelle bietet die beste Auswahl an Sägeblättern:

Zahnanzahl pro Zoll	Länge des Sägeblattes	Anwendungsbereich
24	80 mm	Weicher Stahl,
14		Nichteisenmetalle.
9		Nichteisenmetalle, Kunststoffe,
		Holz, Sperrholz.

- Verwenden Sie nur geeignete und scharfe Klingen.
- Verwenden Sie keine Klingen mit beschädigtem Schaft.
- Verwenden Sie geeignete Klingentypen.

BEACHTUNG! Ziehen Sie das Netzkabel aus der Steckdose, bevor Sie mit der Installation, Einstellung, Reparatur oder Wartung beginnen.

- Es wird empfohlen, das Gerät nach jedem Gebrauch zu reinigen
- Verwenden Sie zum Reinigen kein Wasser oder andere Flüssigkeiten.
- Reinigen Sie das Gerät mit einem trockenen Tuch oder blasen Sie es mit Druckluft bei niedrigem Druck durch.
- Verwenden Sie keine Reinigungsmittel oder Lösungsmittel, da diese Kunststoffteile beschädigen können.
- Reinigen Sie die Lüftungsöffnungen im Motorgehäuse regelmäßig, um eine Überhitzung des Geräts zu vermeiden.
- Es wird empfohlen, die Führungsrolle regelmäßig zu schmieren. Ein Tropfen Öl, der an dieser Stelle aufgetragen wird, verlängert die Lebensdauer der Walze.
- Falls das Netzkabel beschädigt ist, ersetzen Sie es durch ein Kabel mit der gleichen Spezifikation. Vertrauen Sie die Reparatur einem qualifizierten Spezialisten an oder senden Sie das Werkzeug an eine Servicestelle zurück.
- Bei übermäßiger Funkenbildung des Kommutators den technischen Zustand der Kohlebürsten des Motors von einer qualifizierten Person überprüfen lassen.
- Bewahren Sie das Werkzeug immer an einem trockenen Ort außerhalb der Reichweite von Kindern auf.

AUSTAUSCH VON KOHLENSTOFFBÜRSTEN

Ersetzen Sie abgenutzte (kürzer als 5 mm), verbrannte oder gerissene Motor-Kohlebürsten sofort. Ersetzen Sie immer beide Kohlebürsten gleichzeitig.

Vertrauen Sie den Austausch von Kohlebürsten nur einer qualifizierten Person an. Verwenden Sie nur Originalteile.

Alle Mängel sollten von einer vom Hersteller autorisierten Servicewerkstatt repariert werden.

TECHNISCHE PARAMETER

BEWERTETE DATEN

Wyrzynarka 52G058	
Parametr	Wartość
Versorgungsspannung	230 VAC
Netzteillfrequenz	50 Hz
Nennleistung	710 W
Blatthubzyklen (ohne Last)	800-3000/min
Fasenschnittbereich	0 ÷ 45°
Max. Dicke des zu schneidenden Materials in einem Winkel von 90 ° - Holz	65 mm
Max. Dicke des zu schneidenden Materials in einem Winkel von 90 ° - weiche Metalle	15 mm
Max. Dicke des zu schneidenden Materials in einem Winkel von 90 ° - Stahl	8mm
Max. Dicke des zu schneidenden Materials in einem Winkel von 45 ° - Holz	46 mm
Max. Dicke des zu schneidenden Materials in einem Winkel von 45 ° - weiche Metalle	10, 6 mm
Max. Dicke des zu schneidenden Materials in einem Winkel von 45 ° - Stahl	5, 65 mm
Klingenhub	18 mm
Der Einstellungsbereich für die Pendelbewegung des Sägeblattes	0 ÷ 3
Schutzklasse	II

Gewicht (ohne Zubehör)	2 kg
Baujahr	2021
52G058 steht sowohl für den Typ als auch für die Bezeichnung der Maschine	

LÄRM- UND VIBRATIONS DATEN

Schallpegel	$L_{PA} = 87\text{dB(A)}$	$K=3\text{dB(A)}$
Schalleistungspegel	$L_{WA} = 98\text{dB(A)}$	$K=3\text{dB(A)}$
Wert der Schwingungsbeschleunigung (beim Schneiden einer Platte)	$a_h = 9,97 \text{ m/s}^2$	$K=1,5 \text{ m/s}^2$
Wert der Schwingungsbeschleunigung (beim Schneiden einer Blechtafel)	$a_h = 15,60 \text{ m/s}^2$	$K=1,5 \text{ m/s}^2$

Informationen zu Geräuschen und Vibrationen

Der vom Gerät emittierte Geräuschpegel wird beschrieben durch: den Pegel des emittierten Schalldrucks L_p und den Schalleistungspegel L_{wA} (wobei K die Messunsicherheit ist). Die von der Vorrichtung abgegebenen Schwingungen werden durch den Wert der Schwingungsbeschleunigung a_h (wobei K die Messunsicherheit ist) beschrieben.

Die in diesem Handbuch angegebenen Werte für den emittierten Schalldruck L_p , den Schalleistungspegel L_{wA} und die Vibrationsbeschleunigung a_h wurden gemäß EN 62841-2-11 gemessen. Der angegebene Schwingungspegel a_h kann zum Vergleich von Geräten und zur anfänglichen Beurteilung der Schwingungsbelastung verwendet werden.

Der angegebene Vibrationspegel ist nur für die grundlegende Verwendung des Geräts repräsentativ. Wenn die Maschine für unterschiedliche Anwendungen oder mit unterschiedlichen Arbeitswerkzeugen verwendet wird, kann sich der Vibrationspegel ändern. Das höhere Vibrationsniveau wird durch unzureichende oder zu seltene Wartung des Geräts beeinflusst. Die oben genannten Gründe können zu einer erhöhten Vibrationsbelastung während der gesamten Betriebsdauer führen.

Berücksichtigen Sie Zeiträume, in denen das Gerät ausgeschaltet oder eingeschaltet, aber nicht verwendet wird, um die Vibrationsbelastung genau abzuschätzen. Nachdem alle Faktoren sorgfältig bewertet wurden, kann die Gesamtvibrationsbelastung erheblich geringer sein.

Um den Benutzer vor den Auswirkungen von Vibrationen zu schützen, sollten zusätzliche Sicherheitsmaßnahmen getroffen werden, wie z. B.: Regelmäßige Wartung des Geräts und der Arbeitsgeräte, Schutz der angemessenen Temperatur der Hände und ordnungsgemäße Arbeitsorganisation.

Umweltschutz



Werfen Sie elektrisch betriebene Produkte nicht in den Hausmüll, sondern einer umweltgerechten Wiederverwertung zuführen. Fragen Sie den Vertreter oder lokale Verwaltung nach Informationen über die Entsorgung. Elektro- und Elektronik-Altgeräte enthalten Substanzen, die für die Umwelt nicht neutral sind. Das der Wiederverwertung nicht zugeführte Gerät stellt eine potentielle Gefahr für die Umwelt und Gesundheit der Menschen dar.

* Änderungen vorbehalten.

„Grupa Topex Spółka z ograniczoną odpowiedzialnością“ Spółka komandytowa mit Sitz in Warschau, ul. Pograniczna 2/4 (nachfolgend: „Grupa Topex“) teilt mit, dass alle Urheberrechte auf den Inhalt der vorliegenden Betriebsanleitung (nachfolgend: „Betriebsanleitung“), darunter u. a. derer Text, Bilder, Schemata, Zeichnungen, sowie Anordnung, ausschließlich Grupa Topex angehörend und laut Gesetz über das Urheberrecht und verwandte Rechte vom 4. Februar 1994 (GBl. 2006 Nr. 90 Pos. 631 mit späteren Änderungen) rechtlich geschützt werden. Das Kopieren, Verarbeiten, Veröffentlichenden sowie Modifizieren der gesamten Betriebsanleitung bzw. derer Einzelelemente für kommerzielle Zwecke ohne



**ПЕРЕВОД ОРИГИНАЛЬНОЙ
РУКОВОДСТВО ПО ЭКСПЛУАТАЦИИ
НОЖОВОЧНАЯ ПИЛА (ЛОБЗИК)
52G058**

ВНИМАНИЕ: ПЕРЕД НАЧАЛОМ ЭКСПЛУАТАЦИИ ЭЛЕКТРОИНСТРУМЕНТА СЛЕДУЕТ ВНИМАТЕЛЬНО ПРОЧИТАТЬ ДАННУЮ ИНСТРУКЦИЮ И СОХРАНИТЬ ЕЕ В КАЧЕСТВЕ СПРАВОЧНОГО МАТЕРИАЛА.

ПОДРОБНЫЕ ПРАВИЛА БЕЗОПАСНОСТИ

• **Удерживайте ручную электрическую машину за изолированные поверхности захвата, поскольку при работе рабочий инструмент может прикоснуться к скрытой проводке или шнуру питания ручной электрической машины.** При прикосновении к находящемуся под напряжением проводу открытые металлические части ручной электрической машины могут попасть под напряжение и вызывать поражение оператора электрическим током.

• **Держите руки на безопасном расстоянии от зоны распила.** Не суйте руки под распиливаемую заготовку. При контакте с пыльным полотном можно пораниться.

• **После завершения работы выключите лобзик. Пыльное полотно можно вынуть из распиливаемой заготовки только после его полной остановки.** Благодаря этому вы предотвратите отскок и сможете безопасно отложить ручную электрическую машину в сторону.

• **Пользуйтесь неповрежденными пыльными полотнами, в безупречном техническом состоянии.** Изогнутые и неострые пыльные полотна могут повлиять на качество распила, сломаться, либо вызвать отдачу.

• **Пыль некоторых пород древесины или некоторых металлов может быть опасна для здоровья, а также может вызывать аллергическую реакцию, заболевание дыхательной системы либо онкологическое заболевание.**

- Во время распила пользуйтесь пылезаститными масками для защиты дыхательных путей от образующейся пыли.

- Во время распила древесины подключайте вытяжку пыли.

- Заботьтесь о хорошей вентиляции на рабочем месте.

• **Запрещается распиливать ножовочной пилой водопроводные трубы.** Вследствие повреждения водопроводных труб может быть причинен имущественный ущерб, а также возможно поражение электрическим током.

• Чтобы избежать контакта ручной электрической машины с гвоздями, винтами и другими твердыми предметами, перед началом работы тщательно осмотрите обрабатываемый материал.

• Запрещается распиливать материал, размеры которого (толщина) превышают размеры, указанные в технических характеристиках ручной электрической машины.

• Держите лобзик, захватив рукоятку всей ладонью.

• Перед включением лобзика убедитесь, что он не прикасается к обрабатываемому материалу.

• Запрещается прикасаться рукой к находящимся в движении деталям ручной электрической машины.

• Запрещается откладывать в сторону лобзик, если он продолжает работать. Запрещается включать лобзик, не взяв его в руку.

• **Запрещается прикасаться к пыльному полотну или обрабатываемому материалу сразу после завершения работы.** Эти элементы могут сильно нагреться и вызвать ожоги.

• Если ручная электрическая машина издает во время работы странный звук или не работает надлежащим образом, ее необходимо выключить – отпустить кнопку включателя и вынуть вилку из розетки.

• Для обеспечения правильного охлаждения не следует закрывать вентиляционные отверстия в корпусе лобзика.

• Всегда перед включением лобзика в розетку убедитесь, что напряжение сети соответствует напряжению, указанному в его паспортной табличке.

• Всегда перед включением лобзика проверяйте шнур питания, а в случае его повреждения обратитесь в сервисный центр для замены шнура.

• Шнур питания ручной электрической машины держите с безопасной стороны, чтобы предотвратить его случайное повреждение работающей ручной электрической машиной.

ВНИМАНИЕ! Ручная электрическая машина служит для работы внутри помещений.

Несмотря на безопасную конструкцию, предпринятые защитные меры и использование средств защиты, всегда существует некоторый остаточный риск получения травмы во время работы.

Расшифровка пиктограмм.



1 2 3 4 5 6

1. Прочитайте инструкцию по эксплуатации, соблюдайте указания и правила техники безопасности, приведенные в инструкции.

2. Электроинструмент класса II.

3. Пользуйтесь средствами индивидуальной защиты (защитными очками, наушниками и пылезаститной маской).

4. Отключите шнур питания перед ремонтно-наладочными работами.

5. Берегите от дождя.

6. Не разрешайте детям прикасаться к электроинструменту.

КОНСТРУКЦИЯ И ПРИМЕНЕНИЕ

Лобзик – это ручная электрическая машина II класса безопасности. Оборудован однофазным коллекторным двигателем. Ручная электрическая машина предназначена для выполнения прямых и криволинейных распилов, а также фигурной резки древесины, материалов на основе древесины, полимерных материалов и металла (при условии использования соответствующего пыльного полотна).

Сфера применения лобзика – ремонтно-строительные работы, а также все работы, выполняемые домашними мастерами.

ВНИМАНИЕ! Запрещается применять электроинструмент не по назначению.

ОПИСАНИЕ К ГРАФИЧЕСКИМ ИЗОБРАЖЕНИЯМ

Перечисленная ниже нумерация касается элементов электроинструмента, представленных на страницах с графическими изображениями.

1. Колесо регулировки рабочей скорости

2. Переключить

3. Кнопка блокировки переключателя.
4. Подножка
5. Колесо для настройки маятникового действия.
6. Направляющий ролик
7. Стопорные винты боковой направляющей.
8. Защита лезвия
9. Держатель лезвия
10. Адаптер для отсоса пыли.

* Внешний вид приобретенного электроинструмента может незначительно отличаться от изображенного на рисунке.

ОСНАЩЕНИЕ И ДОПОЛНИТЕЛЬНЫЕ ПРИНАДЛЕЖНОСТИ

1. Ключ шестигранный - 1 шт.
2. Лезвие - 1 шт.
3. Боковая направляющая - 1 шт.
4. Кейс для переноски - 1 шт.

ПОДГОТОВКА К РАБОТЕ

КРЕПЛЕНИЕ ПИЛЫ

ВНИМАНИЕ! Отключите электроинструмент от сети.

Сборка и замена пильного полотна осуществляется без использования инструментов.

• Потяните назад рычаг держателя пильного полотна (9) и вставьте пильный диск в держатель пильного полотна (9) до упора (зубья пильного полотна должны указывать вперед) (рис. А).

- Важный! Убедитесь, что пильный диск правильно сидит в направляющем ролике (6).
- Отпустите рычаг держателя ножа (6) и проверьте правильность посадки ножа.
- Демонтаж пильного диска производится в порядке, обратном его сборке.

ВНИМАНИЕ! Используйте лезвия с Т-образной системой крепления, как показано на рис. Б.

СЛИВ ПЫЛИ

- Вставьте адаптер для отсоса пыли (10) (рис. С).
- Подсоедините всасывающий шланг пылесоса к переходнику для отсоса пыли (10). Убедитесь, что устройства подключены плотно.

РАБОТА / НАСТРОЙКИ

ВКЛ ВЫКЛ

ВНИМАНИЕ! Перед подключением лобзика к сети всегда проверяйте соответствие сетевого напряжения напряжению, указанному на паспортной табличке электроинструмента.

Включение - нажать кнопку переключателя (2) и удерживать в этом положении.

БЛОКИРОВКА ВЫКЛЮЧАТЕЛЯ (НЕПРЕРЫВНАЯ РАБОТА)

Давать возможность:

- Нажмите кнопку переключателя (2) и удерживайте ее в этом положении.
- Нажмите кнопку блокировки переключателя (3) (рис. D).
- Сбросьте давление на кнопку переключения (2).

Выключение:

- Нажмите и отпустите кнопку переключения (2).

РЕГУЛИРОВКА СКОРОСТИ РАБОТЫ ЛОЗБИЛЬНОЙ ПИЛЫ

Скорость двигателя лобзика регулируется поворотом и установкой ручки регулировки скорости (1) в желаемое положение. Это позволяет регулировать скорость электроинструмента в зависимости от свойств обрабатываемого материала.

Чем выше цифра на окружности ручки (1) (рис. E), тем выше скорость лобзика.

РЕГУЛИРОВКА ДВИЖЕНИЯ ПИЛЫ

Имеющаяся возможность регулировки маятникового движения пильного полотна позволяет лучше адаптировать рабочие параметры лобзика к требованиям обрабатываемого материала. Поворотное движение ступенчато регулируется ручкой управления поворотом (5) в диапазоне от «0» до «III» (рис. F). В таблице ниже представлен наиболее выгодный выбор поворотного механизма для отдельных материалов.

Листовой металл: 0	Листовая сталь: 0 – I
Листовой алюминий: I – II	Пластмасса: I – II
Клееная фанера: 0 – I	Древесина: I – III

ВНИМАНИЕ! При использовании пильного полотна ножевого типа переключатель регулировки маятника должен быть установлен в положение 0. Смазка рекомендуется при резке металла.

РЕГУЛИРОВКА НОЖКИ ДЛЯ УГЛОВОЙ РЕЗКИ

Отключите электроинструмент от сети.

Регулируемая лапка для лобзика позволяет делать косые пропилы от 0° до 45° (с обеих сторон). Перед регулировкой выдвиньте и снимите патрубок отсоса пыли (4) (рис. J).

- Ослабьте болты крепления лап (4) с помощью шестигранного ключа.
- Переместите лапку (4) назад и наклоните ее влево или вправо (в пределах 45°).
- Установите лапку (4) под желаемым углом, переместите ее вперед и закрепите, затянув крепежные винты (рис. G). Шкала позволяет наклонять ступню под углом 0°, 15°, 30° или 45° (вправо или влево). После регулировки всегда кладите шестигранный ключ в отсек для хранения.

СБОРКА НАПРАВЛЯЮЩЕЙ ДЛЯ ПАРАЛЛЕЛЬНОЙ РЕЗКИ

Отключите электроинструмент от сети.

Параллельный упор можно установить справа или слева от лапки лобзика.

- Ослабьте стопорные винты параллельного упора (7).
 - Вставьте стержень параллельного упора в отверстия в лапке (4), установите желаемое расстояние (с помощью шкалы) и зафиксируйте его, затянув болты фиксатора параллельного упора (7) (рис. H).
- Направляющая планка параллельного упора должна быть направлена вниз.

РЕЗКА

- Положите переднюю часть стопы (4) на разрезаемый материал.
- Запустите лобзик и дождитесь, пока он наберет установленную максимальную скорость.
- Медленно перемещайте лобзик, направляя полотно пилы по заданной линии реза.
- При резке изогнутых линий направляйте лобзик очень осторожно.

Выпиливайте ровно и старайтесь не перегружать лобзик. Чрезмерное давление на пильное полотно будет препятствовать движению маятника, что отрицательно скажется на производительности резки. Если необходимо сделать рез по пологой дуге, уменьшите или полностью отключите маятниковое движение.

Если вся поверхность лапки лобзика не соприкасается с поверхностью заготовки во время работы, а приподнята над ней, существует опасность поломки пильного полотна.

ВЫРЕЗАТЬ ОТВЕРСТИЕ В МАТЕРИАЛЕ

- Просверлите в материале отверстие диаметром 10 мм.
- Вставьте пильный диск в отверстие и начните резку с продланного отверстия.

РЕЗКА МЕТАЛЛА / ТИПЫ ЛЕЗВИЙ

Для резки металла используйте подходящие пильные полотна с большим числом зубьев.

При резке металла следует использовать подходящую смазку (смазочно-охлаждающую жидкость). Резка металла без смазки приводит к повышенному износу лезвия. В таблице ниже представлен лучший выбор пильного полотна:

Кол-во зубьев/ дюйм	Длина пильного полотна	Рабочий диапазон
24	80 мм	Мягкая сталь, цветные металлы.
14		Цветные металлы, пластмасса.
9		Дерево, клееная фанера.

- Используйте только подходящие и острые лезвия.
- Не используйте лезвия с поврежденным хвостовиком.
- Используйте подходящие типы лезвий.

УХОД И ОБСЛУЖИВАНИЕ

ВНИМАНИЕ! Выньте шнур питания из розетки перед тем, как приступить к каким-либо действиям, связанным с установкой, настройкой, ремонтом или техническим обслуживанием.

- Рекомендуется чистить устройство после каждого использования.
- Не используйте для чистки воду или другие жидкости.
- Очистите устройство сухой тканью или продуйте сжатым воздухом под низким давлением.
- Не используйте чистящие средства или растворители, так как они могут повредить пластмассовые детали.
- Регулярно очищайте вентиляционные отверстия в корпусе двигателя, чтобы предотвратить перегрев устройства.
- Рекомендуется регулярная смазка направляющего ролика. Капля масла, нанесенная на это место, продлит срок службы ролика.
- В случае повреждения шнура питания замените его шнуром той же спецификации. Доверьте ремонт квалифицированному специалисту или верните инструмент в сервисный центр.
- В случае чрезмерного искрения коллектора обратитесь к квалифицированному специалисту для проверки технического состояния угольных щеток двигателя.
- всегда храните инструмент в сухом, недоступном для детей месте.

ЗАМЕНА УГЛЕРОДНЫХ ЩЕТОК

Немедленно замените изношенные (короче 5 мм), сломанные или треснувшие угольные щетки мотора. всегда заменяйте обе угольные щетки за раз.

Поручите замену угольных щеток только квалифицированному специалисту. Используйте только оригинальные запчасти.

Все дефекты следует устранять в сервисной мастерской, авторизованной производителем.

ТЕХНИЧЕСКИЕ ХАРАКТЕРИСТИКИ

НОМИНАЛЬНЫЕ ДАННЫЕ

Лобзик 52G058	
Параметр	Величина
Напряжение питания	230 VAC
Частота источника питания	50 Hz
Номинальная мощность	710 W
Циклы хода отвала (без нагрузки)	800-3000/min
Диапазон резки под углом	0 ÷ 45°
Максимум. толщина разрезаемого материала под углом 90° - древесина	65 mm
Максимум. толщина разрезаемого материала под углом 90° - мягкие металлы	15 mm
Максимум. толщина разрезаемого материала под углом 90° - сталь	8mm
Максимум. толщина разрезаемого материала под углом 45° - древесина	46 mm
Максимум. толщина разрезаемого материала под углом 45° - мягкие металлы	10, 6 mm
Максимум. толщина разрезаемого материала под углом 45° - сталь	5, 65 mm
Ход лезвия	18 mm
Диапазон настроек маятникового движения пильного полотна	0 ÷ 3
Класс защиты	II
Вес (без аксессуаров)	2 kg
Год выпуска	2021
52G058 обозначает тип и обозначение станка.	

ДАнные о ШУМЕ И ВИБРАЦИИ

Звуковое давление	$L_{PA} = 87\text{dB(A)}$ $K=3\text{dB(A)}$
Звуковая мощность	$L_{WA} = 98\text{dB(A)}$ $K=3\text{dB(A)}$
Виброускорение (резка пластины)	$a_h = 9,97 \text{ m/s}^2$ $K=1,5 \text{ m/s}^2$
Виброускорение (резка металлического листа)	$a_h = 15,60 \text{ m/s}^2$ $K=1,5 \text{ m/s}^2$

Информация о шуме и вибрации

Уровень шума, излучаемого устройством, описывается: уровнем излучаемого звукового давления L_{PA} и уровнем звуковой мощности L_{WA} (где K - погрешность измерения). Излучаемые устройством вибрации описываются значением виброускорения a_h (где K - погрешность измерения).

Уровни излучаемого звукового давления L_{PA} , уровня звуковой мощности L_{WA} и виброускорения a_h , приведенные в данном руководстве, были измерены в соответствии с EN 62841-2-11. Заявленный уровень вибрации a_h можно использовать для сравнения устройств и для первоначальной оценки вибрационного воздействия.

Указанный уровень вибрации характерен только для базового использования устройства. Если машина используется для разных целей или с разными рабочими инструментами, уровень вибрации может измениться. На более высокий уровень вибрации повлияет недостаточное или слишком редкое обслуживание устройства. Приведенные выше причины

могут привести к повышенному воздействию вибрации в течение всего периода эксплуатации.

Чтобы точно оценить воздействие вибрации, примите во внимание периоды, когда оборудование выключено или когда оно включено, но не используется. После тщательной оценки всех факторов общее воздействие вибрации может быть значительно ниже.

Чтобы защитить пользователя от воздействия вибрации, необходимо принять дополнительные меры безопасности, такие как: периодическое обслуживание устройства и рабочих инструментов, защита рук до соответствующей температуры и правильная организация работы.

ЗАЩИТА ОКРУЖАЮЩЕЙ СРЕДЫ



Электроприборы не следует выбрасывать вместе с домашними отходами. Их следует передать в специальный пункт утилизации. Информацию на тему утилизации может предоставить продавец изделия или местные власти. Электронное и электрическое оборудование, отработавшее свой срок эксплуатации, содержит опасные для окружающей среды вещества. Неутилизованное оборудование представляет потенциальную угрозу для окружающей среды и здоровья людей.

* Оставляем за собой право вводить изменения.

Компания „Grupa Torex Spółka z ograniczoną odpowiedzialnością“ Spółka komandytowa, расположенная в Варшаве по адресу: ul. Pograniczna 2/4 (далее „Grupa Torex“) сообщает, что все авторские права на содержание настоящей инструкции (далее „Инструкция“), в т.ч. текст, фотографии, схемы, рисунки и чертежи, а также компоновка, принадлежат исключительно компании Grupa Torex и защищены законом от 4 февраля 1994 года об авторском праве и смежных правах (Вестник законодательных актов RP № 90 поз. 631 с послед. изм). Копирование, воспроизведение, публикация, изменение элементов инструкции без письменного согласия компании Grupa Torex строго запрещено и может повлечь за собой гражданскую и уголовную ответственность. Информация о дате изготовления указана в серийном номере, который находится на изделии.

Информация о дате изготовления указана в серийном номере, который находится на изделии

Порядок расфировки информации

2XXXXYYG*****

где

2XXX – год изготовления,

YY – месяц изготовления

G- код торговой марки (первая буква)

******* - порядковый номер изделия**

Изготовлено в КНР для GRUPA TOREX Sp. z o.o. Sp. k., ul. Pograniczna 2/4, 02-285 Warszawa, Польша



ПЕРЕКЛАД ОРИГІНАЛУ ІНСТРУКЦІЯ З ЕКСПЛУАТАЦІЇ СЕКАТОР АКУМУЛЯТОРНИЙ 52G058

УВАГА! ПЕРШ НІЖ ПРИСТУПАТИ ДО ЕКСПЛУАТАЦІЇ ІНСТРУМЕНТУ, СЛІД УВАЖНО ОЗНАЙОМИТИСЯ З ЦЬЮ ІНСТРУКЦІЄЮ Й ЗБЕРЕГТИ ЇЇ У ДОСТУПНОМУ МІСЦІ.

СПЕЦІАЛЬНІ ПРАВИЛА ТЕХНІКІ БЕЗПЕКИ ПІД ЧАС КОРИСТУВАННЯ УСТАТКУВАННЯМ

• Під час виконання робіт, протягом яких робочий інструмент здатен натрапити на приховану електропроводку або на власний мережевий шнур, слід тримати електроінструмент виключно за ізольовані поверхні руків'я. Контакт із дротом під напругою здатен

спричинити проведення струму на металеві частини електроінструмента і, як наслідок, поразку електричним струмом.

• Руки слід тримати на безпечній відстані від області різання. Забороняється підсовувати їх під предмет, що обробляється. При контакт з пильним полотном існує ризик поранення.

• Після закінчення робіт слід вимкнути електроінструмент. Пильне полотно допускається виймати з оброблюваного матеріалу тільки тоді, коли воно не рухається. Таким чином можна уникнути явища відбиття та безпечно відкласти електроінструмент.

• Допускається використовувати виключно непошкоджені пильні полотна у бездоганному технічному стані. Вигнуті, затуплені пильні полотна здатні зламатися, що додатково вплине на кшталт лінії різання, а також спричинитися до відбиття.

• Пил деяких ґатунків дерева і деяких видів металу може становити загрозу для здоров'я і викликати алергічні реакції, захворювання дихальних шляхів або спричинитися до онкозахворювань.

- Під час користування електроінструментом наполегливо рекомендується працювати у захисній протипиловій масці з метою захисту дихальних шляхів від пилу, що повстає внаслідок розпилювання матеріалу.

- Слід використовувати засоби відсмоктування пилу під час різання деревини.

- Слід завжди дбати про добру вентиляцію місця праці.

• Лобзик не призначений для перерізання водопровідних труб. Перерізання труб здатне доповодити до матеріальних збитків або поразки електричним струмом.

• Перш ніж заходитися обробляти матеріал електроінструментом, слід перевірити наявність у матеріалі сторонніх предметів: цвяхів, гвинтів, шрубів тощо.

• Не допускається перерізати матеріал, параметри якого (товщина) перевищує величину, що вказана у технічних характеристиках.

• Лобзик слід ціпко тримати рукою.

• Перш увімкнути кнопку ввімкнення, слід упевнитися, що лобзик не торкається матеріалу, що його слід обробити.

• Не допускається торкатися різального інструмента чи поверхонь, що рухаються.

• Не допускається відкладати невимкнений електричний лобзик, що його лезо рухається. Не допускається вмикати електричний лобзик до того, як його буде ціпко стиснуто в руці.

• Не допускається торкатися пильного полотна чи поверхонь, що обробляються, одразу ж після закінчення праці. Вони можуть бути розпеченими, й торкання до них загрожує опіком.

• В разі нестандартної поведінки електроінструменту чи появи сторонніх звуків слід негайно вимкнути живлення й витягти виделку з розетки.

• З метою забезпечення адекватного охолодження електроінструменту слід стежити за тим, щоб вентиляційні отвори в його корпусі не затулялися.

• Перш ніж вимкнути устаткування до мережі живлення, слід упевнитися, що значення напруги, що вказане на таблиці з даними, співпадає з таким мережі.

• Перед кожним підключенням електричного лобзику до мережі слід перевіряти мережевий шнур на предмет зношування. В разі пошкодження його слід замінити в авторизованому сервісному центрі.

• Мережевий шнур електроінструмента завжди повинен знаходитись з безпечного боку, що не наражений на випадкове пошкодження під час праці.

ПРАВИЛА ТЕХНІКИ БЕЗПЕКИ ПІД ЧАС КОРИСТАННЯ ЛАЗЕРНИМ ПРИСТРОЄМ

Лазерний прилад, що використаний в конструкції устаткування, належить до класу 2 й посідає максимальну потужність < 1 мВт, причому довжина хвилі становить $\lambda = 650$ нм. Такий прилад не належить до небезпечних для зору. Однак, не рекомендується дивитись безпосередньо в джерело виходу лазерного променя (що загрожує короткотривалим засліпленням).

УВАГА! Устаткування призначене для експлуатації у приміщеннях і не призначене для праці назовні.

Незважаючи на застосування безпечної конструкції, заходи безпеки й додаткові засоби особистої безпеки, завжди існує залишковий ризик травматизму під час праці.

Умовні позначки



1. Прочитайте інструкцію, дотримуйтесь правил техніки безпеки, що містяться в ній!
2. Клас ізоляції устаткування II
3. Слід обов'язково застосовувати засоби індивідуального захисту як, наприклад, захисні окуляри, навушники, протипилову маску.
4. Від'єднати мережевий шнур, перш ніж заходитися обслуговувати чи ремонтувати.
5. Бойться дощу
6. Зберігати у недоступному для дітей місці!

БУДОВА І ПРИЗНАЧЕННЯ

Лобзик електричний являє собою ручний електроінструмент, якому надано II клас з електроізоляції. Він працює від однофазного електромотору колекторного типу. Електроінструмент призначений до виконання звичайного перерізання, криволінійного розпилювання та вирізання фігурних елементів в дошці, деревопохідних матеріалах, пластмасі й металах (за умови використання відповідного пильного полотна).

Інструмент призначений до використання в ремонтно-будівельних працях, а також до інших аматорських праць.

УВАГА! Використовуйте електроінструмент лише відповідно до інструкцій виробника.

ОПИС КРЕСЛЕННЯ СТОРІН

Нижче перелік стосується елементів пристрою, зображених на сторінках креслення цього пісбника.

1. Робоче колесо управління швидкістю
2. Перемикач
3. Кнопка блокування перемикача
4. Підніжка
5. Колесо для установки маятника
6. Направляючий ролик
7. Фіксуючі гвинти напрямної краю
8. Захист леза
9. Тримач леза
10. Пилорозвідний адаптер

* Можуть виникнути відмінності між виробом та малюнком.

ОБЛАДНАННЯ ТА АКСЕСУАРИ

1. Шестигранный ключ - 1 шт
2. Лезо - 1 шт
3. Направляюча кромки - 1 шт
4. Сумка-футляр - 1 шт.

ПІДГОТОВКА ДО РОБОТИ

КРЕПЛЕННЯ ЛІЗА ПІЛКИ

УВАГА! Відключіть електроінструмент від електромережі.

Збірка і заміна пильного диска здійснюється без використання інструментів.

• Потягніть назад важіль тримача пильного диска (9) і вставте пильний диск у тримач пильного диска (9) до упору (зуби пильного диска повинні бути спрямовані спереду) (рис. А).

• Важливо! Переконайтесь, що пильковий диск правильно посаджений у направляючому ролику (6).

• Відпустіть важіль тримача леза (6) і переконайтесь, що лезо правильно встановлено.

• Демонтаж диска відбувається в порядку, зворотному до його складання.

УВАГА! Використовуйте леза із системою Т-кріплення, як показано на рис. Б.

ЗЛИВНИЙ ПИЛ

• Вставте адаптер для видалення пилу (10) (рис. С).

• Приєднайте всмоктувальний шланг пилососа до адаптера для відводу пилу (10). Переконайтесь, що пристрої щільно з'єднані.

ПОРЯДОК РОБОТИ/РОБОЧІ НАЛАШТУВАННЯ

УВІМКНЕНО ВИМКНЕНО

УВАГА! Перед підключенням лобзика до електромережі завжди переконайтесь, що напруга мережі відповідає напрузі, вказаній на табличці з технічними даними електроінструменту.

Увімкнувшись - натисніть кнопку перемикача (2) і утримуйте її в такому положенні.

БЛОКУВАННЯ ПЕРЕКЛЮЧЕННЯ (БЕЗПЕЧНЕ РОБОТА)

Увімкнути:

- Натисніть кнопку перемикача (2) і утримуйте його в такому положенні.
- Натисніть кнопку блокування перемикача (3) (рис. D).
- Зніміть тиск на кнопку перемикача (2).

Вимкнення:

- Натисніть і відпустіть тиск на кнопку перемикача (2).

РЕГУЛЮВАННЯ РОБОЧОЇ ШВИДКІСТІ ЛИСОВОЇ ЛИСТИ

Швидкість двигуна лобзика регулюється поворотом та встановленням ручки регулювання швидкості (1) у бажане положення. Це дозволяє регулювати швидкість електроінструменту до властивостей оброблюваного матеріалу. Чим більше число з'являється на окружності ручки (1) (рис. E), тим швидше швидкість лобзика.

РЕГУЛЮВАННЯ ОЧІКУЮЧОГО РУХУ ПИЛЬНОГО ЛЕЗА

Наявна можливість регулювання маятникового руху пильного диска дозволяє краще пристосувати робочі параметри лобзика до вимог оброблюваного матеріалу. Поворотний рух поступово регулюється ручкою управління поворотом (5) в діапазоні від

"0" до "III" (рис. F). У таблиці нижче наведено найбільш вигідний вибір махових рухів для окремих матеріалів

Листовий метал (загалом): 0	Сталевий лист: 0 – I
Алюмінієвий лист: I – II	Пластмаса: I – II
Фанера: 0 – I	Масив дерева: I – III

УВАГА! При використанні пильного диска ножового типу перемикач регулювання маятника повинен бути встановлений у положення 0. Рекомендується змащувати при різанні металу.

РЕГУЛЮВАННЯ НОГ ДЛЯ РІЗАННЯ КУТА

Відключіть електроінструмент від електромережі.

Регульована нога лобзика дозволяє робити поперечні вирізи від 00 до 450 (з обох сторін). Перед регулюванням висуňte та вийміть отвір для пилівідведення (4) (рис. J).

- Ослабте болти кріплення ніг (4) за допомогою шестигранного ключа.
- Відсуньте стопу (4) назад і нахиліть її вліво або вправо (в межах 450).
- Встановіть ніжку (4) під потрібний кут, посуňte її вперед і закріпіть, затягнувши кріпильні гвинти (рис. G).

Вага дозволяє нахилити стопу на 0°, 15°, 30° або 45° (праворуч або ліворуч). Завжди розміщуйте шестигранний ключ у приміщенні для зберігання після завершення регулювання.

ЗБІР КЕРИВНИЦТВА ПАРАЛЕЛЬНОГО РІЗАННЯ

Відключіть електроінструмент від електромережі.

Обгороджувальну огорожу можна встановити на правій або лівій стороні ноги лобзика

- Ослабте фіксуючі гвинти паралельної огорожі (7).
 - Вставте планку паралельної напрямної в отвори у підніжжі (4), встановіть бажану відстань (за допомогою шкали) і зафіксуйте її, затягнувши болти паралельної напрямної фіксації (7) (рис. H).
- Напрямна планка паралельної напрямної повинна бути спрямована вниз.

РІЗАННЯ

- Покладіть передню частину стопи (4) рівно на матеріал, який потрібно вирізати.
 - Запустіть лобзик і зачекайте, поки він досягне заданої максимальної швидкості.
 - Повільно рухайте лобзиком, проводячи пилковий диск уздовж заданої лінії різання.
 - Під час різання кривих ліній ведіть лобзиком дуже легко. Зробіть різання рівномірною і стежте, щоб не перевантажити лобзик. Надмірний тиск на пилковий диск зважає рух маятника, що негативно вплине на продуктивність різання. Якщо необхідно зробити розріз по плавній дузі, зменшіть або повністю вимкніть рух маятника.
- Якщо під час роботи вся поверхня ноги лобзика не контактує з поверхнею заготовки, а піднімається над нею, існує ризик поломки полотна пилки.

ВИРІЗАННЯ ДІРКИ В МАТЕРІАЛІ

- Просвердлите в матеріалі отвір діаметром 10 мм.
- Вставте пильний диск в отвір і починайте різати з зробленого отвору.

РІЗАННЯ МЕТАЛУ / ВИДИ ЛЕЗЬ

Для різання металу використовуйте відповідні пильні диски з більшою кількістю зубців.

При різанні металу слід використовувати відповідну мастило (ріжуче масло). Різання металу без змащення призводить до збільшення зносу леза. У таблиці нижче подано найкращий вибір пильного диска:

Кількість зубців на дюйм	Максимальна довжина полотна	Призначення
24	80 мм	М'яка сталь, нечорні метали
14		Кольорові метали, пластмаси
9		Масив дерева, фанера

- Використовуйте лише відповідні та гострі леза.
- Не використовуйте леза з пошкодженим хвостовиком.
- Використовуйте відповідні типи леза.

ЗБЕРІГАННЯ ТА ОБСЛУГОВУВАННЯ

УВАГА! Від'єднайте шнур живлення від розетки перед початком будь-яких дій, пов'язаних з установкою, регулюванням, ремонтом або технічним обслуговуванням.

- Рекомендується чистити пристрій після кожного використання
- Не використовуйте для чищення воду або будь-яку іншу рідину.
- Очистіть пристрій сухою ганчіркою або продуйте стисненим повітрям під низьким тиском.
- Не використовуйте чистячих засобів та розчинників, оскільки вони можуть пошкодити пластикові деталі.
- Регулярно чистіть вентиляційні отвори в корпусі двигуна, щоб запобігти перегріванню пристрою.
- Рекомендується регулярно змащування напрямного ролика. Крапля масла, нанесена в цьому місці, продовжить термін служби ролика.
- У разі пошкодження шнура живлення замініть його на шнур із однаковими характеристиками. Довірте ремонт кваліфікованому спеціалісту або поверніть інструмент до сервісного пункту.
- У разі надмірного іскроутворення в комутаторі, перевіряйте технічний стан вугільних щіток двигуна кваліфікованою особою.
- Завжди зберігайте інструмент у сухому, недоступному для дітей місці.

ЗАМІНА ВУГЛЕВИХ ЩІТОК

Негайно замініть зношені (менше 5 мм), згорілі або потріскані вугільні щітки. завжди замінійте обидві вугільні щітки одночасно.

Довіряйте заміну вугільних щіток лише кваліфікованій особі. Використовуйте лише оригінальні деталі.

Усі дефекти повинні бути усунені в сервісній майстерні, уповноваженій виробником.

ТЕХНІЧНІ ХАРАКТЕРИСТИКИ

НОМІНАЛЬНІ ХАРАКТЕРИСТИКИ

Лобзик електричний 52G058	
Характеристика	Вартість
Напруга живлення	230 VAC
Частота живлення	50 Hz
Номинальна потужність	710 W
Цикли ходу клинка (без навантаження)	800-3000/min
Діапазон різання фаски	0 ÷ 45°
Макс. товщина матеріалу, що ріжеться під кутом 90 ° - дерево	65 mm

Макс. товщина матеріалу, що ріжеться під кутом 90 ° - м'які метали	15 mm
Макс. товщина матеріалу, що ріжеться під кутом 90 ° - сталь	8mm
Макс. товщина матеріалу, що ріжеться під кутом 45 ° - дерево	46 mm
Макс. товщина різаного матеріалу під кутом 45 ° - м'які метали	10, 6 mm
Макс. товщина матеріалу, що ріжеться під кутом 45 ° - сталь	5, 65 mm
Ход клинка	18 mm
Діапазон налаштувань руху маятника пильного диска	0 ÷ 3
Клас захисту	II
Вага (без аксесуарів)	2 kg
Рік виробництва	2021
52G058 означає як тип, так і позначення машини	

ІНФОРМАЦІЯ ПРО РІВЕНЬ ШУМУ І КОЛИВАНЬ

Рівень акустичного тиску	$L_{pA} = 87\text{dB(A)}$ $K=3\text{dB(A)}$
Рівень акустичної потужності	$L_{WA} = 98\text{dB(A)}$ $K=3\text{dB(A)}$
Значення вібрації (прискорення коливань) (різання плити)	$a_h = 9,97 \text{ m/s}^2$ $K=1,5 \text{ m/s}^2$
Значення вібрації (прискорення коливань) (різання листового металу)	$a_h = 15,60 \text{ m/s}^2$ $K=1,5 \text{ m/s}^2$

Інформація щодо галасу та вібрації

Рівень шуму, що видається приладом, описується: рівнем звукового тиску L_{pA} , що видається, та рівнем звукової потужності L_{WA} (де K - похибка вимірювання). Вібрації, що видаються приладом, описуються величиною прискорення вібрації a_h (де K - похибка вимірювання).

Рівні вимірюваного звукового тиску L_{pA} , рівня звукової потужності L_{WA} та прискорення вібрації a_h , наведені у цьому посібнику, вимірювались відповідно до EN 62841-2-11. Зазначений рівень вібрації a_h може бути використаний для порівняння пристроїв та для початкової оцінки впливу вібрації.

Зазначений рівень вібрації є репрезентативним лише для основного використання пристрою. Якщо машина використовується для різних застосувань або з різними робочими інструментами, рівень вібрації може змінитися. На вищий рівень вібрації впливатиме недостатнє або занадто рідкісне обслуговування пристрою. Наведені вище причини можуть призвести до підвищеного впливу вібрації протягом усього періоду експлуатації.

Щоб точно оцінити вплив вібрації, враховуйте періоди, коли обладнання вимкнено або коли воно ввімкнено, але не використовується. Після ретельної оцінки всіх факторів загальний вплив вібрації може бути значно нижчим.

Для того, щоб захистити користувача від впливу вібрації, слід застосовувати додаткові заходи безпеки, такі як: періодичне обслуговування пристрою та робочих інструментів, захист відповідної температури рук та належну організацію роботи.



Зужиті продукти, що працюють на електричному живленні, не слід викидати разом з побутовими відходами, а утилізувати в спеціальних закладах. Відомості про утилізацію можна отримати в продавця продукції чи в органах місцевої адміністрації. Відпрацьовані електричні та електронні прилади містять речовини, що не є сприятливими для природного середовища. Обладнання, що не передається до переробки, може становити небезпеку для середовища та здоров'я людини.

* Виробник залишає за собою право вносити зміни.

«Група Торех Spółka z ograniczoną odpowiedzialnością» Spółka komandytowa, z юридичною адресою в Варшаві, ul. Pograniczna 2/4, (тут і далі згадуване як «Група Торех») сповіщає, що всі авторські права на зміст даної інструкції (тут і далі називаної «Інструкція»), в тому на її текст, розміщені світліни, схематичні рисунки, креслення, а також розташування текстових і графічних елементів належать виключно до Група Торех і застережені відповідно до Закону від 4 лютого 1994 року «Про авторське право й споріднені права» (див. орган державу Польщі «Dz. U.» 2006 № 90 п. 631 з подальш. зм.). Копіювання, переробка, публікація, переробка в комерційних цілях всієї Інструкції чи окремих її елементів без письмового дозволу Група Торех суворо заборонене. Недотримання до цієї вимоги тягне за собою цивільну та карну відповідальність.



AZ EREDETI HASZNÁLATI UTASÍTÁS FORDÍTÁSA ORRŰRÉSZ (DEKOPÍRŰRÉSZ) 52G058

FIGYELEM: AZ ELEKTROMOS SZERSZÁM ÜZEMELI HELYZÉSE ELŐTT FIGYELMESEN OLVASSA EL EZT A HASZNÁLATI UTASÍTÁST ÉS ŐRIZZE MEG KÉSŐBBI FELHASZNÁLÁS CÉLJÁRA.

RÉSZLETES BIZTONSÁGI ELŐÍRÁSOK

- **Olyan munkák végzésekor, ahol a munkaszerszám rejtett elektromos kábelekre, vagy a saját feszültségkábelére találhat, az elektromos szerszámot a markolat szigetelt felületi részénel kell megfogni.** Az érintkezés hálózati vezetékkel feszültség alá helyezné az elektromos kéziszerszám fém alkatrészeit, ez pedig áramütéses balesetet okozhat.
- **Tartsa a kezét a vágási terjedelemtől biztonságos távolságra. Ne tolja be a kezét a munkadarab alá.** A fűrészlappal történő érintkezés sérülés veszélyéhez vezethet.
- **A munka befejezése után a dekopírfűrészelt ki kell kapcsolni.** A fűrészlapot akkor lehet a munkadarabból kivenni, ha az nincs mozgásban. Ezzel elkerülheti a visszarúgást és biztonságosan félretelheti az elektromos szerszámot.
- **Kizárólagosan sértetlen, kiváló műszaki állapotban levő fűrészlapokat szabad használni.** Az elhajlott, életlen fűrészlapok eltörhetnek, ezen túlmenően kihathatnak a vágás vonalára, valamint visszarúgáshoz vezethetnek.
- **Bizonyos fafajták vagy egyes fémfélék pora az egészség számára veszélyesek lehetnek, valamint allergiás reakciót, légzőszervi megbetegedést válthatnak ki, vagy rákos megbetegedéshez vezethetnek.**
 - A vágás közben a légutak vágási portó való végelme érdekében viseljen porvédő maszkot
 - Fa vágásakor alkalmazza a porelszívó rendszert.
 - Ügyeljen a munkahely megfelelő szellőzésére.
- **A dekopírfűrészrel nem szabad vízvezeték csöveket vágni.** Cső elvágása anyagi károkhoz és elektromos áramütéshez vezethet.

- Szögek, csavarok és egyéb kemény tárgyak vágásának elkerülése érdekében a munka elkezdése előtt alaposan ellenőrizze a munkadarabot.
- Tilos olyan anyagot vágni, melynek mérete (vastagsága) túllépi a műszaki adatokban megadottat.
- A dekopírfűrész zárt kéztartással kell fogni,
- A kapcsoló megnyomása előtt ellenőrizze, hogy a dekopírfűrész nem ér hozzá az anyaghoz.
- Ne érjen hozzá a mozgásban levő részekhez.
- Tilos a dekopírfűrész letenni, míg az mozgásban van. Tilos a dekopírfűrész bekapcsolni, míg nem veszi a kezébe.
- **Tilos a fűrészlapot vagy a munkadarabot megfogni, közvetlenül a munka befejezése után.** Ezek az részek erőteljesen felmelegedhetnek és megégést okozhatnak.
- Az elektromos szerszám rendellenes működésének észlelésekor, furcsa hangok esetén azonnal kapcsolja ki a berendezést és vegye ki az akkumulátort.
- A megfelelő hűtés érdekében ne takarja le a dekopírfűrész burkolatán levő szellőző nyílásokat.
- A dekopírfűrész hálózati aljzatra csatlakoztatása előtt győződjön meg arról, hogy a helyi hálózati feszültség megegyezik-e a gép adattábláján feltüntetett feszültséggel.
- A dekopírfűrész hálózatra csatlakoztatása előtt minden esetben ellenőrizze a csatlakozókábel állapotát, ha sérült, a márkaszervizben cseréltesse ki.
- A dekopírfűrész hálózati vezetékének a biztonságos oldalon kell lennie, hogy ne legyen kitéve a véletlen megsérülés veszélyének.

FIGYELEM! A berendezés beltéri alkalmazásra szolgál.

Az önmagában is biztonságos szerkezeti felépítés, a biztonsági megoldások és a kiegészítő védőfelszerelések alkalmazása mellett is mindig fennmarad a munkavégzés közben bekövetkező balesetek minimális veszélye.

Az alkalmazott jelzések magyarázata



1. Olvassa el a használati utasítást, tartsa be a benne található figyelmeztetéseket és biztonsági szabályokat!
2. A berendezés II. érintésvédelmi osztályú.
3. Alkalmazza az egyéni védőeszközöket (védőszemüveget, hallásvédő eszközt, arcmaszkot)
4. Karbantartás, javítás megkezdése előtt húzza ki a hálózati csatlakozódugót az aljzataból.
5. Óvja az esőtől
6. Gyerekek elől elzárandó

FELÉPÍTÉS, RENDELTELTÉS

A dekopírfűrész II. érintésvédelmi osztályba sorolt elektromos kézi szerszám. A berendezés meghajtását egyfázisú, kommutátoros elektromotor végzi. A berendezés szétválasztó vágást, ferdevonalú vágást, valamint kivágást szolgál fába, fa származékokban, műanyagokban és fémekben (megfelelő fűrészlap alkalmazásával). Felhasználási területe felújítási-építő, valamint bármilyen önálló amatőr (barkács) munkák.

FIGYELEM! Az elektromos szerszámot csak a gyártó utasításainak megfelelően használja.

A RAJZLAPOK LEÍRÁSA

Az alábbiakban a felsorolás a jelen kézikönyv rajzoldalain ábrázolt eszközelemre vonatkozik.

1. Munka sebességszabályozó kerék
 2. Kapcsoló
 3. Kapcsolja be a zár gombot
 4. Láblap
 5. Kerék az inga működésének beállításához
 6. Vezetőhenger
 7. Az élvezető rögzítőcsavarjai
 8. Pengevédelem
 9. Pengetartó
 10. Porelszívó adapter
- * Különbségek mutathatók a termék és a rajz között.

BERENDEZÉSEK ÉS TARTOZÉKOK

1. Hatszögletű kulcs - 1 db
2. Penge - 1 db
3. Élvezető - 1 db
4. Hordtáska - 1 db

A MUNKA ELŐKÉSZÍTÉSE

A FÜRÉSZLAP RÖGZÍTÉSE

FIGYELEM! Válassza le az elektromos szerszámot a hálózatról.

A fűrészlap összeállítása és cseréje szerszámok használata nélkül történik.

- Húzza vissza a fűrészlap tartó kart (9), és helyezze a fűrészlapot a fűrészlap tartóba (9), ameddig csak akar (a fűrészlap fogainak elöl kell mutatnia) (A ábra).
- Fontos! Győződjön meg arról, hogy a fűrészlap megfelelően illeszkedik a vezetőgörgőbe (6).
- Engedje el a penge tartó kart (6), és ellenőrizze, hogy a penge megfelelően van-e rögzítve.
- A fűrészlap leszerelése fordított sorrendben történik.

FIGYELEM! Használja a T-rögzítő rendszerű pengéket az 1. ábra szerint. B.

POR SZENNYEZÉSE

- Helyezze be a porelszívó adaptert (10) (C ábra).
- Csatlakoztassa a porelszívó szívatómlőjét a porelszívó adapterhez (10). Ellenőrizze, hogy az eszközök szorosan vannak-e csatlakoztatva.

MUNKAVÉGZÉS / BEÁLLÍTÁSOK

BE KI

FIGYELEM! A kirakós fűrész csatlakoztatása előtt mindig ellenőrizze, hogy a hálózati feszültség megfelel-e az elektromos kéziszerszám adattábláján megadott feszültségnek.

Bekapcsolás - nyomja meg a kapcsoló gombot (2) és tartsa ebben a helyzetben.

KAPCSOLÓZÁR (FOLYAMATOS MŰKÖDÉS)

Engedélyezze:

- Nyomja meg a kapcsoló gombot (2) és tartsa ebben a helyzetben.
- Nyomja meg a kapcsoló reteszelő gombját (3) (D ábra).
- Engedje el a kapcsoló (2) nyomását.

Kikapcsolni:

- Nyomja le és engedje el a kapcsoló (2) nyomását.

A JIGSAW MŰKÖDÉSI SEBESSÉG SZABÁLYOZÁSA

A kirakós motor fordulatszámát a fordulatszám-szabályozó gomb (1) forgatásával és a kívánt helyzetbe állításával lehet szabályozni. Ez

lehetővé teszi, hogy az elektromos kéziszerszám sebességét a feldolgozott anyag tulajdonságaihoz igazítsa.

Minél nagyobb a szám a gomb kerületén (1) (E ábra), annál nagyobb a kirakós sebessége.

A Fűrészlap függőben lévő mozgásának beállítása

A fűrészlap inga mozgásának beállítására szolgáló lehetőség lehetővé teszi a kirakós fűrész működési paramétereinek jobb beállítását a feldolgozott anyag követelményeinek megfelelően. A lengés mozgását a lengésszabályozó gomb (5) fokozatosan állítja be a "0" és a "III" tartományba (F ábra). Az alábbi táblázat az egyes anyagok lengési mozgásának legelőnyösebb választását tartalmazza

Fém lemezek általánosságban: 0	Acéllemez: 0 – I
Alumínium lemez: I – II	Műanyag: I – II
Rétegelt lemez: 0 – I	Fa: I - III

FIGYELEM! Kés típusú fűrészlap használata esetén az inga beállító kapcsolóját 0 állásba kell állítani. Fémvágáskor kenés ajánlott.

LÁBBEÁLLÍTÁS SZÖGVÁGÁSHOZ

Válassza le az elektromos szerszámot a hálózatról.

Az állítható kirakós láb lehetővé teszi, hogy gérvágásokat hajtson végre 00 és 450 között (mindkét oldalon). A beállítás előtt csúsztassa ki és távolítsa el a porszívó aljat (4) (J ábra).

- Az ímbuszkulccsal lazítsa meg a láb rögzítőcsavarjait (4).
- Mozgassa a lábat (4) hátra, és döntse balra vagy jobbra (45°-es tartományon belül).
- Állítsa a lábat (4) a kívánt szögbe, mozgassa előre és rögzítse a rögzítőcsavarok meghúzásával (G ábra).

A skála lehetővé teszi a láb 0°, 15°, 30° vagy 45° dőlését (jobbra vagy balra). A beállítás befejezése után mindig helyezze a hatszögletű kulcsot a tárhelybe.

A PÁRHUZATOS VÁGÁS ÚTMUTÓJÁNAK ÖSSZESZERELÉSE

Válassza le az elektromos szerszámot a hálózatról.

- A hasító kerítés felszerelhető a kirakós láb jobb vagy bal oldalára
 - Lazítsa meg a párhuzamos kerítésrögzítő csavarokat (7).
 - Helyezze be a párhuzamos vezető rudat a talp furataiba (4), állítsa be a kívánt távolságot (a mérleg segítségével), és rögzítse a párhuzamos vezető retesz (7) csavarjainak meghúzásával (H ábra).
- A párhuzamos vezető vezetőségének lefelé kell mutatnia.

VÁGÁS

- Helyezze az elülső lábat (4) a vágandó anyagra.
- Indítsa el a kirakót, és várja meg, amíg eléri a beállított maximális sebességet.
- Lassan mozgassa a kirakót, és vezesse a fűrészlapot az előre meghatározott vágási vonal mentén.
- Ívelt vonalak vágásakor nagyon finoman vezesse a kirakót.
- Végezze el a vágást egyenletesen, és ügyeljen arra, hogy ne terhelje túl a kirakót. A fűrészlap túlzott nyomása gátolja az inga mozgását, ami hátrányosan befolyásolja a vágási teljesítményt. Ha gyengéd ív mentén vágást kell végezni, csökkentse vagy teljesen kapcsolja ki az inga mozgását.
- Ha a kirakós talp teljes felülete működés közben nem érintkezik a munkadarab felülettel, de felette van elmelve, fennáll annak a veszélye, hogy a fűrészlap eltörik.

LYUK KIVÁGÁSA AZ ANYAGBAN

- Fúrjon 10 mm átmérőjű lyukat az anyagra.
- Helyezze be a fűrészlapot a furatba, és kezdje el a vágást a készített lyukból.

FÉMVÁGÁS / KÉSZ TÍPUSOK

A fém vágáshoz használjon megfelelő, több fogú fűrészlapot. A fém átvágásakor megfelelő kenőanyagot (vágóolajat) kell használni. A fém vágása kenés nélkül a penge fokozott kopásához vezet. Az alábbi táblázat a fűrészlap legjobb választását tartalmazza:

Fogak száma collonként	Fűrészpenge hosszúság	Alkalmazási terület
24	80 mm	Puha acél, nem vas fémek.
14		Nem vas fémek, műanyagok
9		Fa, rétegelt lemez.

- Csak megfelelő és éles pengékét használjon.
- Ne használjon sérült szárú pengéket.
- Használjon megfelelő pengetípusokat.

KEZELÉSE ÉS KARBANTARTÁSA

FIGYELEM! A telepítéssel, beállítással, javítással vagy karbantartással kapcsolatos tevékenységek megkezdése előtt húzza ki a tápkábelt a hálózati aljzatból.

- Minden használat után ajánlott a készülék tisztítását
- Ne használjon vizet vagy más folyadékot a tisztításhoz.
- Tisztítsa meg a készüléket száraz ruhával, vagy fújja át sűrített levegővel alacsony nyomáson.
- Ne használjon tisztítószert vagy oldószert, mert ezek károsíthatják a műanyag alkatrészeket.
- Rendszeresen tisztítsa meg a motorház szellőzőnyílásait, hogy megakadályozza a készülék túlmelegedését.
- Javasoljuk a vezetőhenger rendszeres kenését. Egy cepp olaj, amelyet ezen a helyen alkalmaznak, meghosszabbítja a henger élettartamát.
- Tápkábel sérülése esetén cserélje ki azonos specifikációjú vezetékre. Bízva a javítást képzett szakemberre, vagy vigye vissza a szerszámot egy szervizbe.
- A kommutátor túlzott szikrázása esetén képzett személynek ellenőriznie kell a motor szénkeféinek műszaki állapotát.
- mindig tartsa a szerszámot száraz helyen, a gyermekek számára elérhető helyen.

A SZÉNYKEFÉK CSERÉJE

Azonnal cserélje ki az elhasználódott (5 mm-nél rövidebb), megégett vagy megrepedt motoros szénkeféket. mindig egyszerre cserélje mindkét szénkefét.

A szénkefék cseréjét csak képzett személyre bízhatja. Csak eredeti alkatrészeket használjon.

Minden hibát a gyártó által engedélyezett szervizben kell kijavítani.

MŰSZAKI JELLEMZŐK

NÉVLEGES ADATOK

Dekopirfűrész 52G058	
Paraméter	Érték
Tápfeszültség	230 VAC
Tápellátás frekvenciája	50 Hz
Névleges teljesítmény	710 W
Penge löketciklusok (terhelés nélkül)	800-3000/min
Ferde vágási tartomány	0 ÷ 45°
Max. a vágandó anyag vastagsága 90 ° -os szögben - fa	65 mm
Max. a vágandó anyag vastagsága 90 ° -os szögben - lágyfémek	15 mm
Max. a vágandó anyag vastagsága 90 ° -os szögben - acél	8mm

Max. a vágandó anyag vastagsága 45 ° -os szögben - fa	46 mm
Max. a vágandó anyag vastagsága 45 ° -os szögben - lágy fémek	10,6 mm
Max. a vágandó anyag vastagsága 45 ° -os szögben - acél	5,65 mm
Penge ütés	18 mm
A fűrészlap inga mozgásának beállításai	0 ÷ 3
Védelmi osztály	II
Súly (kiegészítők nélkül)	2 kg
Gyártási év	2021
Az 52G058 a gép típusát és megnevezését egyaránt jelenti	

A ZAJRA ÉS A REZGÉSRE VONATKOZÓ ADATOK

Hangnyomás-szint	$L_{PA} = 87 \text{ dB(A)}$ $K = 3 \text{ dB(A)}$
Hangteljesítmény-szint	$L_{WA} = 98 \text{ dB(A)}$ $K = 3 \text{ dB(A)}$
Rezgésszint érték (lemez vágás)	$a_h = 9,97 \text{ m/s}^2$ $K = 1,5 \text{ m/s}^2$
Rezgésszint érték (fémlemez vágás)	$a_h = 15,60 \text{ m/s}^2$ $K = 1,5 \text{ m/s}^2$

Zajjal és vibrációval kapcsolatos információk

A zajra és a rezgésre vonatkozó információk

A készülék által kibocsátott zajszintet a következők írják le: a kibocsátott L_{PA} hangnyomás szintje és az L_{WA} hangteljesítményszint (ahol K a mérési bizonytalanság). A készülék által kibocsátott rezgéseket az ah rezgésgyorsulás értéke írja le (ahol K a mérési bizonytalanság).

Az ebben a kézikönyvben megadott L_{PA} kibocsátott hangnyomás, az L_{WA} hangteljesítményszint és a rezgésgyorsulás szintjét az EN 62841-2-11 szerint mértük. A feltüntetett ah rezgésszint használható az eszközök összehasonlítására és a vibrációs expozíció kezdeti értékelésére.

A megadott rezgésszint csak a készülék alapvető használatára reprezentatív. Ha a gépet különböző alkalmazásokhoz vagy más munkaeszközökhöz használják, akkor a rezgésszint megváltozhat. A magasabb rezgésszintet a készülék elégtelen vagy túl ritka karbantartása befolyásolja. A fenti okok a teljes üzemeltetési idő alatt fokozott rezgésnek lehetnek kitéve.

A rezgésnek való kitétség pontos becseléséhez vegye figyelembe azokat az időszakokat, amikor a berendezés ki van kapcsolva, vagy amikor be van kapcsolva, de nincs használatban. Miután minden tényezőt alaposan felmérték, a teljes rezgési expozíció lényegesen alacsonyabb lehet.

A felhasználó védelme érdekében a rázkódásoktól további biztonsági intézkedéseket kell végrehajtani, például: az eszköz és a munkaeszközök időszakos karbantartása, a kéz megfelelő hőmérsékletének védelme és a munka megfelelő szervezése.

KÖRNYEZETVÉDELME

	<p>Az elektromos üzemű termékeket ne dobja ki a házi szeméttel, hanem azt adja le hulladékkezelésre, hulladékgyűjtésre szakosodott helyen. A hulladékkezeléssel kapcsolatos kérdéseire választ kaphat a termék kereskedőjétől, vagy a helyi hatóságoktól.</p> <p>Az elhasználottnak az elektromos és elektronikai berendezések a természeti környezetre ható anyagokat tartalmaznak. A hulladékkezelésnek, újrahasznosításnak nem alávetett berendezések potenciális veszélyforrást jelentenek a környezet és az emberi egészség számára.</p>
--	---

* A változtatás joga fenntartva!

A „Grupa Topex Spółka z ograniczoną odpowiedzialnością” Spółka komandytowa (székhelye: Varsó, ul. Pograniczna 2/4) (a továbbiakban: „Grupa Topex”) kijelenti, hogy a jelen használati utasítás (továbbiakban „Használati Utasítás”) tartalmával – ideértve többek között annak szövegével, a felhasználói fényképekkel, vázlatokkal, rajzokkal, valamint a formai megjelenéssel – kapcsolatos összes

szerzői jog a Grupa Topex kizárólagos tulajdonát képezi és mint ilyenek jogi védelem alatt állnak, az 1994. február 4-i, a szerzői és ahhoz hasonló jogokról szóló törvényben foglaltak szerint (Dz.U. (Törvényközlöny) 2006. évf. 90. szám 631. tétel, a későbbi változásokkal). A Használati Utasítás egyszéknél vagy bármely részletének hasznosítását céljából történő másolása, feldolgozása, közzététele, megváltoztatása a Grupa Topex írásos engedélye nélkül polgári jogi és büntetőjogi felelősségre vonás terhe mellett szigorúan tilos.



TRADUCEREA INSTRUCIUNII DE DESERVIRE FERĂSTRĂU CU PĂNZĂ (DE TRAFORAJ) 52G058

ATENȚIE: ÎNAINTE DE UTILIZAREA DISPOZITIVULUI A SE CITI CU ATENȚIE INSTRUCȚIA PREZENTĂ ȘI PĂSTRAREA ACESTEIA PENTRU UTILIZAREA ULTERIOARĂ.

PREVEDERI DETALIATE PRIVIND SECURITATEA

- **La efectuarea lucrărilor în timpul cărora unealta de lucru ar putea atinge cabluri ascunse sau propriul cablu de alimentare, țineți scula electrică de suprafețele izolate ale mânerului.** Contactul cu cablul de alimentare poate provoca tensiuni pe piesele metalice ale sculei electrice, ceea ce ar putea cauza un șoc electric.
- **Țineți mâinile la o distanță de siguranță față de amplitudinea de tăiere. Nu le împingeți sub piesa de prelucrat.** Există riscul rănirii în cazul contactului cu pânda ferăstrăului.
- **După terminarea lucrării, ferăstrăul de traforaj trebuie deconectat.** Pânda de traforaj poate fi scoasă din materialul de prelucrat numai atunci când acesta nu se mișcă. În acest fel, evităm reculul și se poate depune în siguranță scula electrică.
- **Folosii numai pânde de ferăstrău nedeteriorate care sunt în stare tehnică perfectă.** Pânzele îndoite, neascuțite, se pot sparge și în plus, pot afecta linia de tăiere precum și pot provoca sau contribui la recul.
- **Praful provenit din anumite esențe de lemn sau din anumite tipuri de metal poate fi periculos pentru sănătate, precum și pot produce reacții alergice, probleme respiratorii sau cancer.**
 - În timpul tăierii, utilizați măști anti - praf pentru a proteja căile respiratorii împotriva prafului generat la tăiere.
 - Utilizați aspirarea prafului în timpul tăierii lemnului.
 - Asigurați-vă întotdeauna că locul de muncă este bine ventilat.
- **Se interzice tăierea țevilor de apă cu ferăstrăul cu pânză.** Tăierea țevii provocă daune materiale sau poate provoca șocuri electrice.
- Pentru a evita tăierea cuieilor, șuruburilor și altor obiecte dure, verificați bine materialul de prelucrat înainte de a începe lucrul.
- Nu tăiați materialul a cărui dimensiuni (grosime) depășesc dimensiunile indicate în datele tehnice.
- Ferăstrăul cu pânză trebuie ținut cu palma mâinii închise.
- Înainte de apăsarea întrerupătorului, asigurați-vă că ferăstrăul nu atinge materialul.
- Nu atingeți cu mâna piesele în mișcare.
- **Nu așezați ferăstrăul cu pânză în timpul funcționării.** Nu porniți ferăstrăul înainte de a-l prinde cu mâna.
- Nu atingeți pânda sau materialul prelucrat imediat după terminarea lucrului. Aceste elemente pot fi foarte fierbinți și pot provoca arsuri.
- Dacă observați un comportament neobișnuit al sculei electrice sau emiteria de zgomote ciudate, deconectați imediat scoateți ștecherul din priză.
- Pentru a asigura o răcire corespunzătoare, deschiderile de ventilație din carcasa ferăstrăului trebuie să fie deschise.
- înainte de a conecta ferăstrăul cu plasă la priza de alimentare, asigurați-vă întotdeauna că tensiunea de rețea corespunde tensiunii specificate pe plăcuța de fabricație a dispozitivului.

•Înainte de conectarea ferăstrăului, verificați întotdeauna cablul de alimentare, în caz de avarie, comandați înlocuirea lui la un atelier autorizat.

• Cablul de alimentare al ferăstrăului trebuie să fie întotdeauna situat pe partea în siguranță unde nu este expus la deteriorări accidentale produse de o unealtă electrică în lucru.

ATENȚIE! Dispozitivul servește numai pentru lucrări de interior.

Cu toată utilizarea unei structuri preconcepte de siguranță, a măsurilor de protecție și a unor mijloace de protecție suplimentare, există întotdeauna riscul rănirii reziduale în timpul muncii.

Explicarea pictogramelor utilizate.

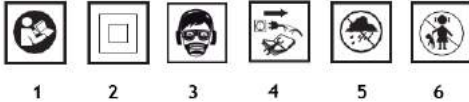

1. Citiți instrucțiunile de utilizare respectați avertismentele și condițiile de siguranță conținute în acestea.
2. Dispozitiv cu izolație de clasa a doua
3. Folosiți echipament personal de protecție (ochelari gogle de protecție, protecția auditivă, mască anti - praf)
4. Deconectați cablul de alimentare înainte de a începe lucrări de întreținere sau reparații.
5. A se feri de ploaie
6. Nu permiteți accesul copiilor la scula electrică

CONSTRUCȚIE ȘI UTILIZARE

Ferăstrăul cu pânză este o sculă electrică manuală cu izolație de clasa II. Este alimentat de un motor monofazat cu comutator. Aparatul este conceput pentru a efectua tăieturi drepte de separare, tăiere curbilinie și decupaje în lemn, materiale provenite din lemn precum și mase plastice și metale (cu condiția utilizării unei pânze corespunzătoare).

Domeniile sale de utilizare sunt executarea lucrărilor de renovare și construcție, precum și toate lucrările în domeniul activității independente de amator (meșterit).

AVERTIZARE! Utilizați unealta electrică numai conform instrucțiunilor producătorului.

DESCRIEREA PAGINILOR DE DESEN

Enumerarea de mai jos se referă la elementele dispozitivului descrise pe paginile de desen ale acestui manual.

1. Roata de control al vitezei de lucru
 2. Comutați
 3. Comutați butonul de blocare
 4. Plăcuță
 5. Roată pentru setarea acțiunii pendulului
 6. Rola de ghidare
 7. Șuruburi de blocare a ghidajului de margine
 8. Protecția lamei
 9. Suport lamă
 10. Adaptor de extragere a prafului
- * Pot apărea diferențe între produs și desen.

CHIPAMENTELE ȘI ACCESORII

1. Cheie hexagonală - 1 buc
2. Lama - 1 buc
3. Ghid de margine - 1 buc
4. Geantă de transport - 1 buc.

FIXAREA LAMEI

ATENȚIE! Deconectați scula electrică de la rețea.

Asamblarea și înlocuirea lamei de ferăstrău se efectuează fără utilizarea instrumentelor.

- Trageți înapoi pârghia suportului pânzei de ferăstrău (9) și introduceți pânza ferăstrăului în suportul pânzei de ferăstrău (9) până la capăt (dintii pânzei de ferăstrău trebuie să indice spre față) (fig. A).
- Important! Asigurați-vă că lama ferăstrăului este așezată corect în rola de ghidare (6).
- Eliberați maneta suportului lamei (6) și verificați dacă lama este așezată corect.
- Demontarea pânzei de ferăstrău este în ordine inversă la asamblarea sa.

ATENȚIE! Utilizați lame cu sistemul de fixare T așa cum se arată în fig. B.

PRAF DE SCURGERE

- Introduceți adaptorul de aspirare a prafului (10) (fig. C).
- Conectați furtunul de aspirație al aspiratorului la adaptorul de aspirare a prafului (10). Asigurați-vă că dispozitivele sunt conectate strâns.

MUNCA / SETĂRI

PORNIT / OPRIT

ATENȚIE! Înainte de a conecta ferăstrăul la rețea, verificați întotdeauna dacă tensiunea de rețea corespunde tensiunii date pe plăcuța cu caracteristici a sculei electrice.

Pornire - apăsați butonul de comutare (2) și mențineți-l în această poziție.

SWITCH LOCK (FUNCȚIONARE CONTINUĂ)

Permite:

- Apăsați butonul de comutare (2) și mențineți-l în această poziție.
- Apăsați butonul de blocare a comutatorului (3) (fig. D).
- Eliberați presiunea de pe butonul de comutare (2).

Oprirea:

- Apăsați și eliberați presiunea de pe butonul de comutare (2).

REGLEMENTAREA VITEZEI DE LUCRU JIGSAW

Viteza motorului ferăstrăului este reglată prin rotirea și setarea butonului de control al vitezei (1) în poziția dorită. Acest lucru vă permite să reglați viteza sculei electrice la proprietățile materialului procesat.

Cu cât numărul este mai mare pe circumferința butonului (1) (fig. E), cu atât este mai mare viteza ferăstrăului.

REGLAREA MOCIUNII PENDENTE A LAMEI

Posibilitatea disponibilă de reglare a mișcării pendulului lamei de ferăstrău permite o mai bună ajustare a parametrilor de funcționare ai ferăstrăului la cerințele materialului prelucrat. Mișcarea de oscilație este reglată în trepte de butonul de control al oscilației (5) în intervalul de la "0" la "III" (fig. F). Tabelul de mai jos oferă cea mai avantajoasă selecție a mișcării de oscilare pentru materiale individuale

Tablă de metal general: 0	Tablă de oțel: 0 – I
Tablă de aluminiu: I – II	Masă plastică: I – II
Placaj din lemn: 0 – I	Lemn: I - III

ATENȚIE! Când utilizați o lamă de ferăstrău de tip cuțit, comutatorul de reglare a pendulului trebuie setat la 0. Lubrifierea este recomandată la tăierea metalului.

REGLAREA PICIULUI PENTRU TĂIEREA UNGHILUI

Deconectați scula electrică de la rețea.

Piciorușul reglabil vă permite să faceți tăieturi de la 00 la 450 (ambele părți). Înainte de reglare, goliți și scoateți mufa de evacuare a prafului (4) (fig. J).

- Slăbiți șuruburile de fixare a piciorului (4) cu cheia Allen.
- Mutați piciorul (4) înapoi și înclinați-l spre stânga sau spre dreapta (în intervalul de 450).
- Setati piciorul (4) la unghiul dorit, deplasați-l înainte și fixați-l strângând șuruburile de fixare (fig. G).

Cântarul permite înclinarea piciorului la 0o, 15o, 30o sau 45o (spre dreapta sau spre stânga). Așezați întotdeauna cheia hexagonală în spațiul de depozitare după finalizarea reglării.

ADUNAREA GHIDULUI PENTRU TĂIEREA PARALELĂ

Deconectați scula electrică de la rețea.

Gardul de rupere poate fi montat pe partea dreaptă sau stângă a piciorului ferăstrăului

- Slăbiți șuruburile de blocare a gardului paralel (7).
- Introduceți bara ghidajului paralel în găurile din picior (4) reglând distanța dorită (folosind cântarul) și fixați-l strângând șuruburile blocării ghidajului paralel (7) (fig. H).

Bara de ghidare a ghidajului paralel ar trebui să fie îndreptată în jos.

TĂIERE

- Așezați antepiciorul (4) plat pe materialul de tăiat.
- Porniți ferăstrăul și așteptați ca acesta să atingă viteza maximă setată.
- Mutați încet ferăstrăul, ghidând lama de ferăstrău de-a lungul liniei de tăiere prestabilite.
- Când tăiați linii curbe, ghidați ferăstrăul foarte ușor.

Faceți tăierea uniform și aveți grijă să nu supraîncărcați ferăstrăul. Presiunea excesivă asupra lamei de ferăstrău va inhiba mișcarea pendulului, ceea ce va afecta negativ performanța de tăiere. Dacă este necesar să faceți o tăietură de-a lungul unui arc ușor, reduceți sau dezactivați complet mișcarea pendulului.

Dacă întreați suprafața a piciorului ferăstrăului nu este în contact cu suprafața piesei de prelucrat în timpul funcționării, dar este ridicată deasupra acesteia, există riscul rupei pânzei ferăstrăului.

TĂIEREA O GAURĂ ÎN MATERIAL

- Găuriți o gaură cu un diametru de 10 mm în material.
- Introduceți lama ferăstrăului în gaură și începeți să tăiați din gaura realizată.

TĂIERE METALICE / TIPURI DE LAME

Pentru tăierea metalului, utilizați lame de ferăstrău adecvate cu mai mulți dinți.

La tăierea metalului, trebuie utilizat un lubrifiant adecvat (ulei de tăiere). Tăierea metalului fără lubrifiere duce la o uzură crescută a lamei. Tabelul de mai jos oferă cea mai bună alegere a lamei de ferăstrău:

Numărul de dinți	Lungimea lamei	Domeniul de aplicare
pe Țol	Lungime pânzei	Oțel moale, metale neferoase.
14		Metale neferoase, mase plastice.
9		Lemn, placaj de lemn.

- Folosiți numai lame adecvate și ascuțite.
- Nu utilizați lame cu tija deteriorată.
- Folosiți tipuri de lame adecvate.

ATENȚIE! Deconectați cablul de alimentare de la priza de alimentare înainte de a începe orice activitate legată de instalare, reglare, reparație sau întreținere.

- Se recomandă curățarea dispozitivului după fiecare utilizare
- Nu folosiți apă sau orice alt lichid pentru curățare.
- Curățați dispozitivul cu o cârpă uscată sau suflați cu aer comprimat la presiune scăzută.
- Nu utilizați agenți de curățare sau solvenți, deoarece pot deteriora piesele din plastic.
- Curățați regulat orificiile de ventilație din carcasa motorului pentru a preveni supraîncălzirea dispozitivului.
- Se recomandă ungerea regulată a rolei de ghidare. O picătură de ulei aplicată în acest loc va prelungi durata de viață a rolei.
- În caz de deteriorare a cablului de alimentare, înlocuiți-l cu un cablu cu aceeași specificație. Încredințați reparația unui specialist calificat sau înapoiți instrumentul la un punct de service.
- În caz de scântei excesive ale comutatorului, verificați starea tehnică a perilor de carbon ale motorului de către o persoană calificată.
- depozitați întotdeauna instrumentul într-un loc uscat, la îndemâna copiilor.

ÎNLOCUIREA PERILOR DE CARBON

Înlocuiți imediat perile de carbon uzate (mai mici de 5 mm), arse sau crăpate. Înlocuiți întotdeauna ambele perii de carbon odată.

Încredințați înlocuirea perilor de carbon numai unei persoane calificate. Folosiți numai piese originale. Toate defectele trebuie reparate de atelierul de service autorizat de producător.

PARAMETRII TEHNICI

DATE NOMINALE

Ferăstrăul cu pânză 52G058	
Parametru	Valoarea
Tensiunea de alimentare	230 VAC
Frecvența de alimentare	50 Hz
Putere nominală	710 W
Cicluri de cursă a lamei (fără sarcină)	800-3000/min
Gama de tăiere conică	0 ÷ 45°
Max. grosimea materialului tăiat la un unghi de 90° - lemn	65 mm
Max. grosimea materialului tăiat la un unghi de 90° - metale moi	15 mm
Max. grosimea materialului tăiat la un unghi de 90° - oțel	8mm
Max. grosimea materialului tăiat la un unghi de 45° - lemn	46 mm
Max. grosimea materialului tăiat la un unghi de 45° - metale moi	10, 6 mm
Max. grosimea materialului tăiat la un unghi de 45° - oțel	5, 65 mm
Cursa lamei	18 mm
Gama de setări pentru mișcarea pendulului lamei de ferăstrău	0 ÷ 3
Clasa de protecție	II
Greutate (fără accesorii)	2 kg
Anul producției	2021
52G058 reprezintă atât tipul, cât și denumirea mașinii	

DATE PRIVIND ZGOMOTUL ȘI VIBRAȚIILE

Nivelul presiunii acustice	$L_{PA} = 87\text{dB(A)}$ $K=3\text{dB(A)}$
Nivelul puterii acustice	$L_{WA} = 98\text{dB(A)}$ $K=3\text{dB(A)}$
Valoarea accelerației vibrațiilor (tăierea plăcii)	$a_h = 9,97 \text{ m/s}^2$ $K=1,5 \text{ m/s}^2$
Valoarea accelerației vibrațiilor (tăierea foi de metal)	$a_h = 15,60 \text{ m/s}^2$ $K=1,5 \text{ m/s}^2$

Informații cu privire la zgomot și vibrații

Nivelul de zgomot emis de dispozitiv este descris de: nivelul presiunii sonore emise L_{PA} și nivelul puterii sonore L_{WA} (unde K este incertitudinea de măsurare). Vibrațiile emise de dispozitiv sunt descrise de valoarea accelerației vibrațiilor a_h (unde K este incertitudinea de măsurare).

Nivelurile de presiune sonoră L_{PA} , nivelul de putere sonoră L_{WA} și accelerația vibrațiilor emise în acest manual au fost măsurate în conformitate cu EN 62841-2-11. Nivelul de vibrație declarat ah poate fi utilizat pentru compararea dispozitivelor și pentru evaluarea inițială a expunerii la vibrații.

Nivelul de vibrații declarat este reprezentativ numai pentru utilizarea de bază a dispozitivului. Dacă mașina este utilizată pentru aplicații diferite sau cu instrumente de lucru diferite, nivelul vibrațiilor se poate modifica. Nivelul mai ridicat al vibrațiilor va fi influențat de întreținerea insuficientă sau prea rară a dispozitivului. Motivele prezentate mai sus pot duce la o expunere crescută la vibrații pe întreaga perioadă de funcționare.

Pentru a estima cu exactitate expunerea la vibrații, luați în considerare perioadele în care echipamentul este oprit sau când este pornit, dar nu este utilizat. După ce toți factorii au fost evaluați cu atenție, expunerea globală la vibrații poate fi semnificativ mai mică.

Pentru a proteja utilizatorul împotriva efectelor vibrațiilor, ar trebui implementate măsuri suplimentare de siguranță, cum ar fi: întreținerea periodică a dispozitivului și a instrumentelor de lucru, protecția temperaturii corespunzătoare a mâinilor și organizarea corectă a muncii.

PROTECȚIA MEDIULUI

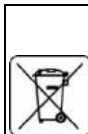

Produsele cu alimentare electrică nu trebuie aruncate împreună cu deșeurile menajere, ele trebuie predate pentru eliminarea unor unități speciale. Informațiile cu privire la eliminarea acestora sunt deținute de vânzătorul produsului sau de autoritățile locale. Echipamentul electric și electronic uzat conține substanțe care nu sunt indiferente pentru mediul înconjurător. Echipamentul nesupus reciclării constituie un pericol potențial pentru mediu și sănătatea umană.

* Se rezervă dreptul de a face schimbări.

„Grupa Topex Spółka z ograniczoną odpowiedzialnością” Spółka komandytowa cu sediul în Varșovia, ul. Pograniczna 2/4 (mai departe : „Grupa Topex”) informează că, toate drepturile autorului referitor la prezenta instrucțiune (mai departe „instrucțiuni”), adică texturile ei, fotografiile inserate, schemele, desenele , cât și compoziția ei, depind exclusiv de Grupa Topex și sunt supuse protejate de drept în conformitate cu legea din 4 februarie 1994, referitor la drepturile autorului și drepturile înrudite (Monitorul Oficial 2006 nr 90 poziția 631 cu modificările ulterioare). Copierea, transformarea, publicarea, modificarea instrucțiunilor, în întregime sau numai unor elemente cu scop comercial, fără acceptul în scris al firmei Grupa Topex este strict interzisă și în consecință poate fi trasă la răspundere civilă și penală.



PŘEKLAD PŮVODNÍHO INSTRUKCE K OBSLUZE PILA LISTOVÁ (PŘÍMOČARÁ PILA) 52G058

POZOR: PŘED ZAHÁJENÍM POUŽÍVÁNÍ ELEKTRICKÉHO NÁŘADÍ SI PEČLIVĚ PŘEČTĚTE TENTO NÁVOD A USCHOVEJTE JEJ PRO POZDĚŠÍ POTŘEBU.

PODROBNÉ BEZPEČNOSTNÍ POKYNY

• **Během provádění prací, při nichž by mohlo pracovní nářadí narazit na skryté elektrické kabely nebo na vlastní napájecí kabel, držte elektrické nářadí výhradně za izolované povrchy rukojeti.** Kontakt s kabelem napájecí sítě může zapříčinit předání napětí na kovové části elektrického nářadí, což by mohlo způsobit úraz elektrickým proudem.

• **Držte ruce v bezpečné vzdálenosti od oblastí řezu. Nevkládejte ruce pod obráběný předmět.** Při kontaktu s pilovým listem existuje nebezpečí poranění.

• **Po ukončení prací přímočarou pilu vypněte.** Pilový list můžete vytáhnout z obráběného materiálu, pokud se nepohybuje. Tímto způsobem se vyhnete zpětnému rázu a můžete bezpečně odložit elektrické nářadí.

• **Používejte výhradně nepoškozené pilové listy, jež jsou v bezvadném technickém stavu.** Ohnuté, neostré pilové listy se mohou zlomit. Navíc mohou mít vliv na čáru řezu, a také mohou zapříčinit nebo přispět ke zpětnému rázu.

• **Prach některých druhů dřeva nebo některých druhů kovů může představovat nebezpečí pro zdraví a také působit alergické reakce, nemoci dýchacích cest nebo vést ke vzniku rakoviny.**

- Při řezání používejte protiprachovou masku k ochraně dýchacích cest před prachem vznikajícím během řezání.

- Během řezání dřeva používejte odsávání prachu.

- Vždy zajistěte dobré větrání pracoviště.

• **Přímočará pila se nesmí používat k řezání vodovodních trubek.** Proříznutí trubky způsobuje věcné škody nebo může způsobit úraz elektrickým proudem.

• Před zahájením práce pečlivě zkontrolujte obráběný materiál, zda se v něm nevyskytují hřebíky, šrouby a jiné tvrdé předměty.

• Neřezejte materiál, jehož rozměry (tloušťka) přesahují rozměry uvedené v technických údajích.

• Držte přímočarou pilu sevřenou dlaní.

• Před stisknutím spínače se přesvědčte, zda se přímočará pila nedotýká materiálu.

• Nedotýkejte se pohybujících se součástí rukama.

• Neodkládejte přímočarou pilu, je-li ještě v provozu. Nezapínejte přímočarou pilu, dokud jí neuchopíte do ruky.

• **Nedotýkejte se pilového listu nebo obráběného materiálu bezprostředně po dokončení práce.** Tyto prvky mohou být silně zahřáté a mohou způsobit popálení.

• V případě zjištění neobvyklého chování elektrického nářadí nebo výskytu neobvyklých zvuků neprodleně vypněte nářadí a vytáhněte zástrčku z napájecí zásuvky.

• Aby bylo zaručeno správné chlazení, musí být ventilační otvory v krytu přímočaré pily odkryté.

• Před zapojením přímočaré pily do napájecí zásuvky se vždy přesvědčte, zda síťové napětí odpovídá napětí uvedenému na typovém štítku zařízení.

• Před zapojením přímočaré pily zkontrolujte pokaždé napájecí kabel. V případě zjištění poškození jej vyměňte v autorizované dílně.

• Napájecí kabel přímočaré pily se vždy musí nacházet na bezpečné straně tak, aby nebyl vystaven nebezpečí náhodného poškození pracujícím elektrickým nářadím.

POZOR! Zařízení slouží k práci v uzavřených prostorech.

I přes použití konstrukce z podstaty věci bezpečné, používání zajišťujících prostředků a dodatečných ochranných prostředků, vždy existuje reziduální riziko poranění během práce.

Vysvětlivky k použitým pictogramům:

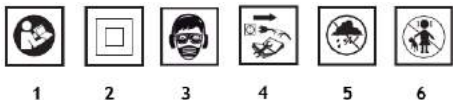

1. Přečtěte si tento návod k obsluze a respektujte v něm uvedené upozornění a bezpečnostní pokyny.
2. Zařízení třídy ochrany II.
3. Používejte osobní ochranné prostředky (uzavřené ochranné brýle, chrániče sluchu, protiprachovou masku).
4. Před zahájením údržby či oprav odpojte napájecí kabel.
5. Chraňte před deštěm
6. Zabraňte přístupu dětí k zařízením.

KONSTRUKCE A POUŽITÍ

Přímočará pila je ruční elektrické nářadí s třídou ochrany II. Je poháněna jednofázovým komutátorovým motorem. Zařízení je určeno k provádění rovných dělicích řezů, zakřivených řezů a výřezů do dřeva, materiálů na bázi dřeva, plastů a kovů (při použití vhodného pilového listu).

Pila se používá při provádění rekonstrukčních, stavebních a veškerých kutilských prací.

VÝSTRAHA Elektrické zařízení je nutné používat v souladu s jeho určením.

POPIS STRAN S VYOBRAZENÍMI

Níže uvedené číslování se vztahuje k prvkům zařízení znázorněným na vyobrazeních v tomto návodu.

1. Ovládací kolo pracovní rychlosti
2. Přepněte
3. Přepněte blokovací tlačítko
4. Podnožka
5. Kolo pro nastavení činnosti kyvadla
6. Vodicí váleček
7. Zajišťovací šrouby vodička okraje
8. Ochrana čepele
9. Držák čepele
10. Adaptér pro odsávání prachu

VYBAVENÍ A PŘÍSLUŠENSTVÍ

1. Šestihranný klíč - 1 ks
2. Čepel - 1 ks
3. Vodicí hrany - 1 ks
4. Převrácení kufřík - 1 ks

PŘÍPRAVA K PRÁCI

UPEVNĚNÍ PILOVÉHO KOTOUČE

POZORNOST! Odpojte elektrické nářadí od elektrické sítě.

Montáž a výměna pilového kotouče se provádí bez použití nářadí.
 • Zatáhnete za páčku držáku pilového kotouče (9) a zasuníte pilový kotouč do držáku pilového listu (9) až na doraz (zuby pilového kotouče by měly směřovat dopředu) (obr. A).

- Důležité! Ujistěte se, že je pilový kotouč správně usazen ve vodiči kladce (6).
- Uvolněte páku držáku nože (6) a zkontrolujte správné usazení nože.
- Demontáž pilového kotouče probíhá v opačném pořadí, než v jakém byl sestaven.

POZORNOST! Použijte čepele se systémem upevnění T, jak je znázorněno na obr. B.

VYPOUŠTĚNÍ PRACHU

- Vložte adaptér pro odsávání prachu (10) (obr. C).
- Připojte sací hadici vysavače k adaptéru pro odsávání prachu (10). Zkontrolujte, zda jsou zařízení pevně připojena.

PROVOZ / NASTAVENÍ

ZAPNUTO VYPNUTO

POZORNOST! Před připojením skládačky k síti vždy zkontrolujte, zda napětí v síti odpovídá napětí uvedenému na typovém štítku elektrického nářadí.

Zapnutí - stiskněte spínací tlačítko (2) a podržte jej v této poloze.

ZAPNUTÍ ZÁMKU (POKRAČOVÁNÍ V PROVOZU)

Umožnit:

- Stiskněte spínací tlačítko (2) a podržte jej v této poloze.
- Stiskněte aretační tlačítko spínače (3) (obr. D).
- Uvolněte tlak na spínací tlačítko (2).

Vypnutí:

- Stiskněte a uvolněte tlak na spínací tlačítko (2).

REGULACE PRACOVNÍ RYCHLOSTI JIGSAW

Otáčky motoru přímočaré pily se regulují otáčením a nastavením ovladače rychlosti (1) do požadované polohy. To vám umožní přizpůsobit rychlost elektrického nářadí vlastnostem zpracovávaného materiálu.

Čím vyšší je číslo na obvodu knoflíku (1) (obr. E), tím vyšší je rychlost skládačky.

SEŘÍZENÍ ČEKAJÍCÍHO POHYBU PILOVÉHO KOTOUČE

Dostupná možnost nastavení kyvadlového pohybu pilového kotouče umožňuje lepší přizpůsobení provozních parametrů skládací pily požadavkům zpracovávaného materiálu. Pohyb švihů se postupně nastavuje knoflíkem ovládání švihů (5) v rozsahu od „0“ do „III“ (obr. F). Níže uvedená tabulka poskytuje nejvýhodnější výběr kyvného pohybu pro jednotlivé materiály

Kovový plech obecně: 0	Ocelový plech: 0 – I
Hliníkový plech: I – II	Plasty: I – II
Dřevěná překližka: 0 – I	Dřevo: I - III

POZORNOST! Při použití pilového kotouče nožového typu by měl být spínač nastavení kyvadla nastaven na 0. Při řezání kovu se doporučuje mazání.

SEŘÍZENÍ NOHY PRO ŘEZÁNÍ ÚHELU

Odpojte elektrické nářadí od elektrické sítě. Nastavitelná patka přímočaré pily umožňuje provádět pokosové řezy od 0° do 45° (obě strany). Před nastavením vysuňte a vyjměte hrdlo odsávání prachu (4) (obr. J).

- Imbusovým klíčem povolte šrouby (4) patky.
- Posuňte patku (4) dozadu a nakloňte ji doleva nebo doprava (v rozsahu 45°).
- Nožku (4) nastavte do požadovaného úhlu, posuňte ji dopředu a zajistěte ji utažením upevňovacích šroubů (obr. G).

Stupnice umožňuje, aby byla noha nakloněna o 0o, 15o, 30o nebo 45° (vpravo nebo vlevo). Po dokončení nastavení vždy vložte šestihranný klíč do úložného prostoru.

MONTÁŽ PŘÍRUČKY PRO PARALELNÍ ŘEZÁNÍ

Odpojte elektrické nářadí od elektrické sítě.

Rozpěrné vodítko lze namontovat na pravou nebo levou stranu patky skládačky

- Povolte zajišťovací šrouby paralelního vodítka (7).
 - Zasuňte tyč paralelního vodítka do otvorů v patce (4) nastavte požadovanou vzdálenost (pomocí stupnice) a zafixujte ji utažením šroubů zámku paralelního vodítka (7) (obr. H).
- Vodicí lišta paralelního vodítka by měla směřovat dolů.

ŘEZÁNÍ

- Položte přední část chodidla (4) naplocho na řezaný materiál.
- Spustte skládačku a počkejte, až dosáhne nastavené maximální rychlosti.
- Pomalu pohybujte přímočarou pilou a veďte pilový kotouč podél předem určené linie řezu.
- Při řezání zakřivených čar veďte skládačku velmi lehce.

Proveďte řez rovnoměrně a dbejte na to, aby nedošlo k přetížení skládačky. Nadměrný tlak na pilový kotouč bude brzdit pohyb kyvadla, což bude mít nepříznivý vliv na řezný výkon. Pokud je nutné provést řez podél mírného oblouku, omezte nebo zcela deaktivujte pohyb kyvadla.

Pokud celá plocha patky přímočaré pily není během provozu v kontaktu s povrchem obrobku, ale je nad ní zvednutá, existuje riziko zlomení pilového kotouče.

ŘEZÁNÍ OTVORU V MATERIÁLU

- Do materiálu vyvrtejte otvor o průměru 10 mm.
- Vložte pilový kotouč do otvoru a začněte řezat od vytvořeného otvoru.

KOVOVÉ ŘEZÁNÍ / DRUHÝ ČEPELÍ

K řezání kovů používejte vhodné pilové kotouče s více zuby. Při řezání kovem je třeba použít vhodné mazivo (řezný olej). Řezání kovu bez mazání vede ke zvýšenému opotřebení kotouče. Niže uvedená tabulka poskytuje nejlepší výběr pilového kotouče:

Počet zubů na palec	Délka pilového listu	Oblast použití
24	80 mm	Měkká ocel, neželezné kovy.
14		Neželezné kovy, plasty.
9		Dřevo, dřevěná překližka.

- Použijte pouze vhodné a ostré nože.
- Nepoužívejte nože s poškozenou stopkou.
- Použijte vhodné typy nožů.

PÉČE A ÚDRŽBA

POZORNOST! Před zahájením jakýchkoli činností souvisejících s instalací, seřizováním, opravou nebo údržbou odpojte napájecí kabel ze zásuvky.

- Po každém použití se doporučuje zařízení vyčistit
- K čištění nepoužívejte vodu ani jinou tekutinu.
- Zařízení čistěte suchým hadříkem nebo profoukněte stlačeným vzduchem při nízkém tlaku.
- Nepoužívejte žádné čisticí prostředky nebo rozpouštědla, protože by mohly poškodit plastové části.
- Pravidelně čistěte ventilační otvory ve skříni motoru, aby nedošlo k přehřátí zařízení.
- Doporučuje se pravidelné mazání vodicího válce. Kapka oleje nanesená na tomto místě prodlouží životnost válce.

- V případě poškození napájecího kabelu jej vyměňte za kabel se stejnou specifikací. Opravu svěřte kvalifikovanému odborníkovi nebo vraťte nářadí do servisu.
- V případě nadměrného jiskření komutátoru nechejte zkontrolovat technický stav uhlíkových kartáčů motoru kvalifikovanou osobou.
- nářadí vždy skladujte na suchém místě, mimo dosah dětí.

VÝMĚNA UHLÍKOVÝCH KARTÁČŮ

Opotřebené (kratší než 5 mm), spálené nebo prasklé uhlíkové kartáče motoru okamžitě vyměňte. vždy vyměňte oba uhlíkové kartáče najednou.

Výměnu uhlíkových kartáčů svěřte pouze kvalifikované osobě. Používejte pouze originální díly.

Všechny vady by měly být opraveny v servisu autorizovaném výrobcem.

TECHNICKÉ PARAMETRY

JMENOVITÉ ÚDAJE

Přímočará pila 52G058	
Parametr	Hodnota
Napájecí napětí	230 VAC
Frekvence napájení	50 Hz
Jmenovitý výkon	7100 W
Cykly zdvihu kotouče (bez zatížení)	800-3000/min
Rozsah řezání úkosů	0 ÷ 45°
Max. tloušťka řezaného materiálu pod úhlem 90° - dřevo	65 mm
Max. tloušťka řezaného materiálu pod úhlem 90° - měkké kovy	15 mm
Max. tloušťka řezaného materiálu pod úhlem 90° - ocel	8mm
Max. tloušťka řezaného materiálu pod úhlem 45° - dřevo	46 mm
Max. tloušťka řezaného materiálu pod úhlem 45° - měkké kovy	10, 6 mm
Max. tloušťka řezaného materiálu pod úhlem 45° - ocel	5, 65 mm
Zdvih čepele	18 mm
Rozsah nastavení pro kyvadlový pohyb pilového kotouče	0 ÷ 3
Třída ochrany	II
Hmotnost (bez příslušenství)	2 kg
Rok výroby	2021
52G058 znamená typ i označení stroje	

ÚDAJE TÝKAJÍCÍ SE HLUČNOSTI A VIBRACÍ

Akustický tlak	$L_{PA} = 87\text{dB(A)}$ $K=3\text{dB(A)}$
Akustický výkon	$L_{WA} = 98\text{dB(A)}$ $K=3\text{dB(A)}$
Zrychlení vibrací (řezání desky)	$a_{h1} = 9,97\text{ m/s}^2$ $K=1,5\text{ m/s}^2$
Zrychlení vibrací (řezání plechu)	$a_{h1} = 15,60\text{ m/s}^2$ $K=1,5\text{ m/s}^2$

Informácie o hluku a vibráciách

Úroveň hluku emitovaného zařízením je popsána: úrovní emitovaného akustického tlaku L_{PA} a hladinou akustického výkonu L_{WA} (kde K je nejistota měření). Vibrace vyzařované zařízením jsou popsány hodnotou zrychlení vibrací a_h (kde K je nejistota měření). Úrovně emitovaného akustického tlaku L_{PA} , hladiny akustického výkonu L_{WA} a zrychlení vibrací a_h uvedené v této příručce byly měřeny v souladu s normou EN 62841-2-11. Uvedenou hladinu vibrací a_h lze použít pro srovnání zařízení a pro počáteční posouzení expozice vibracím.

Uvedená úroveň vibrácií je reprezentatívni pouze pro základní použití zařízení. Pokud se stroj používá pro různé aplikace nebo s různými pracovními nástroji, může se úroveň vibrací změnit. Vyšší úroveň vibrací bude ovlivněna nedostatečnou nebo příliš vzácnou údržbou zařízení. Výše uvedené důvody mohou mít za následek zvýšené vystavení vibracím po celou dobu provozu.

Chcete-li přesně odhadnout expozici vibracím, zvažte období, kdy je zařízení vypnuté nebo když je zapnuté, ale nepoužívá se. Po pečlivém posouzení všech faktorů může být celková expozice vibracím výrazně nižší.

V zájmu ochrany uživatele před účinky vibrací by měla být zavedena další bezpečnostní opatření, jako jsou: pravidelná údržba zařízení a pracovních nástrojů, ochrana vhodně teploty rukou a správná organizace práce.

OCHRANA ŽIVOTNÉHO PROSTŘEDÍ



Výrobky napájené elektrickým proudem a nesmí likvidovat společně s domácím odpadem, ale mají být odevzdané na recyklaci na určeném místě. Informáciu o recyklácii poskytne predajca výrobku alebo miestne orgány. Opatrované elektrické a elektronické zariadenia obsahujú látky negatívne pôsobiace na životné prostredie. Zariadenie, ktoré nie je odevzdané na recykláciu, predstavuje možnú hrozbu pre životné prostredie a ľudské zdravie.

* Právo na zmenu vyhradené.

„Grupa Topex Spółka z ograniczoną odpowiedzialnością“ Spółka komandytowa so sídlom vo Varšave, ul. Pograniczna 2/4 (ďalej iba: „Grupa Topex“) informuje, že všetky autorské práva k obsahu tohto návodu (ďalej iba: „Návod“), v rámci toho okrem iného k jeho textu, uvedeným fotografiám, náčrtom, obrázkom a k jeho štruktúre, patria výhradne spoločnosti Grupa Topex a podliehajú právnej ochrane podľa zákona zo dňa 4. februára 1994, O autorských a obdobných právach (tj. Dz. U. (Zbierka zákonov Poľskej republiky) 2006 č. 90 položka 631 v znení neskorších zmien). Kopírovanie, spracovávanie, publikovanie, úprava tohto Návodu ako celku alebo jeho jednotlivých častí na komerčné účely, bez písomného súhlasu spoločnosti Grupa Topex, sú prísne zakázané a môžu mať za následok občianskoprávne a trestnoprávne dôsledky.

SK

PREKLAD PŮVODNÉHO NÁVOD NA OBSLUHU LISTOVÁ (PRIAMOČIARA) PÍLKA 52G058

UPOZORNENIE: SKŔOR, AKO PRISTÚPITE K POUŽÍVANIU ELEKTRICKÉHO NÁRADIA, POZORNE SI PREČÍTAJTE TENTO NÁVOD AUSCHOVAJTE HO NA NESKORŠIE POUŽÍTIE.

PODROBNÉ BEZPEČNOSTNÉ PREDPISY

- Pri vykonávaní prác, pri ktorých by pracovný nástroj mohol naraziť na skryté elektrické vodiče alebo na vlastný napájací kábel, držte zariadenie za izolované povrchy rúkovaťi. Kontakt s vodičom napájacej siete môže mať za následok vznik napätia na kovových častiach elektrického zariadenia, čo by mohlo spôsobiť zranenie elektrickým prúdom.
- Ruky držte v bezpečnej vzdialenosti od dosahu rezania. Nevsúvajte ich pod obrábaný predmet. Pri kontakte s pilovým listom hrozí nebezpečenstvo zranenia.
- Po skončení práce pílu vypnite. Pilový list je možné vybrať z obrábaného materiálu vtedy, keď nie je v pohybe. Takto sa zabráni spätnému odrazu a možno bezpečne odložiť elektrické náradie.
- Používajte výhradne nepoškodené pilové listy, ktoré sa nachádzajú v bezchybnom technickom stave. Ohnuté a tupé pilové listy sa môžu zlomiť a môžu mať vplyv na líniu rezania a tiež môžu spôsobiť spätný odraz.
- Prach niektorých druhov dreva alebo niektorých druhov kovov môže byť zdraviu nebezpečný, vyvolať alergické

reakcie, ochorenia dýchacích ciest alebo spôsobiť rakovinu.

- Pri rezaní používajte masky proti prachu, aby ste si zabezpečili ochranu dýchacích ciest pred prachom, ktorý vzniká pri rezaní.
- Pri rezaní dreva používajte odsávanie prachu.
- Vždy dbajte na dobré vetranie miesta práce.
- Priamočiaru pílkou nepresekávajte vodovodné potrubia. Prerazenie potrubia má za následok škody na majetku alebo môže spôsobiť zranenie elektrickým prúdom.
- Aby ste zabránili preseknutiu klincov, závitov a iných tvrdých predmetov, pred začiatkom práce dôkladne skontrolujte obrábaný materiál.
- Nie je dovolené rezať materiál, ktorého rozmery (hrúbka) prekračujú rozmery uvedené v technických údajoch.
- Priamočiaru pílkou držte zatvorenou rukou.
- Skôr, ako zapnete hlavný spínač, ubezpečte sa, či sa priamočiaru píla nedotýka materiálu.
- Nedotýkajte sa rukou pohybujúcich sa súčiastok.
- Priamočiaru pílu neodkladajte, ak je stále v pohybe. Priamočiaru pílu nezapínajte skôr, ako ju má v ruke obsluhujúca osoba.
- Nedotýkajte sa pilového listu ani obrábaného materiálu hneď po ukončení práce. Tieto časti môžu byť veľmi horúce a môžu spôsobiť popálenie.
- Ak sa vám zdá, že elektrické náradie sa správa netypicky, prípadne vydáva zvláštne zvuky, náradie okamžite vypnite a konektor vytiahnite zo zdroja elektrického napätia.
- Aby bolo zabezpečené správne ochladzovanie, vetracie otvory v tele priamočiarnej píly musia byť stále otvorené.
- Pred pripojením priamočiarnej píly do zásuvky sa vždy uistite, či sa napätie siete zhoduje s napätím uvedeným na menovitej tabuľke zariadenia.
- Pred pripojením priamočiarnej píly vždy skontrolujte napájací kábel a ak skonstatujete poškodenie, jeho výmenu zverte autorizovanej dielni.
- Napájací kábel priamočiarnej píly by sa vždy mal nachádzať na bezpečnej strane, kde nie je vystavený náhodnému poškodeniu elektrickými zariadeniami.

POZOR! Zariadenie slúži na prácu v interiéri.

Napriek použitiu vo svojej podstate bezpečnej konštrukcie, používaniu bezpečnostných prostriedkov a dodatočných ochranných prostriedkov vždy existuje minimálne riziko úrazov pri práci.

Vysvetlenie použitých piktogramov:



1. Prečítajte si návod na obsluhu, dodržiavajte výstrahy a bezpečnostné pokyny, ktoré sa v ňom nachádzajú.
2. Zariadenie s izoláciou druhej triedy.
3. Používajte prostriedky osobnej ochrany (chrániče očí, ochranu sluchu, ochrannú masku proti prachu)
4. Skôr, ako začnete činnosť súvisiace s údržbou alebo opravou zariadenia, odpojte napájací kábel.
5. Chráňte pred dažďom
6. Zabráňte prístupu detí k náradiu

KONŠTRUKCIA A POUŽITIE

Priamočiaru píla je elektrickým náradím ručného typu s izoláciou 2. triedy. Je poháňaná jednofázovým komutátorovým motorom. Zariadenie je určené na vykonávanie jednoduchého priamočiarneho rezania, krivočiarneho rezania, ako aj výrezov v

dreva, materiáloch na báze dreva a plastických materiáloch a kovoch (pod podmienkou použitia vhodného pilového listu). Oblasť jej používania sú vykonávanie opravárske-stavebných prác a všetkých prác v rámci samostatného domáceho majstrovania.

POZOR! Elektrické náradie nepoužívajte v rozpore s účelom, na ktorý bolo vyrobené.

VYSVETLIVKY KU GRAFICKEJ ČASŤI

Nasledujúce číslovanie sa vzťahuje na časti zariadenia zobrazené v grafickej časti tohto návodu.

1. Ovládacie koliesko pracovnej rýchlosti
2. Prepnúť
3. Prepnite zaist'ovacie tlačidlo
4. Podnožka
5. Koliesko pre nastavenie činnosti kyvadla
6. Vodiaci valček
7. Upevňovacie skrutky vodidla okraja
8. Ochrana čepele
9. Držiak čepele
10. Adaptér na odsávanie prachu

* Obrázok s výrobkom sa nemusia zhodovať.

VYBAVENIE A PRÍSLUŠENSTVO

1. Šesthranný kľúč - 1 ks
2. Čepeľ - 1 ks
3. Vodidlo na hrane - 1 ks
4. Transportné puzdro - 1 ks

PRED UVEDENÍM DO PREVÁDZKY

UCHYTENIE PÍLY NA PÍLU

POZOR! Odpojte elektrické náradie od elektrickej siete.

Montáž a výmena pilového kotúča sa vykonáva bez použitia náradia.

- Páčku držiaka pilového listu (9) potiahnite dozadu a pilový kotúč zasuňte až na doraz do držiaka pilového listu (9) (zuby pilového listu by mali smerovať dopredu) (obr. A).
- Dôležité! Uistite sa, že je pilový kotúč správne usadený vo vodiacom valci (6).
- Uvoľnite páčku držiaka čepele (6) a skontrolujte správne osadenie čepele.
- Demontáž pilového kotúča je v opačnom poradí ako pri montáži.

POZOR! Používajte čepele s upínacím systémom T, ako je znázornené na obr. B.

ODPADOVÝ PRACH

- Vložte adaptér na odsávanie prachu (10) (obr. C).
- Pripojte saciu hadicu vysávača k adaptéru na odsávanie prachu (10). Skontrolujte, či sú zariadenia pevne pripojené.

PRÁCA / NASTAVENIA

ON / OFF

POZOR! Pred pripojením priamočiarej píly k sieti sa vždy presvedčte, či napätie v sieti zodpovedá napätiu uvedenému na typovom štítku elektrického náradia.

Zapnutie - stlačte spínacie tlačidlo (2) a podržte ho v tejto polohe.

ZAPNÚŤ ZÁMOK (POKRAČUJÚCA PREVÁDZKA)

Povolit':

- Stlačte spínacie tlačidlo (2) a podržte ho v tejto polohe.
- Stlačte zaist'ovacie tlačidlo spínača (3) (obr. D).

- Uvoľnite tlak na spínacom tlačidle (2).

Ypnutie:

- Stlačte a uvoľnite tlak na spínacom tlačidle (2).

REGULÁCIA PRACOVNEJ RÝCHLOSTI JIGSAW

Otáčky motorovej priamočiarej píly sa regulujú otočením a nastavením ovládača rýchlosti (1) do požadovanej polohy. Takto môžete prispôsobiť rýchlosť elektrického náradia vlastnostiam spracovávaného materiálu.

Čím vyššie číslo sa objaví na obvode gombíka (1) (obr. E), tým rýchlejšia je rýchlosť skladačky.

ÚPRAVA OČAKÁVAJÚCEHO POHYBU PÍLOVEJ PÍLY

Dostupná možnosť nastavenia kyvadlového pohybu pilového kotúča umožňuje lepšie prispôbenie prevádzkových parametrov priamočiarej píly požiadavkám spracovávaného materiálu. Otáčavý pohyb sa nastavuje postupne otočným regulátorom otáčania (5) v rozsahu od „0“ do „III“ (obr. F). Nasledujúca tabuľka poskytuje najvýhodnejšiu voľbu výkyvného pohybu pre jednotlivé materiály

Kovový plech vo všeobecnosti: 0	Oceľový plech: 0 – I
Hliníkový plech: I – II	Plastická hmota: I – II
Preglejka: 0 – I	Drevo: I – III

POZOR! Pri použití pilového kotúča nožového typu by mal byť prepínač nastavenia kyvadla nastavený na 0. Pri rezaní kovu sa odporúča mazanie.

NASTAVENIE NOHY NA REZANIE ÚHLA

Odpojte elektrické náradie od elektrickej siete.

Nastaviteľná päťka priamočiarej píly vám umožní vykonávať pokosové rezy od 0° do 45° (obe strany). Pred nastavením vysuňte a vyberte zásuvku na odsávanie prachu (4) (obr. J).

- Imbusovým kľúčom uvoľnite upevňovacie skrutky pätky (4).
 - Nohu (4) posuňte dozadu a vyklopte doľava alebo doprava (v rozsahu 45°).
 - Nohu (4) nastavte do požadovaného uhla, posuňte ju dopredu a zaistite ju dotiahnutím upevňovacích skrutiek (obr. G).
- Stupnica umožňuje, aby bola noha naklonená o 0°, 15°, 30° alebo 45° (vpravo alebo vľavo). Po dokončení nastavenia vždy vložte šesthranný kľúč do odkladacieho priestoru.

MONTÁŽ PRÍRUČKY PRE PARALELNÝ REZ

Odpojte elektrické náradie od elektrickej siete.

Rozstrihovací plot je možné namontovať na pravú alebo ľavú stranu nohy skladačky

- Uvoľnite zaist'ovacie skrutky paralelného vodidla (7).
 - Zasuňte tyč rovnobežného vedenia do otvorov v pätky (4) nastavte požadovanú vzdialenosť (pomocou stupnice) a zafixujte ju dotiahnutím skrutiek zámku paralelného vedenia (7) (obr. H).
- Vodiaca lišta paralelného vodidla by mala smerovať nadol.

REZANIE

- Prednú časť chodidla (4) položte naplocho na rezaný materiál.
 - Naštartujte skladačku a počkajte, kým nedosiahne nastavenú maximálnu rýchlosť.
 - Priamočiaronu pílu pohybnú pomaly a vedte pilový list pozdĺž vopred určenej línie rezu.
 - Pri rezaní zakrivených línií vedte skladačku veľmi ľahko.
- Rez urobte rovnomerne a dávajte pozor, aby ste skladačku nepreťažili. Nadmerný tlak na pilový list znemožňuje pohyb kyvadla, čo nepriaznivo ovplyvňuje rezný výkon. Ak je potrebné urobiť rez pozdĺž mierneho oblúka, znížte alebo úplne deaktivujte pohyb kyvadla.

Pokiaľ nie je celý povrch pätky priamočiarej píly počas prevádzky v kontakte s povrchom obrobku, ale je nad ňou nadvihnutý, existuje riziko zlomenia pilového kotúča.

REZANIE OTVORU V MATERIÁLE

- Do materiálu vyvrtajte otvor s priemerom 10 mm.
- Vložte pilový list do otvoru a začnite rezať od vytvoreného otvoru.

REZANIE KOVŮV / DRUHY NOŽÍ

Na rezanie kovu používajte vhodné pilové kotúče s väčším počtom zubov.

Pri prezrávaní kovu by sa malo použiť vhodné mazivo (rezný olej). Rezanie kovu bez mazania vedie k zvýšenému opotrebovaniu čepele. Nasledujúca tabuľka poskytuje najlepší výber pilového kotúča:

Počet zubov na palec	Dĺžka pilového listu	Rozsah použitia
24	80 mm	Mäkká oceľ, neželezná kov.
14		Neželezná kov, plastické hmoty.
9		Drevo, preglejka.

- Používajte iba vhodné a ostré nože.
- Nepoužívajte čepele s poškodenou stopkou.
- Používajte vhodné typy čepeľí.

ŮŠETROVANIE A ŮDRŽBA

POZOR! Pred vykonaním akýchkoľvek činností týkajúcich sa inštalácie, nastavenia, opravy alebo Ůdržby odpojte napájaci kábel zo zásuvky.

- Po každom použití sa odporuča zariadenie vyčistiť
- Na čistenie nepoužívajte vodu ani inú tekutinu.
- Zariadenie očistite suchou handričkou alebo prefúknete stlačeným vzduchom pri nízkom tlaku.
- Nepoužívajte žiadne čistiace prostriedky alebo rozpúšťadlá, pretože by mohli poškodiť plastové časti.
- Pravidelne čistite vetracie otvory v kryte motora, aby ste zabránili prehriatiu zariadenia.
- Odporuča sa pravidelné mazanie vodiaceho valčeka. Kvapka oleja naneseného na tomto mieste predĺži životnosť valca.
- V prípade poškodenia napájacieho kábla ho vymeňte za kábel s rovnakými parametrami. Opravu zverte kvalifikovanému odborníkovi alebo náradie odosťte do servisného strediska.
- V prípade nadmerného iskrenia komutátora nechajte skontrolovať technický stav uhlíkových kefiiek motora kvalifikovanou osobou.
- náradie vždy skladujte na suchom mieste, mimo dosahu detí.

VÝMENA UHLÍKOVÝCH KEFÍ

Opotrebované (kratšie ako 5 mm), spálené alebo prasknuté uhlíkové kefy motora okamžite vymeňte. vždy vymeňte obe uhlíkové kefy súčasne.

Výmenu uhlíkových kefiiek zverte iba kvalifikovanej osobe. Používajte iba originálne diely.

Všetky chyby by mal opraviť autorizovaný servis autorizovaný výrobcom.

TECHNICKÉ PARAMETRE

MENOVITÉ ŮDAJE

Priamočiara píla 52G058	
Parameter	Hodnota
Napájacie napätie	230 VAC
Frekvencia napájania	50 Hz
Menovitý výkon	710 W
Cykly zdvihu čepele (bez bremena)	800-3000/min
Rozsah rezania Ůkosov	0 ÷ 45°

Max. hrúbka rezaného materiálu pod uhlom 90° - drevo	65 mm
Max. hrúbka rezaného materiálu pod uhlom 90° - mäkké kovy	15 mm
Max. hrúbka rezaného materiálu pod uhlom 90° - oceľ	8mm
Max. hrúbka rezaného materiálu pod uhlom 45° - drevo	46 mm
Max. hrúbka rezaného materiálu pod uhlom 45° - mäkké kovy	10,6 mm
Max. hrúbka rezaného materiálu pod uhlom 45° - oceľ	5,65 mm
Zdvih čepele	18 mm
Rozsah nastavení pre pohyb kyvadla pilového kotúča	0 ÷ 3
Trieda ochrany	II
Hmotnosť (bez príslušenstva)	2 kg
Rok výroby	2021
52G058 znamená typ aj označenie stroja	

PODATKI O HRUPU IN VIBRACIJAH

Akustický tlak	$L_{PA} = 87\text{dB(A)}$ $K=3\text{dB(A)}$
Akustický výkon	$L_{WA} = 98\text{dB(A)}$ $K=3\text{dB(A)}$
Zrýchlenie vibrácií (rezanie plechu)	$a_h = 9,97 \text{ m/s}^2$ $K=1,5 \text{ m/s}^2$
Zrýchlenie vibrácií (rezanie plechu)	$a_h = 15,60 \text{ m/s}^2$ $K=1,5 \text{ m/s}^2$

Informácie o hrupu in vibracijah

Ůroveň hluku emitovaného zariadením je opísaná: Ůroveň emitovaného akustického tlaku L_{PA} a hladinu akustického výkonu L_{WA} (kde K je neistota merania). Vibrácie emitované zariadením sú opísané hodnotou zrýchlenia vibrácií a_h (kde K je neistota merania). Ůroveň emitovaného akustického tlaku L_{PA} , hladiny akustického výkonu L_{WA} a zrýchlenia vibrácií a_h uvedené v tejto príručke boli namerané v súlade s normou EN 62841-2-11. Uvedenú hladinu vibrácií a_h možno použiť na porovnanie zariadení a na počiatočné posúdenie vystavenia vibráciám.

Uvedená Ůroveň vibrácií je reprezentatívna iba pre základné použitie prístroja. Ak sa stroj používa na rôzne aplikácie alebo s rôznymi pracovnými nástrojmi, Ůroveň vibrácií sa môže zmeniť. Vyššia Ůroveň vibrácií bude ovplyvnená nedostatočnou alebo príliš zriedkavou Ůdržbou zariadenia. Dôvody uvedené vyššie môžu mať za následok zvýšené vystavenie vibráciám počas celej doby prevádzky.

Ak chcete presne odhadnúť vystavenie vibráciám, zvážte obdobia, keď je zariadenie vypnuté alebo keď je zapnuté, ale nepoužívané. Po dôkladnom vyhodnotení všetkých faktorov môže byť celková expozícia vibráciám výrazne nižšia.

Na ochranu používateľa pred Ůčinkami vibrácií by sa mali zaviesť ďalšie bezpečnostné opatrenia, ako napríklad: pravidelná Ůdržba prístroja a pracovných nástrojov, ochrana primeranej teploty rúk a správna organizácia práce.

VAROVANJE OKOLJA



Električno napajanih izdelkov ni dovoljeno mešati z gospodinjskimi odpadki, ampak jih morajo odstraniti ustrezne službe. Podatki o službah za odstranitev odpadkov so na voljo pri prodajalcu ali lokalnih oblasteh. Izrabljeno električno in elektronsko orodje vsebuje okolju škodljive snovi. Orodje, ki ni oddano v reciklažo, predstavlja potencialno nevarnost za okolje in zdravje ljudi.

* Prídrižana pravica do izvajanja sprememb.

„Grupa Topex Spółka z ograniczoną odpowiedzialnością“ Spółka komandytowa s sedeżem w Varšavi, ul. Pograniczna 2/4 (w nadaljevanju „Grupa Topex“), sporoča, da so vse avtorske pravice v zvezi z vsebino teh navodil (v nadaljevanju „Navodila“), med drugim v zvezi z besedili, shemami, risbami, kakor tudi sestavo, izključna last Grupa Topex in so predmet zakonske zaščite v skladu z zakonom z dne 4. februarja 1994 o avtorskih pravicah in intelektualni lastnini (Ur. l. 2006 št. 90/631 s kasnejšimi spremembami). Kopiranje, obdelava, objava in spreminjanje Navodil v komercialne namene kot tudi njihovih posameznih elementov, je brez pisne odobritve Grupa Topex strogo prepovedano in lahko privede do civilne in kazenske odgovornosti.



PREVOD IZVIRNIH NAVODILA ZA UPORABO SABLJASTA ŽAGA (VBODNA ŽAGA) 52G058

POZOR: PRED PRIČETKOM UPORABE ELEKTRIČNEGA ORODJA JE TREBA POZORNO PREBRATI TA NAVODILA IN JIH SHRANITI ZA NADALJNJO UPORABO.

SPECIFIČNI VARNOSTNI PREDPISI

- Med deli, pri katerih bi lahko orodje naletelo na zakrite električne kable ali na lasten napajalni kabel, je treba električno napravo držati za izolirane površine ročajev. Stik z napajalnim kablom lahko povzroči prenos napetosti na kovinske dele električnega orodja, kar lahko povzroči električni udar.
- Roke je treba držati na varni razdalji od območja rezanja. Ne segajte z njimi pod obdelovani predmet. Pri stiku z listom obstaja nevarnost poškodbe.
- Po zaključku del je treba izključiti vboodno žago. List je mogoče izvleči iz obdelovanega materiala, ko se ne premika. Na ta način preprečimo odboj in lahko varno odložimo električno orodje.
- Uporabljati je treba izključno nepoškodovane liste, ki se nahajajo v brezhibnem tehničnem stanju. Upognjeni, neostri listi se lahko zlomijo in vplivajo na linijo rezanja, prav tako lahko tudi povzročijo povratni udarec.
- Pra, nekaterih vrst lesa ali nekaterih vrst kovin lahko škoduje zdravju ter tudi povzroči alergične reakcije, vnetje dihalnih poti ali povzroči rakava obolenja.
 - Med rezanjem je treba uporabljati masko za zaščito pred prahom z namenom zaščite dihalnih poti pred prahom, nastalim ob žaganju.
 - Med rezanjem lesa je treba uporabljati odsesavanje praha.
 - Vedno je treba skrbeti za dobro zračenje delovnega mesta.
- Z vboodno žago ni dovoljeno rezati vodovodnih cevi. Rezanje cevi povzroči materialno škodo ter lahko privede do električnega udara.
- Da bi se izognili rezanju žebeljev, vijakov in drugih trdih predmetov, je treba pred pričetkom dela natančno preveriti obdelovani material.
- Rezanje materiala, katerega mere (debelina) presegajo mere, podane v tehničnih podatkih, ni dovoljeno.
- Vboodno žago je treba držati z zaprto dlanjo.
- Pred pritiskom na vklopno stikalo se je treba prepričati, da se žaga ne dotika materiala.
- Z roko se ni dovoljeno dotikati elementov, ki se gibajo.
- Žage ni dovoljeno odložiti, če se ta še giblje. Pred prijetjem žage z roko je ni dovoljeno vklopiti.
- Takoj po končanem delu se ni dovoljeno dotikati lista ali obdelovanega materiala. Lahko sta zelo vroča in povzročita opekline.
- V primeru da je ugotovljeno netipično delovanje električnega orodja ali da orodje oddaje čudne zvoke, ga je treba takoj izklopiti in izvleči vtič in omrežne vtičnice.

- Za zagotovitev ustreznega hlajenja morajo biti prezačevalne reže v ohišju žage odkrite.
- Pred priklopom vboodne žage na omrežje se je vedno treba prepričati, da je omrežna napetost skladna z napetostjo, podana na označni tablici naprave.
- Pred priklopom vboodne žage je treba vedno preveriti napajalni kabel, v primeru ugotovitve poškodbe ga je treba zamenjati v pooblaščen servisni delavnici.
- Napajalni kabel vboodne žage se mora vedno nahajati na varni strani, ki ni izpostavljena na naključno poškodbo zaradi delovanja električnega orodja.

POZOR: Naprava je namenjena delu v zaprtih prostorih.

Navkljub uporabi varne konstrukcije, varovalnih sredstev in dodatnih zaščitnih sredstev vedno obstaja nevarnost poškodb med delom.

Pojasnilo uporabljenih simbolov:



1. Preberi navodila, upoštevaj v njih navedena varnostna opozorila in pogoje!
2. Naprava je izolirana drugega razreda.
3. Uporabljajte osebna zaščitna sredstva (zaščitna očala, protihrupni naušniki, maska proti prahu)
4. Pred pričetkom oskrbe ali popravil izklopiti napajalni kabel.
5. Varujte pred dežjem
6. Otrokom ne dopustite, da pridejo v stik z napravo

ZGRADBA IN UPORABA

Vboodna žaga je ročno električno orodje z izolacijo razreda II. Poganja jo enofazni komutatorski motor. Naprava je namenjena izvajanju ravnega ločevalnega rezanja, ukrivljenega rezanja in vrezovanja v lesu, materialih na osnovi lesa in materialih iz umetnih snovi in kovine (pod pogojem, da se uporablja ustrezen žagin list). Obseg njene uporabe so obnovitveno-gradbena dela in vsakršna dela na področju samostojnega amaterskega dela (naredi si sam).

POZOR Uporaba električnega orodja, ki ni v skladu z njegovim namenom, ni dovoljena.

OPIS GRAFIČNIH STRANI

Spodnje oštevilčenje se nanaša na elemente orodja, ki so predstavljeni na grafičnih straneh teh navodil.

1. Kolo za nadzor hitrosti dela
 2. Preklopite
 3. Gumb za zaklepanje stikala
 4. Nožna ploščica
 5. Kolo za nastavitve nihala
 6. Vodilni valj
 7. Zaklepni vijaki vodila roba
 8. Zaščita rezila
 9. Nosilec rezila
 10. Adapter za odsesavanje prahu
- *Obstajajo lahko razlike med sliko in izdelkom.

IN PRIBOR

1. Šesterokotni ključ - 1 kos
2. Rezilo - 1 kos
3. Vodilo za rob - 1 kos
4. Torbica - 1 kos

PRITRDITEV ŽAGINEGA LISTA**POZOR! Odklopite električno orodje iz omrežja.**

Montaža in zamenjava žaginega lista se izvede brez uporabe orodja.

- Povlecite ročico držala žaginega lista (9) in do konca vstavite žagin list v držalo žaginega lista (9) (zobje žaginega lista naj bodo usmerjeni spredaj) (slika A).

- Pomembno! Prepričajte se, da je žagin list pravilno nameščen v vodilnem valju (6).
- Sprostite ročico držala rezila (6) in preverite, ali rezilo pravilno sede.
- Demontaža žaginega lista je v obratnem vrstnem redu od njegove montaže.

POZOR! Uporabite rezila s T-pritrđilnim sistemom, kot je prikazano na sl. B.**ODPRAŠEVALNI PRAH**

- Vstavite adapter za odsesavanje prahu (10) (slika C).
- Priključite sesalno cev sesalnika na adapter za odsesavanje prahu (10). Prepričajte se, da so naprave tesno povezane.

UPORABA / NASTAVITVE

PRIZGI UGASNI**POZOR! Pred priključitvijo sestavljanke na omrežje vedno preverite, ali omrežna napetost ustreza napetosti, navedeni na tipski ploščici na električnem orodju.**

Vklp - pritisnite stikalni gumb (2) in ga pridržite v tem položaju.

PREKLOPITE ZAKLUČEK (NEKALNO DELOVANJE)**Omogoči:**

- Pritisnite stikalni gumb (2) in ga pridržite v tem položaju.
- Pritisnite gumb za zaklepanje stikala (3) (slika D).
- Sprostite pritisk na stikalni gumb (2).

Izklop:

- Pritisnite in spustite pritisk na stikalni gumb (2).

UREDITEV DELOVNE HITROSTI JIGSAW

Hitrost motorja sestavljalne žage se regulira z obračanjem in nastavitvijo gumba za nadzor hitrosti (1) v želeni položaj. To vam omogoča prilagoditev hitrosti električnega orodja lastnostim materiala, ki se obdeluje.

Višja kot je številka na obodu gumba (1) (slika E), hitrejša je hitrost sestavljanke.

PRILAGODITEV ČEKAJEGEGA PREDLOGA ŽAGA

Razpoložljiva možnost nastavitve nihala žaginega lista omogoča boljše prilagoditev obratovalnih parametrov sestavljanke zahtevam predelanega materiala. Gibanje nihanja postopoma nastavite z gumbom za upravljanje nihanja (5) v območju od "0" do "III" (slika F). Spodnja tabela ponuja najugodnejši izbor nihajnih gibov za posamezne materiale

Splošno za kovinsko pločevino: 0	Eklena pločevina: 0 – I
Aluminijasta pločevina: I – II	Plastika: I – II
Iverka: 0 – I	Les: I – III

POZOR! Pri uporabi žaginega lista noža je treba stikalo za nastavitvev nihala nastaviti na 0. Pri rezanju kovine je priporočljivo mazanje.**PRILAGODITEV NOGE ZA REZANJE KOT****Odklopite električno orodje iz omrežja.**

Nastavljiva noga sestavljanke vam omogoča, da zarezete od 0° do 45° (na obeh straneh). Pred nastavitvijo potisnite ven in odstranite vtičnico za odstranjevanje prahu (4) (slika J).

- Odvijte pritrđilne vijake (4) z imbus ključem.
 - Premaknite nogo (4) nazaj in jo nagnite v levo ali desno (v območju 45°).
 - Nogo (4) nastavite na želeni kot, jo pomaknite naprej in pritrđite s privijanjem pritrđilnih vijakov (slika G).
- Tehtnica omogoča nagib noge na 0°, 15°, 30° ali 45° (v desno ali levo). Po končani nastavitvi vedno postavite šesterkotni ključ v prostor za shranjevanje.

SESTAVLJANJE VODNIKA ZA PARELELNO REZANJE**Odklopite električno orodje iz omrežja.**

Odporno ograjo lahko namestite na desno ali levo stran vložne noge

- Odvijte zaporne vijake vzporedne ograje (7).
 - Vstavite drog vzporednega vodila v luknje na nogi (4), nastavite želeno razdaljo (z uporabo tehtnice) in ga pritrđite s privijanjem vijakov vzporedne vodilne ključavnice (7) (slika H).
- Vodilna palica vzporednega vodila naj bo usmerjena navzdol.

REZANJE

- Prednje stopalo (4) položite ravno na material, ki ga želite rezati.
- Zaženite sestavljanke in počakajte, da doseže nastavljeno največje hitrost.

- Počasi premikajte sestavljanke in vodite žagin list vzdolž vnaprej določene rezalne črte.

- Pri rezanju ukrivljenih črt sestavljanke vodite zelo rahlo.

Narežite enakomerno in pazite, da ne boste preobremenili sestavljanke. Prevelik pritisk na žagin list bo oviral gibanje nihala, kar bo negativno vplivalo na zmogljivost rezanja. Če je treba zarezati vzdolž rahlega loka, zmanjšajte ali popolnoma onemogočite gibanje nihala.

Če celotna površina noge sestavljanke med delovanjem ni v stiku s površino obdelovanca, ampak je dvignjena nad njo, obstaja nevarnost zloma lista žage.

REZANJE LUKNJE V MATERIALU

- V material izvrtajte luknjo s premerom 10 mm.
- Vstavite žagin list v luknjo in začnite rezati iz narejene luknje.

REZANJE KOVIN / VRSTE REZEL

Za rezanje kovine uporabite primerne žagine liste z več zobmi.

Pri rezanju skozi kovino je treba uporabiti primerno mazivo (olje za rezanje). Rezanje kovine brez mazanja vodi do večje obrabe rezila.

Spodnja tabela ponuja najboljšo izbiro žaginega lista:

Število zob na palec	Dolžina lista	Področje uporabe
24	80 mm	Mehko jeklo, neželezne kovine.
14		Neželezne kovine, plastika.
9		Les, iverka.

- Uporabljajte samo ustrezne in ostre rezila.
- Ne uporabljajte rezil s poškodovanim stebлом.
- Uporabljajte ustrezne vrste rezil.

OBSKRBA IN VZDRŽEVANJE

POZOR! Preden začnete kakršne koli dejavnosti, povezane z namestitvijo, nastavitvijo, popravilom ali vzdrževanjem, izvlecite napajalni kabel iz električne vtičnice.

- Priporočljivo je čiščenje naprave po vsaki uporabi

- Za čiščenje ne uporabljajte vode ali katere koli druge tekočine.
- Napravo očistite s suho krpo ali pihajte s stisnjanim zrakom pri nizkem tlaku.
- Ne uporabljajte čistil ali topil, ker lahko poškodujejo plastične dele.
- Redno čistite prezačevalne luknje v ohišju motorja, da preprečite pregrevanje naprave.
- Priporočljivo je redno mazanje vodilnega kolesca. Kapljica olja, uporabljena na tem mestu, bo podaljšala življenjsko dobo valja.
- V primeru poškodbe napajalnega kabla ga zamenjajte s kablom iste specifikacije. Popravilo zaupajte usposobljenemu strokovnjaku ali orodje vrnite na servis.
- V primeru prekomernega iskenja v komutatorju naj strokovna oseba preveri tehnično stanje ogljikovih ščetk motorja.
- Orodje vedno shranjujte na suhem, izven dosega otrok.

ZAMENJAVA OGLJIKNIH ČETK

Takoj zamenjajte dotrajane (krajše od 5 mm), zgoarele ali razpokane motorne karbonske ščetke. vedno zamenjajte obe ogljikovi ščetki hkrati.

Zamenjavo karbonskih ščetk zaupajte samo usposobljeni osebi. Uporabljajte samo originalne dele.

Vse napake naj odpravi servisna delavnica, ki jo pooblasti proizvajalec.

TEHNIČNI PARAMETRI

NAZIVNI PODATKI

Vhodna žaga 52G058	
Parameter	Vrednost
Napajalna napetost	230 VAC
Frekvenca napajanja	50 Hz
Nazivna moč	710 W
Cikli potezanja rezila (brez obremenitve)	800-3000/min
Obseg rezanja stožcev	0 ÷ 45°
Maks. debelina materiala, ki ga režemo pod kotom 90° - les	65 mm
Maks. debelina materiala, ki ga režemo pod kotom 90° - mehke kovine	15 mm
Maks. debelina rezanega materiala pod kotom 90° - jeklo	8mm
Maks. debelina materiala, ki ga režemo pod kotom 45° - les	46 mm
Maks. debelina materiala, ki ga režemo pod kotom 45° - mehke kovine	10, 6 mm
Maks. debelina rezanega materiala pod kotom 45° - jeklo	5, 65 mm
Hod rezila	18 mm
Območje nastavitve nihala žaginega lista	0 ÷ 3
Zaščitni razred	II
Teža (brez dodatkov)	2 kg
Leto proizvodnje	2021
52G058 pomeni vrsto in oznako stroja	

PODATKI O HRUPU IN VIBRACIJAH

Zvočni tlak	$L_{PA} = 87 \text{ dB(A)}$ $K=3 \text{ dB(A)}$
Zvočna moč	$L_{WA} = 98 \text{ dB(A)}$ $K=3 \text{ dB(A)}$
Pospeševanje vibracij (rezanje plošče)	$a_h = 9,97 \text{ m/s}^2$ $K=1,5 \text{ m/s}^2$
Pospeševanje vibracij (rezanje kovinske pločevine)	$a_h = 15,60 \text{ m/s}^2$ $K=1,5 \text{ m/s}^2$

Informacije o hrupu in vibracijah

Raven hrupa, ki ga oddaja naprava, je opisana z: stopnjo oddanega zvočnega tlaka L_{PA} in stopnjo zvočne moči L_{WA} (kjer je K merilna

negotovost). Vibracije, ki jih oddaja naprava, so opisane z vrednostjo pospeška treslajev a_h (kjer je K merilna negotovost).

Ravni oddanega zvočnega tlaka L_{PA} , nivo zvočne moči L_{WA} in pospeševanje vibracij a_h , podane v tem priložniku, so bile izmerjene v skladu s standardom EN 62841-2-11. Navedeni nivo vibracij a_h se lahko uporablja za primerjavo naprav in za začetno oceno izpostavljenosti vibracijam.

Navedena raven vibracij je reprezentativna samo za osnovno uporabo naprave. Če se stroj uporablja za različne namene ali z različnimi delovnimi orodji, se lahko nivo vibracij spremeni. Na višjo raven vibracij bo vplivalo nezadostno ali preredko vzdrževanje naprave. Zgoraj navedeni razlogi lahko povzročijo večjo izpostavljenost vibracijam v celotnem obdobju delovanja.

Če želite natančno oceniti izpostavljenost vibracijam, upoštevajte obdobja, ko je oprema izklopljena ali ko je vklopljena, vendar ni v uporabi. Po natančni oceni vseh dejavnikov je lahko celotna izpostavljenost vibracijam znatno manjša.

Da bi uporabnika zaščitili pred vplivi vibracij, je treba izvesti dodatne varnostne ukrepe, kot so: redno vzdrževanje naprave in delovnega orodja, zaščita ustrezne temperature rok in pravilna organizacija dela.

VAROVANJE OKOLJA



Električno napajanih izdelkov ni dovoljeno mešati z gospodinjstskimi odpadki, ampak jih morajo odstraniti ustrezne službe. Podatki o službah za odstranitev odpadkov so na voljo pri prodajalcu ali lokalnih oblasteh. Izrabljeno električno in elektronsko orodje vsebuje okolju škodljive snovi. Orodje, ki ni oddano v reciklažo, predstavlja potencialno nevarnost za okolje in zdravje ljudi.

* Pridržana pravica do izvajanja sprememb.

„Grupa Topex Spółka z ograniczoną odpowiedzialnością“ Spółka komandytowa s sedežem v Varšavi, ul. Pograniczna 2/4 (v nadaljevanju „Grupa Topex“), sporoča, da so vse avtorske pravice v zvezi z vsebino teh navodil (v nadaljevanju „Navodila“), med drugim v zvezi z besedili, shemami, risbami, kakor tudi sestavo, izključna last Grupa Topex in so predmet zakonske zaščite v skladu z zakonom z dne 4. februarja 1994 o avtorskih pravicah in intelektualni lastnini (Ur. l. 2006 št. 90/631 s kasnejšimi spremembami). Kopiranje, obdelava, objava in spreminjanje Navodil v komercialne namene kot tudi njihovih posameznih elementov, je brez pisne odobritve Grupa Topex strogo prepovedano in lahko privede do civilne in kazenske odgovornosti.



ORIGINALIOS APTARNAVIMO INSTRUKCIJA VERTIMAS SIAURAPJŪKLIS (PJŪKLELIS) 52G058

DĖMESIO: PRIEŠ PRADĖDAMI NAUDOTIS ELEKTRINIŲ ĮRANKIŲ ĮDĖMIĄ PERSKAITYKITE ŠIĄ INSTRUKCIJĄ IR SAUGOKITE JĄ TOLIMESNIAM NAUDOJIMUI.

PAGRINDINĖS DARBO SAUGOS TAISYKLĖS

• Atlikdami darbus, kurių metu kyla pavojus darbinui priedu prisiliesti prie paslėptų laidų arba savojo įrankio elektros laido, elektrinį įrankį laikykite už izoliuotos rankenos. Dėl kontakto su elektros tinklo laidu, įtampa gali tekėti metalinėmis įrankio detalėmis, dėl to kyla elektros smūgio pavojus.

• Rankas laikykite saugiu atstumu nuo pjovimo zonos. Nekiškite jų po apdorojamu ruošiniu. Prisilietus prie pjūklelio kyla pavojus susižaloti.

• Baigę darbą siaurapjūklį išjunkite. Pjūkliauką iš apdorojamos medžiagos galima ištraukti tik tada, kai jis visiškai sustoja. Šie veiksmai apsaugo nuo atgalinio smūgio, suteikia galimybę saugiai padėti elektrinį įrankį.

• **Naudokite tik nepažeistus, puikios techninės būklės pjūklelius.** Išlinkę, atšipę pjūkleliai gali sulūžti taip pat turėti įtakos pjūvio linijos kokybei bei sukelti atgalinį smūgį arba tapti jo priežastimi.

• **Kai kurių rūšių medienos arba metalo dulkės gali būti pavojingos sveikatai bei sukelti alerginę reakciją, kvėpavimo organų arba onkologines ligas.**

- Dirbdami naudokite apsauginę kaukę nuo dulkių, kad apsaugotumėte kvėpavimo takus nuo pjovimo metu kylančių dulkių.

- Pjaudami medieną naudokite dulkių nusiurbimo sistemą.

- Pasirūpinkite tinkama darbo patalpų ventiliacija.

• **Su siaurapjūkliu nepjunkite vandentiekio vamzdžių.** Dėl vamzdžio perpjovimo galite patirti turtinę žalą arba elektros smūgį.

• Norėdami išvengti vinių, varžtų arba kitų kietų daiktų perpjovimo, prieš pradėdami darbą atidžiai patikrinkite apdorojamą medžiagą.

• Nepjunkite ruošinio, kurio matmenys (storis) didesni nei nurodyta įrankio techninių duomenų lentelėje.

• Siaurapjūklį laikykite tvirtai suėmę visa plaštaka.

• Prieš paspausdami jungiklį įsitikinkite, kad siaurapjūklis pjūkliukas nesiliečia prie apdorojamos medžiagos.

• Nelieskite rankomis besisukančių įrankio elementų.

• Nepadėkite siaurapjūklį, jeigu jo detalės vis dar juda. Nejunkite siaurapjūklį jo tvirtai nesuėmę ranka

• **Tik pabaigę darbą nesilieskite prie pjūkliuko ar apdorojamos medžiagos.** Jie gali būti labai įkaite, todėl galite nudegti.

• Pastebėję neįprastą elektrinio įrankio veikimą arba skleidžiamus nebūdingus garsus, tuojau pat jį išjunkite ir ištraukite elektros laidą iš elektros lizdo.

• Tinkamas aušinimas užtikrinamas tada, kai siaurapjūklis korpusu esančios ventilacijos angos yra atviros.

• Prieš įjungdami elektrinį įrankį į elektros įtampos lizdą visada įsitikinkite, kad elektros tinklo įtampa atitinka įtampą, nurodytą įrankio nominalių duomenų lentelėje.

• Kiekvieną kartą, prieš įjungdami elektrinį įrankį patikrinkite elektros laidą, o pastebėję apgadšinimą kreipkitės į įgaliotą remonto dirbtuvę, kurioje pažeistą įrankio laidą pakeis nauju.

• Elektrinio įrankio laidą ištieskite toje pusėje, kurioje nėra pavojaus pažeisti jį veikiančiu įrankiu.

DĖMESIO! Įrankis pritaikytas darbu tik patalpų viduje.

Nepaisant saugios įrankio konstrukcijos, apsauginių ir papildomų apsaugos priemonių naudojimo darbo metu visada išlieka sužalojimų pavojus.

Naudojamų grafinių ženklų paaiškinimas:



1 2 3 4 5 6

1. Perskaitykite aptarnavimo instrukciją, atkreipkite dėmesį ir laikykitės visų joje esančių perspėjimų bei saugos nuorodų.

2. Įrenginys turi antrą izoliacijos klasę.

3. Naudokite asmenines apsaugos priemones (apsauginius akinius, ausines, apsauginę kaukę nuo dulkių).

4. Prieš atlikdami bet kokius aptarnavimo arba remonto darbus išjunkite elektrinį įrankį iš elektros įtampos tinklo.

5. Saugokite nuo lietaus.

6. Prie įrankio neleiskite vaikų.

KONSTRUKCIJA IR PASKIRTIS

Siaurapjūklis yra elektrinis rankinis įrankis, turintis II izoliacijos klasę. Jis varomas vienfaziu kolektoriniu varikliu. Šis elektrinis įrankis skirtas tiesiam, figūriniam medienos ir jos gaminių, plastmasės ir metalo (su sąlyga, kad bus naudojamas tinkamas pjūkliukas) pjovimui bei išpjovoms minėtose medžiagose atlikti. Įrankio panaudojimo sritys yra remonto, statybos bei kiti mėgėjiški darbai (meistravimo darbai).

DĖMESIO! Draudžiama naudoti elektrinį įrankį ne pagal paskirtį.

GRAFINIŲ PUSLAPIŲ APRAŠYMAS

Numeriais pažymėti įrankio elementai atitinka šios instrukcijos grafiniuose puslapiuose pavaizduotus elementus.

1. Darbinis greičio reguliavimo ratas

2. Perjungti

3. Perjunkite užrakto mygtuką

4. Padėklas

5. Švytuoklės veikimo ratas

6. Kreipiamasis volelis

7. Krašto kreipiamojo fiksavimo varžtai

8. Ašmenų apsauga

9. Ašmenų laikiklis

10. Dulkių ištraukimo adapteris

* Tarp paveikslų ir gaminio galimas nedidelis skirtumas

KOMPLEKTAVIMAS IR PRIEDAI

1. Šešiakampis raktas - 1 vnt

2. Ašmenys - 1 vnt

3. Krašto kreiptuvė - 1 vnt

4. Nešiojimo dėklas - 1 vnt

PASIRUOŠIMAS DARBUI

PJŪKLIO AŠTELIO TVIRTINIMAS

DĖMESIO! Atjunkite elektrinį įrankį nuo elektros tinklo.

Pjūklis diskas surenkamas ir keičiamas nenaudojant įrankių.

• Patraukite pjūklis laikiklio svirtį (9) ir įkiškite pjūklis diską į pjovimo disko laikiklį (9) iki galo (pjūklis laidų dantys turi būti nukreipti į priekį) (A pav.).

• Svarbu! Įsitikinkite, kad pjūklis diskas tinkamai pritvirtintas kreipiančiame volelyje (6).

• Atleiskite peilio laikiklio svirtį (6) ir patikrinkite, ar ašmenys tinkamai pritvirtinti.

• Pjautuvo ašmenų išardymas vyksta atvirktine jo surinkimo tvarka.

DĖMESIO! Naudokite peilius su T formos tvirtinimo sistema, kaip parodyta fig. B.

DUOMENŲ IŠTEKIMAS

• Įdėkite dulkių ištraukimo adapterį (10) (C pav.).

• Prijunkite dulkių siurblio įsiurbimo žarną prie dulkių ištraukimo adapterio (10). Įsitikinkite, kad prietaisai yra tvirtai prijungti.

DARBAS IR REGULIAVIMAS

IJUNGTI IŠJUNGTI

DĖMESIO! Prieš prijungdami dėlionę prie tinklo, visada patikrinkite, ar tinklo įtampa atitinka įtampą, nurodytą elektrinio įrankio duomenų lentelėje.

Ijungimas - paspauskite jungiklio mygtuką (2) ir laikykite jį šioje padėtyje.

JUNGKILIO UŽRAKTAS (NENUOLATINIS VEIKIMAS)

Igalinti:

- Paspauskite jungiklio mygtuką (2) ir laikykite jį šioje padėtyje.
- Paspauskite jungiklio fiksavimo mygtuką (3) (D pav.).
- Atleiskite jungiklio mygtuko (2) slėgį.

Išjungimas:

- Paspauskite ir atleiskite jungiklio mygtuko (2) slėgį.

JIGSAW DARBO GREIČIO REGULIAVIMAS

Dėlionės variklio greitis reguliuojamas sukant ir nustatant greičio reguliavimo rankenėlę (1) į norimą padėtį. Tai leidžia jums pritaikyti elektrinio įrankio greitį pagal apdorojamas medžiagas savybes.

Kuo didesnis skaičius rodomas ant rankenėlės (1) apskritimo (E pav.), tuo didesnis dėlionės greitis.

LAUKIANČIO PJŪKLO AŠMENŲ JUDESIO KOREGAVIMAS

Galima galimybė reguliuoti pjūklo judėjimą švytuokle leidžia geriau pritaikyti dėlionės veikimo parametrus pagal apdorotas medžiagas reikalavimus. Sūpynės judesį pakopomis reguliuoja svyravimo valdymo rankenėlė (5) nuo 0 iki III (F pav.). Žemiau esančioje lentelėje pateikiamas naudingiausias atskirų medžiagų sūpynės judesio pasirinkimas

Visų rūšių metalo skardos: 0	Plieninė skarda: 0 – I
Aliuminio skarda: I – II	Plastmasė: I – II
Presuotų pjūvenų plokštės: 0 – I	Mediena: I – III

DĖMESIO! Naudojant peilio tipo pjūklą, švytuoklės reguliavimo jungiklį reikia nustatyti į 0. Pjaunant metalą rekomenduojama tepti.

KOJŲ PJOVIMO PĖDŲ REGULIAVIMAS

Atjunkite elektrinį įrankį nuo elektros tinklo.

Reguliuojama dėlionės pėda leidžia atlikti pjoavimo pjūvius nuo 0° iki 45° (iš abiejų pusių). Prieš sureguliuodami išstumkite ir nuimkite dulkių ištraukimo lizdą (4) (I pav.).

- „Allen“ raktu atsukite kojų tvirtinimo varžtus (4).
 - Pėdą (4) pasukite atgal ir pakreipkite į kairę arba į dešinę (45° diapazone).
 - Pėdą (4) nustatykite norimu kampu, judinkite į priekį ir užfiksuokite priverždami tvirtinimo varžtus (G pav.).
- Skalė leidžia koją pakreipti 0°, 15°, 30° arba 45° kampu (į dešinę arba į kairę). Atlikę reguliavimą, visada įdėkite šešiakampį raktą į saugojimo vietą.

LYGIAGRETAUS PJOVIMO VADOVO SURINKIMAS

Atjunkite elektrinį įrankį nuo maitinimo tinklo.

Tvora gali būti montuojama dėlionės pėdos dešinėje arba kairėje pusėje

- Atsukite lygiagrečius tvoros fiksavimo varžtus (7).
 - Įstatykite lygiagretaus kreipiančiojo juostą į kojos skyles (4), nustatykite norimą atstumą (naudodamiesi svarstyklėmis) ir užfiksuokite priverždami lygiagrečios kreipiamosios fiksatoriaus (7) varžtus (H pav.).
- Lygiagretaus kreipiamosio kreipiamoji juosta turėtų būti nukreipta žemyn.

PJAUSTYMAS

- Priekines kojas (4) padėkite plokščiai ant pjaunamos medžiagos.
- Paleiskite dėlionę ir palaukite, kol jis pasieks nustatytą maksimalų greitį.
- Lėtai judinkite dėlionę, nukreipdami pjūklo diską palei iš anksto nustatytą pjoavimo liniją.
- Pjudami išlenktas linijas, labai lengvai nukreipkite dėlionę.

Padarykite pjūvį tolygiai ir pasirūpinkite, kad neperkrautų dėlionės. Pernelyg didelis pjūklo ašmenų slėgis slopins švytuoklės judėjimą, o tai neigiamai paveiks pjoavimo našumą. Jei reikia pjauti švelniu lanku, sumažinkite arba visiškai išjunkite švytuoklės judesį.

Jei visas dėlionės pėdos paviršius darbo metu nesiliečia su ruošinio paviršiumi, tačiau yra pakeltas virš jo, yra pavojus, kad pjūklo diskas gali sulūžti.

ANT SKYLĖS PJOVIMAS MEDŽIAGOJE

- Medžiagoje išgręžkite 10 mm skersmens skylę.
- Įkiškite pjūklo diską į skylę ir pradėkite pjauti iš padarytos skylės.

METALO PJOVIMAS / AŠTRŲ TIPAI

Norėdami pjauti metalą, naudokite tinkamas pjūklo ašmenis su daugiau dantų.

Pjaunant metalą, reikia naudoti tinkamą tepalą (pjoavimo alyvą). Pjaunant metalą be tepimo, padidėja ašmenų nusidėvėjimas. Toliau pateiktoje lentelėje pateikiamas geriausias pjūklelio pasirinkimas:

Dantukų skaičius colyje	Pjūkliuko ilgis	Tinka pjauti
24	80 mm	Minkštą plieną, spalvotuosius metalus
14		Spalvotuosius metalus, plastmasę
9		Medieną, presuotų pjūvenų plokštes.

- Naudokite tik tinkamo tipo bei aštrius pjūkliukus.
- Nenaudokite pjūkliukų su susidėvėjusiais kotais.
- Naudokite tinkamų rūšių pjūkliukus.

APTARNAVIMAS IR PRIEŽIŪRA

DĖMESIO! Prieš pradėdami bet kokią veiklą, susijusią su montavimu, reguliavimu, remontu ar technine priežiūra, ištraukite maitinimo laidą iš maitinimo lizdo.

- Po kiekvieno naudojimo rekomenduojama valyti prietaisą
- Valymui nenaudokite vandens ar kitų skysčių.
- Išvalykite prietaisą sausu skudurėliu arba pūskite žemą slėgį suspausto oro.
- Nenaudokite jokių valymo priemonių ar tirpiklių, nes jie gali sugadinti plastikines dalis.
- Reguliariai valykite variklio korpuso ventiliacijos angas, kad išvengtumėte prietaiso perkaitimo.
- Rekomenduojama reguliariai sutepti kreipiamąjį volą. Šioje vietoje užlašinta aliejaus lašas prailgins volelio tarnavimo laiką.
- Sugadinus maitinimo laidą, pakeiskite jį tos pačios specifikacijos laidu. Patikėkite remontą kvalifikuotam specialistui arba grąžinkite įrankį į techninės priežiūros punktą.
- Esant dideliame komutatoriaus kibirkščiavimui, kvalifikuoto asmens patikrinkite variklio anglinių šepetėlių techninę būklę.
- visada laikykite įrankį sausoje vietoje, vaikams nepasiekiamoje vietoje.

ANGLIES ŠEPEČIŲ KEITIMAS

Nedelsdami pakeiskite susidėvėjusius (trumpesnius nei 5 mm), apdegusius ar iškilusius variklio anglinius šepetčius. visada pakeiskite abu anglinius šepetėlius vienu metu.

Anglies šepetėlių keitimą patikėkite tik kvalifikuotam asmeniui. Naudokite tik originalias dalis.

Visus defektus turėtų ištaisyti gamintojo įgaliotas servisas.

TECHNINIAI DUOMENYS

NOMINALŪS DUOMENYS

Siaurapjūklis 52G058	
Dydis	Vertė
Maitinimo įtampa	230 VAC
Maitinimo dažnis	50 Hz
Vardinė galia	710 W

Ašmenų smūgio ciklai (be apkrovos)	800-3000/min
Kūginis pjovimo diapazonas	0 ÷ 45°
Maks. pjaunamos medžiagos storis 90 ° kampu - mediena	65 mm
Maks. pjaunamos medžiagos storis 90 ° kampu - minkšti metalai	15 mm
Maks. pjaunamos medžiagos storis 90 ° kampu - plienas	8mm
Maks. pjaunamos medžiagos storis 45 ° kampu - mediena	46 mm
Maks. pjaunamos medžiagos storis 45 ° kampu - minkšti metalai	10, 6 mm
Maks. pjaunamos medžiagos storis 45 ° kampu - plienas	5, 65 mm
Ašmenų smūgis	18 mm
Pjūklų judėjimo švytuokle nustatymų diapazonas	0 ÷ 3
Apsaugos klasė	II
Svoris (be priedų)	2 kg
Pagaminimo metai	2021
52G058 rieškia mašinos tipą ir pavadinimą	

GARSO IR VIBRACIJOS DUOMENYS

Garso slėgis	$L_{pA} = 87dB(A)$ $K=3dB(A)$
Garso galia	$L_{WA} = 98dB(A)$ $K=3dB(A)$
Vibracijos pagreitis (pjaunant plokštele)	$a_h = 9,97 m/s^2$ $K=1,5 m/s^2$
Vibracijos pagreitis (pjaunant metalinį lakštą)	$a_h = 15,60 m/s^2$ $K=1,5 m/s^2$

Informacija apie triukšmą ir vibraciją

Prietaiso skleidžiamo triukšmo lygį apibūdina: skleidžiamo garso slėgio L_{pA} lygis ir garso galios lygis L_{WA} (kur K yra matavimo neapibrėžtis). Prietaiso skleidžiamos vibracijos apibūdinamos pagal vibracijos pagreičio a_h vertę (kur K yra matavimo neapibrėžtis).

Šiame vadove pateikiami skleidžiamo garso slėgio L_{pA} , garso galios lygio L_{WA} ir vibracijos pagreičio a_h lygiai buvo išmatuoti pagal EN 62841-2-11. Nurodytas vibracijos lygis ah gali būti naudojamas prietaisų palyginimui ir pradiniam vibracijos poveikio įvertinimui.

Nurodytas vibracijos lygis yra tipiškas tik pagrindiniam prietaiso naudojimui. Jei mašina naudojama skirtingoms reikmėms arba su skirtingais darbo įrankiais, vibracijos lygis gali pasikeisti. Didėsiančiam vibracijos lygiui įtakos turės nepakankama arba per reta prietaiso priežiūra. Dėl aukščiau nurodytų priežasčių gali padidėti vibracijos poveikis per visą veikimo laikotarpį.

Norėdami tiksliai įvertinti vibracijos poveikį, apsvarstykite laikotarpius, kai įranga yra išjungta arba įjungta, bet nenaudojama. Atidžiai įvertinus visus veiksnius, bendras vibracijos poveikis gali būti žymiai mažesnis.

Siekiant apsaugoti vartotoją nuo vibracijos poveikio, turėtų būti įgyvendintos papildomos saugos priemonės, tokios kaip: periodinė prietaiso ir darbo įrankių priežiūra, tinkamos rankų temperatūros apsauga ir tinkamas darbo organizavimas.

APLINKOS APSAUGA



Elektrinių gaminių negalima išmesti kartu su buities atliekomis, juos reikia atiduoti į atitinkamą atliekų perdavimo įmonę. Informacijos apie atliekų perdirimą kreiptis į pardavėją arba vietos valdžios institucijas. Susidėvėję elektriniai ir elektroniniai prietaisai turi gamtai kenksmingų medžiagų. Antriniam perdirimui neatiduoti prietaisai kelia pavojų aplinkai ir žmonių sveikatai.

* Pasilikame teisę daryti pakeitimus.

„Grupa Topex Spółka z ograniczoną odpowiedzialnością“ Spółka komandytowa* (toliau: „Grupa Topex“), kurios buveinė yra Varšuvoje, ul. Pograniczna 2/4

informuoja, kad visos šios instrukcijos (toliau: „instrukcija“) autorinės teisės, tai yra šioje instrukcijoje esantis tekstas, nuotraukos, schemas, paveikslai bei jų išdėstymas priklauso tik Grupa Topex ir yra saugomos pagal 1994 metais, vasario 4 dieną, dėl autorių ir gretutinių teisių apsaugos, priimtą įstatymą (t.y., nuo 2006 metų įsigaliojus įstatymas Nr. 90, vėliau 631 su įstatymo pakeitimais). Neturint raštiško Grupa Topex sutikimo kopijuoti, perdaryti, skelbti spaudoje, keisti panaudojant komerciniams tikslams visą ar atskiras instrukcijos dalis yra griežtai draudžiama bei gresia civilinė ar baudžiamoji atsakomybė.



ORIŪNĀLĀS LIETOSĀNAS INSTRUKCIJĀ TULKOJUMS FIGURZĀĪS 52G058

PIEZĪME: PIRMS ELEKTROIERĪCES LIETOSĀNAS UZSĀKŠĀNAS NEPIECIEŠĀMS UZMANĪGĪ IZLASĪT ŠO INSTRUKCIJU UN SĀGLĀBĀT TO.

IPĀŠĪS DROŠĪBAS NOTEIKUMI

• Darbu izpildēs laikā, kad darbinstruments var saskarties ar apslēptiem elektrovadiem vai ar savu barošanas vadu, elektroierīce jātur tikai aiz rokura izolētām virsmām. Saskaroties ar elektrovadu, spriegums var tikt novadīts uz elektroierīces metāliskām daļām, izraisot elektrotriecienu.

• Rokas jātur drošā attālumā no zāģējuma vietas. Tās nedrīkst likt zem apstrādājamā priekšmeta. Saskaroties ar zāģasmeni, var gūt ievainojumus.

• Pabeidzot darbus, izslēgt figurzāģi. Izņemt zāģasmeni no apstrādājamā materiāla tikai tad, kad zāģasmens ir nekustīgs. Šādi ir iespējams izvairīties no atsietiena un droši nolikt elektroierīci.

• Jāizmanto tikai nebojāti zāģasmeni, kas ir ļoti labā tehniskajā stāvoklī. Izliecti un neasi zāģasmeni var salūzt, ietekmēt zāģējuma līniju, kā arī radīt vai sekmēt atstietienus.

• Dažu koksnes vai metālu veidu putekļi var būt bīstami veselībai, kā arī izraisīt alerģiskās reakcijas, elpošanas ceļu slimības vai sekmēt vēzi.

- Zāģēšanas laikā lietot pretputekļu maskas, lai aizsargātu elpošanas ceļus no putekļiem, kas rodas zāģēšanas laikā.

- Jānosūc putekļi koksnes zāģēšanas laikā.

- Vienmēr jānodrošina laba ventilācija darba vietā.

• Ar figurzāģi nedrīkst zāģēt ūdens cauruļvadus. Caurules pārzāģēšana var radīt mantiskus bojājumus vai elektrotriecienu.

• Lai izvairītos no naglu, skrūvju un citu cieto priekšmetu pārzāģēšanas, pirms darba uzsākšanas detalizēti pārbaudīt apstrādājamā materiālu.

• Nedrīkst zāģēt materiālu, kura izmēri (biezums) ir lielāki par tiem, kas minēti tehniskajos datos.

• Figurzāģis jātur ar aizvērtu plaukstu.

• Pirms nospiest slēdža pogu, pārliecināties, ka figurzāģis nepieskaras materiālam.

• Nedrīkst pieskarties pie figurzāģa elementiem, kas ir kustībā.

• Nedrīkst nolikt figurzāģi, ja tas atrodas kustībā. Nedrīkst ieslēgt figurzāģi, pirms tas nav satverts ar roku.

• Nedrīkst pieskarties pie zāģasmens vai apstrādājamā materiāla uzreiz pēc darba pabeigšanas. Šie elementi var būt karsti un izraisīt apdegumu.

• Gadījumā, ja elektroierīce strādā netipiski vai parādās divainās skaņas, nekavējoties izslēgt elektroierīci un izņemt kontaktadkšu no kontaktligzdas.

• Lai nodrošinātu atbilstošu dzesēšanu, figurzāģa korpusa ventilācijas spraugām ir jābūt atsegtām.

• Pirms pieslēgt figurzāģi pie barošanas ligzdas, pārliecināties, ka tikla spriegums atbilst ierīces nominālo parametru tabulā minētajam spriegumam.

- Pirms pieslēgt figūrziģi, katru reizi pārbaidīt barošanas vadu. Konstatējot bojājumus, veikt barošanas vada nomaiņu pilnvarotajā servisa centrā.
- Figūrziģa barošanas vadam jāatrodas drošajā pusē, kur darbībā esošā elektroierīce nevar to nejauši sabojāt.

UZMANĪBU! Ierīce ir paredzēta izmantošanai iekšelpās.

Neskatoties uz ierīces drošu konstrukciju, kā arī drošības līdzekļu izmantošanu, vienmēr pastāv neliels risks gūt ievainojumus darba laikā.

Izmantoto pictogrammu skaidrojums:



1. Izlasīt lietošanas instrukciju, ievērot tajā ietvertos brīdinājumus un drošības noteikumus
2. Otrās izolācijas klases ierīce
3. Lietot individuālās aizsardzības līdzekļus (aizsargbrilles, dzirdes aizsargus, pretputekļu masku)
4. Atvienot barošanas vadu pirms apkalpošanas vai remontdarbu uzsākšanas
5. Sargāt no lietus
6. Nepielaišt bērņus pie elektroierīces

UZBŪVE UN PIELIETOJUMS

Figūrziģis ir manuālā II izolācijas klases elektroierīce. Tās piedziņu veido vienfāzes kolektora dzinējs. Šī ierīce ir paredzēta parastajai zāģēšanai, liklīnijas zāģēšanai un izgriezumu veidošanai koksņē, koksnes izstrādājumos, metālā un plastmasā (ar nosacījumu, ka tiek izmantots atbilstošais zāģasmens).

Figūrziģa izmantošanas jomas ir būvniecības-remontdarbi, kā arī visa veida amatierdarbi.

Nedrīkst izmantot elektroierīci neatbilstoši mērķim, kuram tā ir paredzēta.

GRAFISKĀS DAĻAS APRAKSTS

Zemāk minētā numerācija attiecās uz tiem ierīces elementiem, kas ir doti šīs instrukcijas grafiskajā daļā.

1. Darba ātruma vadības ritenis
2. Pārslēdziet
3. Pārslēdziet bloķēšanas pogu
4. Pēdu plāksne
5. Ritenis svārstā darbības iestatīšanai
6. Vadošais veltnis
7. Malu vadotnes bloķēšanas skrūves
8. Asmens aizsardzība
9. Asmens turētājs
10. Putekļu nosūkšanas adapteris

* Attēls un izstrādājums var nedaudz atšķirties.

APRĪKOJUMS UN PIEDERUMI

1. Seštūra atslēga - 1 gab
2. Asmens - 1 gab
3. Malas vadotne - 1 gab
4. Pārnēsāšanas soma - 1 gab

ZĀGAS LĀPSTIŅAS NOSTIPRINĀŠANA

UZMANĪBU! Atvienojiet elektroinstrumentu no elektrotīkla.

Zāģa asmens montāža un nomaiņa tiek veikta, neizmantojot instrumentus.

- Pavelciet atpakaļ zāģa asmens turētāja sviru (9) un ievietojiet zāģa asmeni zāģa asmens turētājā (9) līdz galam (zāģa asmens zobiem jābūt vērstiem uz priekšu) (A attēls).
- Svarīgs! Pārliecinieties, ka zāģa asmens ir pareizi ievietots virzošajā veltnī (6).
- Atlaidiet asmens turētāja sviru (6) un pārbaidiet, vai asmens ir pareizi nofiksets.
- Zāģa asmens demontāža notiek tā montāžas apgrieztā secībā.

UZMANĪBU! Izmantojiet asmeņus ar T veida stiprinājumu sistēmu, kā parādīts attēlā. B.

PUTEKĻU NOTECINĀŠANA

- Ievietojiet putekļu nosūkšanas adapteri (10) (C zīm.).
- Pievienojiet putekļsūcēja sūkšanas šļūteni putekļu nosūkšanas adapterim (10). Pārliecinieties, vai ierīces ir cieši savienotas.

DARBS / IESTATĪJUMI

IESLĒGTS IZSLĒGTS

UZMANĪBU! Pirms finierzāģa pievienošanas elektrotīklam, vienmēr pārbaidiet, vai tīkla spriegums atbilst spriegumam, kas norādīts uz elektroinstrumenta datu plāksnītes.

ieslēģšana - nospiediet slēdzi (2) un turiet to šajā pozīcijā.

SLĒDŽA SLĒDZENE (NEPĀRTRUKTA DARBĪBA)

Iespējot:

- Nospiediet slēdža pogu (2) un turiet to šajā pozīcijā.
- Nospiediet slēdža bloķēšanas pogu (3) (D attēls).
- Atlaidiet spiedienu uz slēdža pogu (2).

Izslēģšana:

- Nospiediet un atlaidiet slēdža pogu (2).

JIGSAW DARBA ĀTRUMA REGULĒŠANA

Finierzāģa motora ātrumu regulē, pagriežot un pagriežot ātruma vadības pogu (1) vēlamajā pozīcijā. Tas ļauj pielāgot elektroinstrumenta ātrumu apstrādājamā materiāla īpašībām.

Jo lielāks skaitslītis parādās pogas (1) apkārtmērē (E zīm.), Jo ātrāks ir finierzāģa ātrums.

PAGATAVOJAMĀ ZĀĢES LĀPSTIŅAS PRIEKŠLIKUMA PIELĀGOŠANA

Pieejamā zāģa asmens svārstā kustības regulēšanas iespēja ļauj finierzāģa darbības parametrus labāk pielāgot apstrādātā materiāla prasībām. Šūpošanās kustību pakāpeniski regulē ar šūpoles vadības pogu (5) diapazonā no "0" līdz "III" (F attēls). Zemāk esošajā tabulā ir sniegta visizdevīgākā atveišķu materiālu šūpošanās kustības izvēle

Visp. lokšņu metāls: 0	Lokšņu tērauds: 0 – I
Lokšņu alumīnijs: I – II	Plastmasa: I – II
Finieris: 0 – I	Koksne: I - III

UZMANĪBU! Lietojot naža tipa zāģa asmeni, svārstā regulēšanas slēdzim jābūt iestatītam uz 0. Elģošana ir ieteicama, griežot metālu.

Atvienojiet elektroinstrumentu no elektrotīkla.

Pielāgojamā finierzāga pēda ļauj veikt griezumam griezumus no 0° līdz 450 (abās pusēs). Pirms regulēšanas izbīdiēt un noņēmiēt putekļu nosūķšanas kontaktlīdzdu (4) (J zīm.).

- Atskrūvējiēt pēdu stiprinājuma skrūves (4) ar sešstūra atslēgu.
- Pārvietojiet kāju (4) atpakaļ un noliciēt to pa kreisi vai pa labi (45° diapazonā).
- Novietojiet kāju (4) vajadzīgajā lenķī, virziet to uz priekšu un nostipriniet, pievelkot stiprinājuma skrūves (G attēls).

LĪDZEKĻA GALVĒŠANA PARALĒLAJAM GRIEŠANAI

Atvienojiet elektroinstrumentu no elektrotīkla.

Nozogojuma zogu var uzstādiēt finierzāga kājas labajā vai kreisajā pusē

- Atskrūvējiēt paralēlās norobežojošās skrūves (7).
- Ievietojiet paralēlās vadotnes stieni pēdas atverēs (4), iestatiēt vēlamo attālumu (izmantojot skalu) un nostipriniet to, pievelkot paralēlās vadotnes fiksatora (7) skrūves (H attēls).

Paralēlās vadotnes vadotnei jābūt vērstai uz leju.

GRIEŠANA

- Novietojiet priekšķāju (4) līdenai uz sagriežamā materiāla.
- Sāciēt finierzāgi uz gaidiēt, līdz tas sasniedz iestatiēto maksimālo ātrumu.
- Lēnām pārvietojiet finierzāgi, virzot zāga asmeni pa iepriekš noteikto griešanas līniju.
- Griēžot izliektas līnijas, finierzāgi vadiēt ļoti viegli.

Izgrieziēt vienmēriēgi un uzmanieties, lai finierzājis netiktu pārslogots. Pārmēriēgs spiediēns uz zāga asmeni kavēs svārsta kustību, kas negatiēvi ietekmēs griešanas veiktspēju. Ja ir nepieciešams veikt griezumu pa maigu loku, samaziniēt vai pilnībā atspējiējiet svārsta kustību.

Ja visa finierzāga kājas virsma eksploatācijas laikā nav saskarē ar sagataves virsmu, bet tiek pacelta virs tās, pastāv zāga asmens salūšanas risks.

URBUMA IZGRIEŠANA MATERIĀLĀ

- Materiālā izurbiet caurumu ar diametru 10 mm.
- Ievietojiet zāga asmeni urbumā un sāciēt griēzt no izveidotās atveres.

METĀLA GRIEŠANA / ASMEŅU VEIDI

Metāla griēšanai izmantojiēt piemērotas zāga asmeņus ar vairāk zobiem.

Pārgriežot metālu, jāizmanto piemērota smēviēla (griešanas eļļa).

Metāla griēšana bez eļļošanas paliēlina asmeņu nodilumu. Zemāk esošajā tabulā ir sniegta vislabākā zāga asmens izvēle:

Zobu skaits uz collu	Zāgasmens garums	Lietošana
24	80 mm	Mikstais metāls, metāli bez dzelzs satura
14		Metāli bez dzelzs satura, plastmasas
9		Koksne, finieris

- Izmantojiēt tikai piemērotus un asus asmeņus.
- Nelietojiēt asmeņus ar bojātu kātu.
- Izmantojiēt piemērotus asmeņu tipus.

UZMANĪBU! Pirms sākat jebkādas darbības, kas saistītas ar uzstādišanu, regulēšanu, remontu vai apkopi, atvienojiet strāvas vadu no kontaktlīdzdas.

- Pēc katras lietošanas reizes ieteicams tīrīt ierīci
- Tīrīšanai neizmantojiēt ūdeni vai citus šķidrumus.
- Notīriēt ierīci ar sasu drānu vai izpūtiēt to ar saspiestu gaisu zemā spiediēnā.
- Nelietojiēt nekādus tīrīšanas līdzekļus vai šķidrinājumus, jo tie var sabojāt plastmasas daļas.
- Regulāri iztīriēt ventilācijas atveres motora korpusā, lai novērstu ierīces pārkaršanu.
- Ieteicams regulāri ieelļot vadošo veltni. Šajā vietā uzklāts eļļas piliēns palldziēnās veltņa kalpošanas laiku.
- Strāvas vadu bojājumu gadījumā nomainiet to ar vadu ar tādu pašu specifikāciju. Uztiēciēt remontu kvalificētam speciālistam vai nogādājiēt instrumentu servisa vietā.
- Pārmēriēgas komutatora dzirkstēļošanas gadījumā pārbaudiēt motora oglekļa suku tehnisko stāvokli kvalificētai personai.
- vienmēr glabājiēt instrumentu sausā vietā, kur bērni nevar sasniegt.

OGĻA OGU NOMAIŅA

Nekavējiētis nomainiēt nolietotās (īsākas par 5 mm), sadegušās vai saplaisājušās motora oglekļa suku. vienmēr nomainiēt abas oglekļa suku vienlaikus.

Uztiēcēt oglekļa suku nomaīņu tikai kvalificētai personai. Izmantojiēt tikai oriēģinālās detaļas.

Visi defekti jānovērš ražotāja pilnvarotā servisa darbnīcā.

TEHNISKE PARAMETRI

NOMINĀLIE DATI

Figūrzājis 52G058	
Parametrs	Vērtība
Barošanas spriegums	230 VAC
Barošanas avota frekvence	50 Hz
Nominālā jauda	710 W
Asmens gājiēna cikli (bez slodzes)	800-3000/min
Slīpa griēšanas diapazons	0 ÷ 45°
Maks. sagriežamā materiāla biezums 90 ° lenķi - koks	65 mm
Maks. sagriežamā materiāla biezums 90 ° lenķi - mikstie metāli	15 mm
Maks. sagriežamā materiāla biezums 90 ° lenķi - tērauds	8mm
Maks. sagriežamā materiāla biezums 45 ° lenķi - koks	46 mm
Maks. sagriežamā materiāla biezums 45 ° lenķi - mikstie metāli	10, 6 mm
Maks. sagriežamā materiāla biezums 45 ° lenķi - tērauds	5, 65 mm
Asmens gājiēns	18 mm
Zāgrīpas svārsta kustības iestātiējumu diapazons	0 ÷ 3
Aizsardzības klase	II
Svars (bez piederumiēmiē)	2 kg
Izlāides gads	2021
52G058 apzīmē gan mašīnas tipu, gan apzīmējumu	

DATI PAR TROKSNĪ UN VĪBRĀCIJĀM

Akustiskā spiediena līmenis	$L_{pA} = 87\text{dB(A)}$ $K=3\text{dB(A)}$
Akustiskās jaudas līmenis	$L_{WA} = 98\text{dB(A)}$ $K=3\text{dB(A)}$
Vērtība, kas mēra vibrāciju paātrinājumu (plāksnes zāģēšana)	$a_h = 9,97\text{ m/s}^2$ $K=1,5\text{ m/s}^2$
Vērtība, kas mēra vibrāciju paātrinājumu (metāla lokšnes zāģēšana)	$a_h = 15,60\text{ m/s}^2$ $K=1,5\text{ m/s}^2$

Informācija par troksni un vibrāciju

Ierīces izstarotā trokšņa līmeni raksturo: izstarotā skaņas spiediena L_{pA} līmenis un skaņas jaudas līmenis L_{WA} (kur K ir mērījumu nenoteiktība). Ierīces izstarotās vibrācijas praksa ar vibrācijas paātrinājuma ah vērtību (kur K ir mērījumu nenoteiktība).

Šajā rokasgrāmatā emitētā skaņas spiediena L_{pA} , skaņas jaudas līmeņa L_{WA} un vibrācijas paātrinājuma ah līmeni ir mērīti saskaņā ar EN 62841-2-11. Norādīto vibrācijas līmeni ah var izmantot ierīču salīdzināšanai un sākotnējai vibrācijas iedarbības novērtēšanai.

Norādītais vibrācijas līmenis ir reprezentatīvs tikai ierīces pamata lietošanai. Ja mašīnu izmanto dažādām vajadzībām vai ar dažādiem darba instrumentiem, vibrācijas līmenis var mainīties. Nepietiekama vai pārāk reta ierīces apkope ietekmē augstāku vibrācijas līmeni. Iepriekš norādītie iemesli var izraisīt paaugstinātu vibrācijas iedarbību visā darbības laikā.

Lai precīzi novērtētu vibrācijas iedarbību, apsveriet periodus, kad iekārta ir ieslēgta vai kad tā ir ieslēgta, bet netiek lietota. Pēc visu faktoru rūpīgas novērtēšanas kopējā vibrācijas iedarbība var būt ievērojami mazāka.

Lai pasargātu lietotāju no vibrāciju ietekmes, jāievieš papildu drošības pasākumi, piemēram: periodiska ierīces un darba rīku apkope, atbilstošas roku temperatūras aizsardzība un pareiza darba organizācija.

VIDES AIZSARDZĪBA

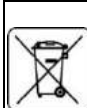

Elektroinstrumentus nedrīkst izņemt kopā ar sadzīves atkritumiem. Tie ir jānodod utilizācijai attiecīgajiem uzņēmumiem. Informāciju par utilizāciju var sniegt produkta pārdevējs vai vietējie varas orgāni. Nolietaot elektriskās un elektroniskās ierīces satur videi kaitīgās vielas. Ierīce, kura netika pakļauta atbilstošai ierīču pārstrādei, rada potenciālu draudus videi un cilvēku veselībai.

* Ir tiesības veikt izmaiņas.

„Grupa Topex Spółka z ograniczoną odpowiedzialnością” Spółka komandytowa (turpmāk „Grupa Topex”) ar galveno ofisu Varšavā, ul. Pograniczna 2/4, informē, ka visa veida autortiesības attiecībā uz dotās instrukcijas (turpmāk „Instrukcija”) saturu, tai skaitā uz tās tekstiem, samazinātām fotogrāfijām, shēmām, zīmējumiem, kā arī attiecībā uz tās kompozīciju, pieder tikai Grupai Topex, kuras ir aizsargātas ar likumu saskaņā ar 1994. gada 4. februāra „Likumu par autortiesībām un blakustiesībām” (Likumu Vēstnesis 2006 nr. 90, 631. poz. ar turpm. izm.). Visas Instrukcijas kopuma vai tās noteikto daļu kopēšana, apstrāde, publicēšana vai modificēšana komercmērķiem bez Grupai Topex rakstiskās atļaujas ir stingri aizliegta, pretējā gadījumā pārkāpjams var tikt saukts pie kriminālās vai administratīvās atbildības.



ORIGINAAL KASUTUSJUHENDI TĪLGE TIKSSAAG 52G058

TĀHELEPANU: ENNE ELEKTRITÖÖRIISTAGA TÖÖTAMA ASUMIST LUGEGE HOOLIKALT LĀBI KĀESOLEV JUHEND JA HOIDKE SEE ALLES HILISEMAKS KASUTAMISEKS.

ERIOHUTUSJUHIŠED

• **Selliste tööde ajal, mille puhul töötavrik võib sattuda varjatud elektrijuhetmetele või vigastada oma toitejuhet, hoidke seadet isoleeritud pindadest.** Kokkupuutel toitevõrgu juhtmega võib pinge kanduda üle elektritööriista metallosadele, mis omakorda võib põhjustada elektrilööki.

• **Hoidke käed seadme löikeulatusest ohutus kauguses. Ärge pange käsi löigatava eseme alla.** Kokkupuutel saelehega võite ennast vigastada.

• **Kui olete töö lõpetanud, lülitage tikksaag välja. Saeleht eemaldage töödeldavast materjalist alles siis, kui saag on peatunud.** Nii vältite tagasilööki ja saate seadme ohutult käest ära panna.

• **Kasutage vaid vigastamata saelehti, mis on heas tehnilises korras.** Kõverad ja nürid saelehed võivad lihtsalt murduda, mis riku saagimisjoone ja võib põhjustada tagasilööki.

• **Mõnede puuliikide ja mõnede metallide saagimine võib olla tervisele ohtlik, põhjustada allergilist reaktsiooni, hingamisteede haigusi või tekitada vähki.**

- Saaga töötamisel kandke tolmukaitsmaski, et kaitsa hingamisteed saagimisel tekkinud tolmuga.

- Puidu saagimise ajal kasutage tolmueemaldussüsteemi.

- Jälgige, et töökoht oleks alati hästi ventileeritud.

• **Tikksaaga ei tohi saagida veetorusid.** Veetoru läbisaagimine tekitada materiaalselt kahju ja võib põhjustada elektrilööki.

• Et vältida naelte, kruvide või muude kõvade objektide läbilõikamist, kontrollige enne töö alustamist põhjalikult töödeldavat pinda.

• Samuti on keelatud saagida materjale, mille mõõdud (paksum) ületavad sae tehnilistes andmetes esitatud mõõte.

• Hoidke tikksaagi kokkurusutud käes.

• Enne töölüüti allavajutamist veenduge, et tikksaag ei puutuks vastu töödeldavat materjali.

• Ärge puudutage käega seadme liikuvaid elemente.

• Ärge pange tikksaagi käest, kui see veel liigub. Ärge käivitage tikksaagi enne, kui see on teil kindlalt käes.

• **Ärge puudutage saetera ega töödeldavat pinda vahetult pärast töö lõpetamist.** Need elemendid võivad tugevalt kuumeneda ja põhjustada põletusi.

• Kui märkate, et elektriseade töötab ebatavaliselt või kui sellest kostub kummalist heli, lülitage seade viivitamatult välja ning eemaldage pistik pistikupesast.

• Piisava jahutuse tagamiseks hoidke ventilatsioonivahetiks korpusel alati vabadena.

• Enne seadme lülitamist vooluvõrku kontrollige alati, et võrgu pinge vastaks seadme nominaaltabelis toodud pingele.

• Enne seadme lülitamist vooluvõrku kontrollige alati toitejuhet ja vigastuste ilmnemisel laske toitejuhe välja vahetada volitatud parandustöökõjas.

• Hoidke seadme toitejuhet alati seadme ohutul poolel nii, et töötav hõvel ei saaks seda vigastada.

TĀHELEPANU! Seade on mõeldud kasutamiseks sisetingimustes.

Vaatamata turvakonstruktsiooni kasutamisele kogu töö vältel, turvavahendite ja lisakaitsevahendite kasutamisele, on seadmega töötamise ajal alati olemas kehavigastuste oht.

Kasutatud piktogrammide selgitused:



1 2 3 4 5 6

1. Lugege kasutusjuhend läbi ning järgige selles toodud hoiatusi ja ohutusjuhiseid!
2. Teise isolatsiooniklassiga seade
3. Kasutage isikukaitsevahendeid (kaitseprillid, kõrvaklapid).
4. Enne hooldus- või parandustoimingute alustamist tõmmake seadme pistik pistikupesast välja.
5. Kaitske seadet vihma eest
6. Ärge lubage lapsi seadme läheduses

EHITUS JA KASUTAMINE

Tikksaag on II isolatsiooniklassi elektriline tööriist. Seadme paneb tööle ühefaasiline kommutaatormootor. Seade on mõeldud puidust, puidusarnastest materjalidest, plastist ja metallist (vastava saetera kasutamisel) detailide sirgjooneliseks eraldavaks saagimiseks, kõverjooneliseks saagimiseks ning väljalõigete tegemiseks.

Seadme kasutusala on ehitus- ja remonditööd ning kõik kodus majapidamises amatöörina tehtavad sarnased tööd.

TÄHELEPANU! Keelatud on kasutada elektritööriista vastuolus selle määratud otstarbega.

JOONISTE SELGITUS

Alltoodud numeratsioon vastab käesoleva juhendi joonistel kujutatud seadme elementide numeratsioonile.

1. Töötage kiiruse juhtketas
2. Lülit
3. Lülitage lukustusnupp
4. Alusplaat
5. Ratas pendli liikumise seadistamiseks
6. Juhttrull
7. Servajuhiku lukustuskruidid
8. Terakaitse
9. Terahoidik
10. Tolmu eemaldamise adapter

*Võib esineda erinevusi joonise ja toote enda vahel.

VARUSTUS JA TARVIKUD

1. Kuusnurkne võti - 1 tk
2. Tera - 1 tk
3. Servajuht - 1 tk
4. Kandekott - 1 tk

ETTEVALMISTUS TÖÖKS

SAE TERA KINNITAMINE

TÄHELEPANU! Eemaldage elektritööriist vooluvõrgust.

Saelehe kokkupanek ja vahetamine toimub ilma tööriistu kasutamata.

- Tõmmake saeketta hoidiku hoob (9) tagasi ja pange saelete saehoidiku hoidikusse (9) nii kaugelt kui võimalik (saelehe hambad peaksid olema suunatud ette) (joonis A).
- Tähtis! Veenduge, et saelete on juhttrulli (6) õiges asendis.
- Vabastage terahoidiku hoob (6) ja kontrollige, kas tera on korralikult paigas.

- Saetera demonteerimine toimub selle kokkupaneku vastupidises järjekorras.

TÄHELEPANU! Kasutage T-kinnitussüsteemiga labasid, nagu on näidatud joonisel fig. B.

TOLMU VÄLJASTAMINE

- Sisestage tolmuimeja adapter (10) (joonis C).
- Ühendage tolmuimeja imemisvoolik tolmu eemaldamise adapteriga (10). Veenduge, et seadmed on tihedalt ühendatud.

TÖÖ / SEADISTAMINE

SISSE VÄLJA

TÄHELEPANU! Enne pusle ühendamist elektrivõrguga kontrollige alati, kas võrgupinge vastab elektritööriista andmesildil toodud pingele.

Sisselülitamine - vajutage lülitusnupu (2) ja hoidke seda selles asendis.

LÜLITI LUUK (PIDEV TÖÖTAMINE)

Luba:

- Vajutage lülitusnupu (2) ja hoidke seda selles asendis.
- Vajutage lüliti lukustusnupu (3) (joonis D).
- Vabastage lülitilüliti (2) rõhk.

Väljalülitamine:

- Vajutage ja vabastage lülitilüliti (2) rõhk.

JIGSAW TÖÖKIIRUSE REGULEERIMINE

Pusle mootori kiirust reguleeritakse pöörlemiskiiruse nupu (1) keeramisega ja soovitud asendisse seadmisega. See võimaldab teil elektritööriista kiirust kohandada vastavalt töödeldava materjali omadustele.

Mida suurem on number nupu (1) ümbermõõdul (joonis E), seda suurem on pusle kiirus.

SAETERA OOTAVA LIIKUMISE KORREGIIRIMINE

Saelehe pendli liikumise reguleerimise võimalus võimaldab pusle tööparameetrite paremat reguleerimist vastavalt töödeldud materjali nõuetele. Kiigeligutust reguleeritakse järk-järgult kiigenupu (5) abil vahemikus "0" kuni "III" (joonis F). Allolevas tabelis on üksikute materjalide jaoks kõige soodsam valik kiiguliikumist

Lehtmetsa üldiselt: 0	Terasplekk: 0 – I
Alumiiniumplekk: I – II	Plastmaterjal: I – II
Puitvineer: 0 – I	Puit: I – III

TÄHELEPANU! Nuga tüüpi saelete kasutamisel peaks pendli reguleerimisüliti olema asendis 0. Metallilõikamisel on soovitatav määrimine.

NURGALÕIKAMISE JALGAKORRALDUS

Eemaldage elektritööriist vooluvõrgust.

Reguleeritav mosaiigjalg võimaldab teil teha nurgalõike vahemikus 0° kuni 45° (mõlemad küljed). Enne reguleerimist libistage tolmu eemaldamise pesa (4) välja ja eemaldage see (joonis J).

- Keerake kuuskantvõtmega lahti jalgade kinnituspoldid (4).
- Liigutage jalg (4) tahapoole ja kallutage seda vasakule või paremale (vahemikus 45°).
- Pange jalg (4) soovitud nurga alla, liigutage seda ettepoole ja kinnitage kinnituskruvide abil (joonis G).

Skaala võimaldab jala kallutada 0°, 15°, 30° või 45° (paremale või vasakule). Pärast reguleerimise lõpetamist pange alati kuusnurkne võti salvestusruumi.

PARALLEELSE LÕIKAMISE JUHENDI KOKKUPANEK

Eemaldage elektritööriist vooluvõrgust.

Rippiirde saab paigaldada pusle paremale või vasakule küljele

- Keerake lahti paralleelseid aia lukustuskruidid (7).
- Sisestage paralleeljuhiku varras jala aukudes (4), määrake soovitud kaugus (skaala abil) ja kinnitage see, keerates paralleeljuhiku luku (7) poldid kinni (joonis H).
- Paralleeljuhiku juhtriba peaks olema suunatud allapoole.

LÕIKAMINE

- Asetage esijalg (4) lõigatavale materjalile tasaseks.
- Käivitage pusle ja oodake, kuni see saavutab seatud maksimaalse kiiruse.
- Liigutage aeglaselt pusle, juhtides saelehte mööda etteantud lõikelini.
- Kumerate joonte lõikamisel juhtige pusle väga kergelt.
- Tehke lõikus ühtlaselt ja jälgige, et pusle ei koormaks ülekoormust. Liigne surve saelehele pärsib pendli liikumist, mis mõjutab lõiketõhusust halvasti. Kui on vaja teha lõik õrnalt kaarelt, vähendage pendli liikumist või keelake see täielikult.
- Kui kogu mosaigijala pind ei ole töötamise ajal tooriku pinnaga kontaktis, kuid tõstetakse selle kohale, on saelehe purunemise oht.

AURUSE LÕIKAMINE MATERJALIS

- Puurige materjali läbimõõduga 10 mm auk.
- Sisestage saeleht auku ja alustage tehtud august lõikamist.
- Metallilõikamine / terade tüübid
- Metalli lõikamiseks kasutage sobivaid saelehti, millel on rohkem hambaid.
- Metalli läbilõikamisel tuleks kasutada sobivat määrdeainet (lõikeõli).
- Metalli lõikamine ilma määrimiseta suurendab tera kulumist. Allpool olev tabel pakub parimat saetera valikut:

Saehammaste koguarv	Saelehe pikkus	Kasutusala
24	80 mm	Pehme teras, lihtmetallid
14		Lihtmetallid, plastmaterjalid
9		Puit, puitvineer

- Kasutage ainult sobivaid ja teravaid terasid.
- Ärge kasutage kahjustatud saarega terasid.
- Kasutage sobivaid tera tüüpe.

TEENINDUS JA HOOLDUS

TÄHELEPANU! Enne paigaldamise, reguleerimise, parandamise või hooldusega seotud toimingute alustamist eemaldage toitejuhe pistikupesast.

- Pärast iga kasutamist on soovitatav seade puhastada
- Ärge kasutage puhastamiseks vett ega muid vedelikke.
- Puhastage seadet kuiva lapiga või puhuge madala rõhu all suruõhuga läbi.
- Ärge kasutage puhastusvahendeid ega lahusteid, kuna need võivad plastosasisid kahjustada.
- Seadme ülekuumenemise vältimiseks puhastage regulaarselt mootori korpuse ventilatsiooniavasid.
- Soovitatav on juhtrulli regulaarne määrimine. Sellesse kohta asetatud tilk õil pikendab rulli eluiga.
- Toitekaabli kahjustuste korral asendage see sama spetsifikatsiooniga juhtmega. Usaldage remont kvalifitseeritud spetsialistile või tagastage tööriist hoolduspunkti.
- Kommutaatori liigse sädeme korral kontrollige kvalifitseeritud isiku poolt mootori sõeharjade tehnilist seisukorda.

- hoidke tööriista alati kuivas ja lastele kättesaamatus kohas.

SÜSIVHARJADE VAHETAMINE

Vahetage kohe välja kulunud (alla 5 mm), põlenud või möranenud mootoriga süsinikuharjad. vahetage alati mõlemad süsinikuharjad korraga.

Süsinikuharjade vahetamine usaldage ainult kvalifitseeritud isikule. Kasutage ainult originaalosi.

Kõik defektid peaks parandama tootja volitatud hooldustöökoda.

TEHNILISED PARAMEETRID

NOMINAALANDMED

Tikkisaag 52G058	
Parameeter	Väärtus
Toitepinge	230 VAC
Toiteallika sagedus	50 Hz
Hinnatud jõud	710 W
Tera lõigatuskiikid (ilma koormuseta)	800-3000/min
Kaldus lõikepiirkond	0 ÷ 45°
Maks. 90 ° nurga all lõigatava materjali paksus - puit	65 mm
Maks. 90 ° nurga all lõigatava materjali paksus - pehmed metallid	15 mm
Maks. 90 ° nurga all lõigatava materjali paksus - teras	8mm
Maks. 45 ° nurga all lõigatava materjali paksus - puit	46 mm
Maks. 45 ° nurga all lõigatava materjali paksus - pehmed metallid	10, 6 mm
Maks. 45 ° nurga all lõigatava materjali paksus - teras	5, 65 mm
Tera lõök	18 mm
Saelehe pendli liikumise seadistuste vahemik	0 ÷ 3
Kaitseklass	II
Kaal (ilma lisatarvikuteta)	2 kg
Tootmisaasta	2021
52G058 tähistab nii masina tüüpi kui ka tähistust	

MÜRA JA VIBRATSIOONI ANDMED

Helirõhk	$L_{PA} = 87\text{dB(A)}$ $K = 3\text{dB(A)}$
Helivõimsus	$L_{WA} = 98\text{dB(A)}$ $K = 3\text{dB(A)}$
Vibratsioonikiirendus (plaadi lõikamine)	$a_h = 9,97 \text{ m/s}^2$ $K = 1,5 \text{ m/s}^2$
Vibratsioonikiirendus (metallehe lõikamine)	$a_h = 15,60 \text{ m/s}^2$ $K = 1,5 \text{ m/s}^2$

Müra ja vibratsiooni info

Seadme tekitatava müra taset kirjeldatakse järgmiselt: kiiritava helirõhu L_{pA} tase ja helivõimsuse tase L_{wA} (kus K on mõõtemääramatus). Seadme kiiratud vibratsioone kirjeldatakse vibratsiooni kiirenduse ah väärtusega (kus K on mõõtemääramatus). Selles juhendis antud helirõhu L_{pA} , helivõimsuse taseme L_{wA} ja vibratsiooni kiirenduse ah tasemed on mõeldud vastavalt standardile EN 62841-2-11. Teatud vibratsioonitaset ah saab kasutada seadmete võrdlemiseks ja vibratsiooni kokkupuute esialgseks hindamiseks.

Nimetatud vibratsioonitase on tüüpiline ainult seadme põhikasutuseks. Kui masinat kasutatakse erinevatel eesmärkidel või koos erinevate tööriistadega, võib vibratsiooni tase muutuda. Kõrgemat vibratsioonitaset mõjutab seadme ebapiisav või liiga

haruldane hooldus. Eespool toodud põhjused võivad põhjustada suurema vibratsiooniga kokkupuute kogu tööperioodi vältel.

Vibratsiooniga kokkupuute täpseks hindamiseks võtke arvesse perioode, mil seade on välja lülitatud või kui see on sisse lülitatud, kuid seda ei kasutata. Pärast kõigi tegurite hoolikat hindamist võib üldine vibratsiooniga kokkupuude olla oluliselt väiksem.

Kasutaja kaitsmiseks vibratsiooni mõju eest tuleks rakendada täiendavaid ohutusmeetmeid; näiteks: seadme ja töövahendite perioodiline hooldus, käte sobiva temperatuuri kaitse ja töökorraldus.

KESKKONNAKAITSE



Ärge visake elektriseadmeid olmeprügi hulka, viige need käitlemiseks vastavasse asutusse. Infot toote utiliseerimise kohta annab müüja või kohalik omavalitsus. Kasutatud elektrilised ja elektroonilised seadmed sisaldavad keskkonnale ohtlikke aineid. Ümbertöötlemata seade kujutab endast ohtu keskkonnale ja inimeste tervisele.

* Tootjal on õigus muudatusi sisse viia.

„Grupa Topex Spółka z ograniczoną odpowiedzialnością“ Spółka komandytowa, asukohaga Varasavai, ul. Pograniczna 2/4 (edaspidi: „Grupa Topex“) informeerib, et kõik käesoleva juhendiga (edaspidi: juhend), muuhulgas selle teksti, fotode, skeemide, jooniste, samuti selle ülesehitusega seotud autoriõigused kuuluvad eranditult Grupa Topex'ile ja on kaitstud 4. veebruari 1994 autoriõiguste ja muude sarnaste õiguste seadusega (vt. Seaduste ajakiri 2006 Nr 90 Lk 631 koos hilisemate muudatustega). Kogu juhendi või selle osade koopeerimine, töötlemine ja modifitseerimine kommertsseamärkidel ilma Grupa Topex'i kirjaliku loata on rangelt keelatud ning võib kaasa tuua tsiviilvastutuse ning karistuse.

BG

ПРЕВОД НА ОРИГИНАЛНАТА ИНСТРУКЦИЯ ЗА ОБЛУЖВАНЕ ПРОБДЕН ТРИОН 52G058

ВНИМАНИЕ: ПРЕДИ ЗАПОЧВАНЕ НА УПОТРЕБА НА ЕЛЕКТРОИНСТРУМЕНТА СЛЕДВА ВНИМАТЕЛНО ДА ПРОЧЕТЕТЕ НАСТОЯЩАТА ИНСТРУКЦИЯ И ДА Я ЗАПАЗИТЕ С ЦЕЛ ПОНАТАТЪШНО ИЗПОЛЗВАНЕ.

ПОДРОБНИ ПРАВИЛА ЗА БЕЗОПАСНОСТ

- При извършване на работни дейности, при които работният инструмент би могъл да попадне на скрити електрически кабели или собствения си кабел, трябва да държите инструмента за изолираната повърхност на ръкохватката. При контакт на инструмента с кабел на захранващата мрежа може да се стигне до наличие на напрежение в металните части на инструмента, което може да доведе до токов удар.
- Трябва да държите ръцете на безопасно разстояние от зоната на рязане. Не пъхайте ръцете под обработвания предмет. При контакт с ножа на прободния трион има опасност от нараняване.
- След завършване на работа трябва да изключите прободния трион. Прободният трион може да се извади от обработвания материал, когато е спрян. По този начин се избягва отскачането и електроинструментът може да бъде отложен по безопасен начин.
- Трябва да използвате само изправни ножове за прободни триони, които са в идеално техническо състояние. Огънати, изтъпени ножове могат да се счупят, да оказват неблагоприятно влияние върху линията на рязане, а също така да причинят или да допринесат за отскачане на инструмента.
- Дървесната прах на някои видове дървесина или някои метали може да представлява опасност за здравето и да предизвика алергични реакции,

заболявания на дихателните пътища или да доведе до ракови заболявания.

- По време на рязане трябва да се използва противопрахова маска за защита на дихателните пътища от прах.
- По време на рязане на дървесина трябва да се използва система за отвеждане на прах.
- Винаги трябва да се осигури добра вентилация на работното място.

• **С прободния трион не бива да се прерязват водопроводни тръби.** Прерязването на тръба може да причини материални щети или да доведе до токов удар.

• За да се избегне прерязването на гвоздеи, винтове и други твърди предмети, преди да започнете работните дейности, трябва да проверите внимателно обработвания материал.

• Не бива да се прерязва материал, чиито размери (дебелина) надвишават размерите, посочени в техническите данни на електроинструмента.

• Прободният трион трябва да се държи със стиснатия длан.

• Преди да натиснете пусковия бутон, трябва да се уверите, че прободният трион не допира материала.

• Не бива да докосвате с ръка движещите се елементи.

• Не бива да поставяте прободния трион настрана, ако не е спрян да се движи напълно. Не бива да включвате прободния трион, преди да го хванете с ръка.

• **Не бива да докосвате ножа или обработвания материал веднага след завършване на работата.** Тези елементи могат да бъдат силно нагорещени и да причинят изгаряне

• В случай на констатиране на нетипично действие на електроуредата или на издаване на нетипичен звук, трябва незабавно да изключите щепсела от захранващия контакт.

• С цел осигуряване на правилно охлаждане трябва да внимавате вентилационните отвори в корпуса на прободния трион да не бъдат запушени.

• Преди включване на прободния трион към мрежовия контакт винаги трябва да се уверите, че напрежението на електрическата мрежа съответства на напрежението, посочено във фирмената табелка на уреда.

• Преди включване на прободния трион винаги трябва да проверите захранващия кабел и при констатиране на повреда - да възложите подмяна на кабела в оторизиран сервис.

• Захранващият кабел на прободния трион винаги трябва да бъде от безопасната страна и да не бъде изложен на случайно увреждане от работещия електроинструмент.

ВНИМАНИЕ! Устройството е предназначено за работа вътре в помещенията.

Въпреки използването на безопасна по проект конструкция на устройството и използването на предпазни средства и допълнителни предпазни мерки, винаги съществува остатъчен риск от нараняване по време на работа.

Обяснение на използваните пиктограми:



1. Прочетете инструкцията за обслужване, спазвайте съдържатите се в нея предупреждения и правила за безопасност.
2. Електроинструмент с изолация от втори клас
3. Използвайте средства за индивидуална защита (защитни очила, антифони, противопрахова маска)

4. Преди да започнете дейности по обслужване или ремонт, разединете захранващия кабел от захранването.
5. Пазете устройството от дъжд
6. Не допускате деца в близост до съоръжението

КОНСТРУКЦИЯ И УПОТРЕБА

Прободният трион е ръчен електроинструмент с изолация от II клас. Инструментът е задвижван от еднофазен комутаторен двигател. Електроинструментът е предназначен за изпълнение на право рязане с цел разделяне на елементи, криволинейно рязане и изпълнение на прорези в дървесина, дървесиноподобни материали, пластмаса и метали (при условие, че се използва съответен нож). Електроинструментът се използва в областта на ремонтно-строителните дейности, както и всички любителски работни дейности (майсторене).

ВНИМАНИЕ! Не се разрешава използването на електроинструмента за дейности, различни от неговото предназначение.

ОПИСАНИЕ НА ГРАФИЧНИТЕ СТРАНИЦИ

Представеното по-долу номериране се отнася за елементите на устройството, представени върху графичните страници в настоящата инструкция.

1. Работно колело за контрол на скоростта
2. Превключване
3. Бутон за заключване на превключвателя
4. Плоча за крака
5. Колело за настройка на махалото
6. Водеца ролка
7. Заклучващи винтове на ръба на ръба
8. Защита на острието
9. Държач на острието
10. Прахосмукачен адаптер

* Между представената фигура и продукта може да има разлики.

ОБОРУДВАНЕ И АКСЕСОАРИ

1. Шестоъгълен ключ - 1 бр
2. Острие - 1 бр
3. Ръководство за ръба - 1 бр
4. Калъф за носене - 1 бр

ПОДГОТОВКА ЗА РАБОТА:

ЗАКРЕПВАНЕ НА ПИЛАТА

ВНИМАНИЕ! Изключете електрическия инструмент от електрическата мрежа.

Сглобяването и подмяната на режещия диск се извършва без използване на инструменти.

- Издърпайте лоста на държача на триона (9) и вкарайте триона в държача на триона (9) докрай (зъбите на триона трябва да сочат отпред) (фиг. А).
- Важно! Уверете се, че режещият диск е правилно поставен в водещата ролка (6).
- Освободете лоста на държача на острието (6) и проверете дали острието е поставено правилно.
- Демонтажът на режещия диск е в обратен ред от неговия монтаж.

ВНИМАНИЕ! Използвайте остриета със системата за закрепване Т, както е показано на фиг. В.

ДРЕНАЦИЯ ПРАХ

- Поставете адаптера за прахоулавяне (10) (фиг. С).

- Свържете смукателния маркуч на прахосмукачката към адаптера за отвеждане на праха (10). Уверете се, че устройствата са здраво свързани.

РАБОТА / НАСТРОЙКИ

ВКЛ. / ИЗКЛ

ВНИМАНИЕ! Преди да свържете прободния трион към електрическата мрежа, винаги проверявайте дали мрежовото напрежение съответства на напрежението, дадено на табелката с данни на електрическия инструмент.

Включване - натиснете бутона за превключване (2) и го задръжте в това положение.

ЗАКЛЮЧВАНЕ НА ПРЕВКЛЮЧВАНЕ (НЕПРЕРЪВНА ЕКСПЛОАТАЦИЯ)

Активирание:

- Натиснете бутона за превключване (2) и го задръжте в това положение.
- Натиснете бутона за заключване на превключвателя (3) (фиг. D).
- Освободете натиска върху бутона на превключвателя (2).

Изключвам:

- Натиснете и освободете натиска върху бутона на превключвателя (2).

РЕГУЛИРАНЕ НА РАБОТНАТА СКОРОСТ НА JIGSAW

Скоростта на моторния трион се регулира чрез завъртане и поставяне на копчето за контрол на скоростта (1) в желаното положение. Това ви позволява да регулирате скоростта на електроинструмента към свойствата на обработвания материал. Колкото по-голямо число се появява на обиколката на копчето (1) (фиг. E), толкова по-бърза е скоростта на прободния трион.

РЕГУЛИРАНЕ НА ПРЕДЛОЖЕНИЕТО НА ДВИЖЕНИЕТО НА ПИЛАТА

Наличната възможност за регулиране на движението на махалото на циркулярния диск позволява по-добро регулиране на работните параметри на прободния трион към изискванията на обработвания материал. Движението на люлеенето се регулира постепенно от копчето за управление на люлеенето (5) в диапазона от "0" до "III" (фиг. F). Таблицата по-долу предоставя най-изгодния избор на движение на люлеенето за отделни материали

Метална ламарина: 0	Стоманена ламарина: 0 – I
Алуминиева ламарина: I – II	Пластмаса: I – II
Шперплат: 0 – I	Дървесина: I - III

ВНИМАНИЕ! Когато използвате ножов трион, превключвателят за регулиране на махалото трябва да бъде настроен на 0. Смазването се препоръчва при рязане на метал.

РЕГУЛИРАНЕ НА КРАКА ЗА РЕЗАНЕ НА ТЪГЪЛ

Изключете електрическия инструмент от електрическата мрежа.

Регулируемият крак на прободния трион ви позволява да правите режещи прорези от 00 до 450 (от двете страни). Преди да регулирате, извадете и извадете гнездото за прахоулавяне (4) (фиг. J).

- Разхлабете болтовете за закрепване на крака (4) с шестостенния ключ.
- Преместете стъпалото (4) назад и го наклонете наляво или надясно (в рамките на 450).

• Поставете крака (4) под желаня ъгъл, преместете го напред и го закрепете, като затегнете закрепващите винтове (фиг. G). Скалата позволява стъпалото да бъде наклонено на 0о, 15о, 30о или 45о (надясно или наляво). Винаги поставяйте шестоъгълния ключ в пространството за съхранение след приключване на настройката.

СЪБИРАНЕ НА РЪКОВОДСТВОТО ЗА ПАРАЛЕЛНО РЕЗАНЕ

Изключете електрическия инструмент от електрическата мрежа.

- Оградата за разкъсване може да бъде монтирана от дясната или лявата страна на крака на прободния трион
- Разхлабете паралелните заключващи винтове на оградата (7).
- Поставете пръта на паралелния водач в отворите в крака (4), задайте желаното разстояние (с помощта на кантара) и го фиксирайте, като затегнете болтовете на паралелната водеща ключалка (7) (фиг. H).

Водещата лента на паралелния водач трябва да е насочена надолу.

РЯЗАНЕ

- Поставете предната част на крака (4) плоско върху материала, който ще се реже.
- Стартирайте прободния трион и изчакайте той да достигне зададената максимална скорост.
- Преместете бавно прободния трион, насочвайки режещия диск по предварително зададената линия на рязане.
- Когато изрязвате криви линии, направете мозайката много леко.

Направете разреза равномерно и внимавайте да не претоварите мозайката. Прекомерният натиск върху режещия диск ще възпрепятства движението на махалото, което ще се отрази неблагоприятно на производителността на рязане. Ако е необходимо да направите разрез по лека дъга, намалете или напълно деактивирайте движението на махалото.

Ако цялата повърхност на крака на прободния трион не е в контакт с повърхността на детайла по време на работа, но е повдигната над него, съществува риск от счупване на режещия диск.

РАЗРЕЗАНЕ НА ДУПКА В МАТЕРИАЛА

- Пробийте в материала отвор с диаметър 10 mm.
- Поставете режещия диск в отвора и започнете да режете от направения отвор.

РЕЗАНЕ НА МЕТАЛ / ВИДОВЕ ОСТРИЕТА

За рязане на метал използвайте подходящи триони с повече зъби.

При рязане през метал трябва да се използва подходящ лубрикант (режещо масло). Рязането на метал без смазване води до повишено износване на острието. Таблицата по-долу предоставя най-добрия избор на трион:

Брой зъби на 1 инч	Дължина на ножа	Обхват на приложение
24	80 mm	Мека стомана, цветни метали.
14		Цветни метали, пластмаса.
9		Дърво, шперплат.

- Използвайте само подходящи и остри остриета.
- Не използвайте остриета с повредена опашка.
- Използвайте подходящи типове остриета.

ОБСЛУЖВАНЕ И ПОДДРЪЖКА

БИЛО ДЕЙНОСТИ, СВЪРЗАНИ С МОНТАЖ, НАСТРОЙКА, РЕМОНТ ИЛИ ПОДДРЪЖКА.

- Препоръчва се почистване на устройството след всяка употреба
- Не използвайте вода или друга течност за почистване.
- Почистете устройството със суха кърпа или издухайте със състен въздух при ниско налягане.
- Не използвайте почистващи препарати или разтворители, тъй като те могат да повредят пластмасовите части.
- Почиствайте редовно отворите за вентилация в корпуса на двигателя, за да предотвратите прегряване на устройството.
- Препоръчва се редовно смазване на водещия валак. Капка масло, приложена на това място, ще удължи живота на ролката.
- В случай на повреда на захранващия кабел го заменете с кабел със същата спецификация. Доверете ремонта на квалифициран специалист или върнете инструмента в сервизен пункт.
- В случай на прекомерно искрене в комутатора, проверете техническото състояние на въгленовите четки на двигателя от квалифицирано лице.
- винаги съхранявайте инструмента на сухо място, недостъпно за деца.

ЗАМЯНА НА ВЪГЛЕВИЧНИ ЧЕТКИ

Незабавно заменете износените (по-къси от 5 mm), изгорели или напукани моторни въглеродни четки. винаги сменяйте двете карбонови четки наведнъж.

Доверете подмяната на карбоновите четки само на квалифицирано лице. Използвайте само оригинални части. Всички дефекти трябва да бъдат отстранени в сервиз, оторизиран от производителя.

ТЕХНИЧЕСКИ ПАРАМЕТРИ

НОМИНАЛНИ ДАННИ

Прободен трион 52G058	
Параметър	Стойност
Захранващо напрежение	230 VAC
Честота на захранването	50 Hz
Оценена сила	710 W
Цикли на хода на острието (без товар)	800-3000/min
Обхват на рязане на скосяване	0 ÷ 45°
Макс. дебелина на материала, който се реже под ъгъл от 90 ° - дърво	65 mm
Макс. дебелина на материала, който се реже под ъгъл от 90 ° - меки метали	15 mm
Макс. дебелина на материала, който се реже под ъгъл от 90 ° - стомана	8mm
Макс. дебелина на материала, който се реже под ъгъл 45 ° - дърво	46 mm
Макс. дебелина на материала, който се реже под ъгъл 45 ° - меки метали	10, 6 mm
Макс. дебелина на материала, който се реже под ъгъл 45 ° - стомана	5, 65 mm
Ход на острието	18 mm
Обхватът на настройките за движение на махалото на циркулярния диск	0 ÷ 3
Клас на защита	II
Тегло (без аксесоари)	2 kg
Година на производство	2021
52G058 означава както вида, така и обозначението на машината	

ВНИМАНИЕ! Изключете захранващия кабел от електрическата мрежа, преди да започнете каквито и да

ДАНИИ ЗА ШУМА И ВИБРАЦИИТЕ

Звуково налягане	$L_{PA} = 87\text{dB(A)}$ $K=3\text{dB(A)}$
Звукова мощност	$L_{WA} = 98\text{dB(A)}$ $K=3\text{dB(A)}$
Ускорение на вибрациите (изрязване на плоча)	$a_h = 9,97\text{ m/s}^2$ $K=1,5\text{ m/s}^2$
Ускорение на вибрациите (рязане на метален лист)	$a_h = 15,60\text{ m/s}^2$ $K=1,5\text{ m/s}^2$

Информация относно шума и вибрациите

Нивото на шума, излъчван от устройството, се описва с: нивото на излъчваното звуково налягане L_{PA} и нивото на звуковата мощност L_{WA} (където K е несигурността на измерването). Вибрациите, излъчвани от устройството, се описват със стойността на вибрационното ускорение a_h (където K е несигурността на измерването).

Нивата на излъчваното звуково налягане L_{PA} , ниво на звукова мощност L_{WA} и ускорение на вибрациите a_h , дадени в това ръководство, са измерени в съответствие с EN 62841-2-11. Посоченото ниво на вибрация a_h може да се използва за сравнение на устройствата и за първоначална оценка на експозицията на вибрации.

Посоченото ниво на вибрации е представително само за основната употреба на устройството. Ако машината се използва за различни приложения или с различни работни инструменти, нивото на вибрации може да се промени. По-високото ниво на вибрации ще бъде повлияно от недостатъчна или твърде рядка поддръжка на устройството. Причините, посочени по-горе, могат да доведат до повишено излагане на вибрации през целия период на работа.

За да прецените точно излагането на вибрации, помислете за периоди, когато оборудването е изключено или когато е включено, но не се използва. След като всички фактори са внимателно оценени, общата експозиция на вибрации може да бъде значително по-ниска.

За да се предпази потребителят от вибрациите, трябва да се прилагат допълнителни мерки за безопасност, като: периодична поддръжка на устройството и работните инструменти, защита на подходящата температура на ръцете и правилна организация на работата.

ОПАЗВАНЕ НА ОКОЛНАТА СРЕДА



Електрически захранваните изделия не трябва да се извървяват с домашните отпадъци, а трябва да се предадат за оползотворяване в съответните заводи. Информация за оползотворяването може да бъде получена от продавача на изделието от местните власти. Негодното електрическо и електронно оборудване съдържа опасни вещества за околната среда. Оборудването, неодадено за рециклиране, представлява потенциална заплаха за околната среда и за здравето на хората.

* Запазва се правото за извършване на промени.

„Grupa Torhex Spółka z ograniczoną odpowiedzialnością“ Spółka komandytowa със седалище във Варшава, ул. Погранична 2/4 (наричана по-нататък: „Grupa Torhex“) информира, че всякакви авторски права относно съдържанието на инструкцията (наричана по-нататък: „Инструкция“), включващи между другото нейния текст, поместените фотографии, схеми, чертежи, а също и нейните композиции, принадлежат изключително на Grupa Torhex и подлежат на правна защита съгласно закона от 4 февруари 1994 година относно авторското право и сродните му права (еднороден текст в Държавен вестник 2006 № 90 пол. 631 с по-късните изменения). Копирането, преработването, публикуването, модифицирането с комерческия цел на цялата инструкция, както и на отделните й елементи без съгласието на Grupa Torhex изразено в писмена форма, е строго забранено и може да доведе до привличането към гражданска и наказателна отговорност.



PRIJEVOD ORIGINALNIH UPUTE ZA UPOTREBU UBODNA PILA 52G058

POZOR: PRIJE POČETKA KORIŠTENJA ELEKTRIČNOG ALATA PAŽLJIVO PROČITAJTE OVE UPUTE I SPREMITE IH ZA DALJNJU PRIMJENU

POSEBNI PROPISI O SIGURNOSTI

- **Za vrijeme izvođenja radova kod kojih bi uključen alat mogao zahvatiti skrivene električne vodove ili čak vlastiti mrežni kabel, uređaj držite isključivo za izolirane površine drške.** Kod kontakta s mrežnim kablom može doći do prijenosa napona na metalne elemente električnog alata, što predstavlja opasnost od električnog udara.
- **Ruke držite na sigurnoj udaljenosti od zone rezanje. Ne stavljajte ih pod obrađivani predmet.** Prilikom kontakta s listom pile mogli biste se ozlijediti.
- **Nakon završetka rada ubodnu pilu isključite. List pile izvadite iz obrađivanog materijala kad je isti nepomičan.** Na taj način ćete izbjeći povratni udar i možete sigurno odložiti električni alat.
- **Koristite isključivo neoštećene listove pile, u besprijeznom tehničkom stanju.** Deformirani ili tupi listovi pile mogu se polomiti, dodatno utjecati na liniju rezanja ili uzrokovati povratni udar.
- **Prašina koja nastaje kod piljenja nekih vrsta drva može biti opasna za zdravlje, izazivati alergijske reakcije, bolesti dišnih putova ili uzrokovati oboljenje od raka.**
 - za vrijeme piljenja koristiti maske za zaštitu od prašine kako biste zaštitili dišne putove od prašine koja nastaje tijekom piljenja.
 - prilikom rezanja drva uvijek uključujte odvod prašine.
 - uvijek se pobrinite za dobru ventilaciju na radnom mjestu.
- **Zabranjeno je koristiti ubodnu pilu za rezanje vodovodnih cijevi.** Prorezanje cijevi uzrokuje materijalnu štetu ili strujni udar.
- Kako biste izbjegli prerezivanje vijaka, čavala i drugih tvrdih predmeta, prije početka rada pažljivo kontrolirajte obrađivani materijal.
- Nemojte piljiti materijal čije dimenzije (debljina) prekoračuju dimenzije navedene u tehničkim podacima.
- Ubodnu pilu držite zatvorenom rukom.
- Prije nego pritisnete na prekidač, provjerite da li ubodna pila ne dodiruje materijal.
- Rukom ne dirajte rotirajuće dijelove.
- Zabranjeno je odlagati ubodnu pilu koja je još uvijek u pokretu. Nemojte uključivati ubodnu pilu prije nego je ne primite u ruku
- **List pile ili obrađivani materijal nemojte dirati netom nakon završetka rada.** Ti elementi mogu biti jako zagrijani i uzrokovati opekline.
- Ako primijetite da se uređaj ponaša drugačije nego uobičajeno ili emitira čudne zvukove, odma, ga isključite i izvucite utikač iz mrežne utičnice.
- Kako biste osigurali odgovarajuće hlađenje otvori za ventilaciju na kućištu pile moraju biti otvoreni.
- Prije nego ubodnu pilu priključite na mrežno napajanje, uvijek najprije provjerite da li mrežni napon odgovara veličini napona koji je naveden na tipskoj ploči električnog alata
- Prije uključivanja ubodne pile svaki put provjerite priključni kabel, ako ustanovite da je oštećen, obratite se ovlaštenoj radionici za njegovu zamjenu.
- Priključni kabel ubodne pile se uvijek mora nalaziti na sigurnoj strani, gdje nema opasnosti da ga uključen električni alat može oštetiti.

POZOR! Uređaj je namijenjen za rad u zatvorenim prostorijama.

Bez obzira na sigurnu konstrukciju, upotrebu sigurnosnih sredstava i dodatnih zaštitnih mjera, još uvijek postoji preostali rizik od ozljeda nastalih tijekom rada.

Objašnjenje korištenih piktoograma



1. Pročitajte Upute za uporabu, uzmite u obzir upozorenja i sigurnosne uvjete o kojima je riječ u uputama.
2. Uređaj s izolacijom druge klase
3. Koristite sredstva individualne zaštite (zaštitne gogle, antifone, masku za zaštitu od prašine)
4. Isključite mrežni kabel prije početka aktivnosti na podešavanju ili popravljajući uređaja.
5. Štite od kiše
6. Čuvajte van dohvata djece

KONSTRUKCIJA I NAMJENA

Ubodna pila je ručni električni alat s izolacijom II klase. Pokreće ga jednofazni komutatorski motor. Uređaj je namijenjen za izvođenje jednostavnih razdjelnih rezova, zavojitih rezova te za rezanja u drvu, materijalima sličnim drvu, plastici i metalima (pod uvjetom uporabe odgovarajućeg lista pile).

Područja primjene uređaja: izvođenje remontno-građevinarskih radova te svih radova iz opsega samostalne amaterske djelatnosti (sam svoj majstor).

POZOR! Zabranjena je nenamjenska uporaba uređaja.

OPIS GRAFIČKIH STRANICA

Dolje navedeni brojevi se odnose na elemente uređaja koje se nalaze na grafičkim prikazima ovih uputa

1. Kotačić za kontrolu brzine rada
2. Prebaci
3. Tipka za zaključavanje prekidača
4. Nožna ploča
5. Kotačić za podešavanje djelovanja njihala
6. Vodeći valjak
7. Vijci za zaključavanje vodilice ruba
8. Zaštita oštrice
9. Držak oštrice
10. Adapter za usisavanje prašine

* Moguće su razlike između crteža i proizvoda

PRIBOR I DODATNA OPREMA

1. Šesterokutni ključ - 1 kom
2. Oštrica - 1 kom
3. Vodič za rubove - 1 kom
4. Torba za nošenje - 1 kom

PRIPREMA ZA RAD

UČVRŠĆAVANJE LISTA PILE

PAŽNJA! Odspojite električni alat iz električne mreže.

Montaža i zamjena lista pile provodi se bez upotrebe alata.

- Povucite polugu držača lista pile (9) i umetnite list pile u držak lista pile (9) do kraja (zubi lista pile trebaju biti usmjereni prema naprijed) (slika A).
- Važno! Provjerite je li list pile pravilno postavljen u vodeći valjak (6).

- Otpustite ručicu držača oštrice (6) i provjerite je li oštrica pravilno postavljena.
- Demontaža lista pile odvija se obrnutim redoslijedom od montaže.

PAŽNJA! Koristite nožve s T-pričvršnim sustavom kako je prikazano na sl. B.

ODVLAČAVANJE PRAŠINE

- Umetnite adapter za usisavanje prašine (10) (slika C).
- Spojite usisno crijevo usisavača na adapter za odvođenje prašine (10). Provjerite jesu li uređaji čvrsto povezani.

RAD /POSTAVKE

UKLJUČENO, ISKLJUČENO

PAŽNJA! Prije spajanja ubodne pile na električnu mrežu, uvijek provjerite odgovara li mrežni napon naponu navedenom na tipskoj pločici električnog alata.

Uključivanje - pritisnite prekidač (2) i držite ga u ovom položaju.

PREKLUČITE ZAKLJUČAK (KONTINUIRANI RAD)

Omogućiti:

- Pritisnite prekidač (2) i držite ga u ovom položaju.
- Pritisnite tipku za zaključavanje prekidača (3) (slika D).
- Otpustite pritisak na prekidaču (2).

Gašenje:

- Pritisnite i otpustite pritisak na prekidaču (2).

REGULIRANJE RADNE BRZINE JIGSAW-a

Brzina motora ubodne pile regulira se okretanjem i postavljanjem gumba za kontrolu brzine (1) u željeni položaj. To vam omogućuje prilagodbu brzine električnog alata svojstvima materijala koji se obrađuje.

Što se veći broj pojavi na opsegu gumba (1) (slika E), brzina ubodne pile je veća.

PRILAGODAVANJE OTVORENOG KRETANJA PILA

Dostupna mogućnost prilagodbe kretanja viska lista pile omogućuje bolju prilagodbu radnih parametara ubodne pile zahtjevima obrađenog materijala. Kretanje zamaha postupno se podešava pomoću gumba za upravljanje zamahom (5) u rasponu od "0" do "III" (slika F). Tablica u nastavku daje najpovoljniji izbor okretanja za pojedinačne materijale

Općenito metalni lim: 0	Čelična ploča: 0 – I
Aluminijski lim: I – II	Plastika: I – II
Lijepljena drvena masa: 0 – I	Drvo: I - III

PAŽNJA! Kada koristite list pile noža, prekidač za podešavanje viska treba postaviti na 0. Podmazivanje se preporučuje prilikom rezanja metala.

PRILAGODBA STOPALA ZA REZANJE KUTA

Odspojite električni alat iz električne mreže.

Podesiva noga ubodne pile omogućuje vam rezanje mitre od 0° do 45° (obje strane). Prije podešavanja izvucite i uklonite utičnicu za usisavanje prašine (4) (slika J).

- Otpustite vijke za pričvršćivanje stopala (4) pomoću imbus ključa.
 - Pomaknite stopalo (4) natrag i nagnite ga ulijevo ili udesno (u rasponu od 45°).
 - Postavite nogu (4) pod željeni kut, pomaknite je prema naprijed i učvrstite stezanjem vijaka za pričvršćivanje (slika G).
- Skala omogućuje nagib stopala na 0°, 15°, 30° ili 45° (udesno ili ulijevo). Uvijek postavite šesterokutni ključ u prostor za odlaganje nakon završetka podešavanja.

SKLOP VODIČA ZA PARALELNO REZANJE

Odspojite električni alat iz električne mreže.

Otporna ograda može se postaviti na desnu ili lijevu stranu stopala ubodne pile

- Otpustite vijke za zaključavanje paralelne ograde (7).
- Umetnite šipku paralelne vodilice u rupe na nožici (4), postavite željenu udaljenost (pomoću vage) i popravite je zatezanjem vijaka paralelne vodilice (7) (slika H).

Vodilica paralelne vodilice trebala bi biti usmjerena prema dolje.

REZANJE

- Postavite prednje stopalo (4) ravno na materijal koji želite rezati.
 - Pokrenite ubodnu pilu i pričekajte da postigne zadanu maksimalnu brzinu.
 - Polako pomičite ubodnu pilu vodeći list pile duž unaprijed određene linije rezanja.
 - Pri rezanju zakrivljenih linija vodite ubodnu pilu vrlo lagano.
- Napravite rez ravnomjerno i pazite da ne preopterete ubodnu pilu. Prekomjerni pritisak na list pile zabranit će gibanje njihala, što će negativno utjecati na izvedbu rezanja. Ako je potrebno napraviti rez po blagom luku, smanjite ili potpuno onemogućite gibanje njihala. Ako cijela površina stopala ubodne pile tijekom rada nije u kontaktu s površinom obratka, ali je podignuta iznad nje, postoji opasnost od loma lista pile.

REZANJE RUPE U MATERIJALU

- U materijalu izbušite rupu promjera 10 mm.
- Umetnite list pile u rupu i počnite rezati iz napravljene rupe.

VRSTE REZANJA METALA / VRSTE OŠTARA

Za rezanje metala koristite prikladne listove pile s više zuba. Prilikom rezanja kroz metal treba koristiti prikladno mazivo (ulje za rezanje). Rezanje metala bez podmazivanja dovodi do povećanog trošenja oštrice. Tablica u nastavku daje najbolji izbor lista pile:

Broj zubi na col	Dužina lista pile	Opseg primjene
24	80 mm	Mekani čelik, obojeni metali.
14		Obojeni metali, plastika.
9		Drvo, lijepljena drvena masa.

- Koristite samo odgovarajuće i oštre oštrice.
- Ne koristite noževe s oštećenim drškom.
- Koristite odgovarajuće vrste oštrice.

RUKOVANJE I ODRŽAVAJE

PAŽNJA! Isključite kabel za napajanje iz mrežne utičnice prije nego što započnete bilo kakve aktivnosti povezane s instalacijom, podešavanjem, popravkom ili održavanjem.

- Preporučuje se čišćenje uređaja nakon svake uporabe
- Nemojte koristiti vodu ili bilo koju drugu tekućinu za čišćenje.
- Očistite uređaj suhom krpom ili ispušite komprimiranim zrakom pod niskim tlakom.
- Ne koristite sredstva za čišćenje ili otapala, jer mogu oštetiti plastične dijelove.
- Redovito čistite ventilacijske otvore na kućištu motora kako biste spriječili pregrijavanje uređaja.
- Preporučuje se redovito podmazivanje vodećeg valjka. Kap ulja koja se nanese na ovom mjestu produžit će vijek trajanja valjka.
- U slučaju oštećenja kabela za napajanje zamijenite ga kabelom iste specifikacije. Popravak povjerite kvalificiranom stručnjaku ili alat vratite na servis.
- U slučaju prekomjernog iskrenja komutatora, tehničku ispravnost četkica motora provjeriti kod kvalificirane osobe.
- Alat uvijek čuvajte na suhom mjestu, izvan dohvata djece.

ZAMJENA UGLJENIČNIH ČETKI

Odmah zamijenite dotrajale (kraće od 5 mm), izgorjele ili ispucale četke motora. uvijek istodobno zamijenjujte obje karbonske četke.

Zamjenu karbonskih četkica povjerite samo kvalificiranoj osobi. Koristite samo originalne dijelove.

Sve nedostatke treba popraviti servisna radionica ovlaštena od proizvođača.

TEHNIČKI PARAMETRI

NAZIVNI PODACI

Ubodna pila 52G058	
Parametar	Vrijednost
Napon napajanja	230 VAC
Frekvencija napajanja	50 Hz
Nazivna snaga	710 W
Ciklusi hoda oštrice (bez opterećenja)	800-3000/min
Raspon kosog rezanja	0 ÷ 45°
Maks. debljina materijala koji se reže pod kutom od 90° - drvo	65 mm
Maks. debljina materijala koji se reže pod kutom od 90° - meki metali	15 mm
Maks. debljina materijala koji se reže pod kutom od 90° - čelik	8mm
Maks. debljina materijala koji se reže pod kutom od 45° - drvo	46 mm
Maks. debljina materijala koji se reže pod kutom od 45° - meki metali	10, 6 mm
Maks. debljina materijala koji se reže pod kutom od 45° - čelik	5, 65 mm
Potez oštrice	18 mm
Raspon postavki za kretanje viska lista pile	0 ÷ 3
Klasa zaštite	II
Težina (bez pribora)	2 kg
Godina proizvodnje	2021
52G058 označava tip i oznaku stroja	

PODACI O BUCI I VIBRACIJAMA

Zvučni pritisak	$L_{PA} = 87\text{dB(A)}$ $K=3\text{dB(A)}$
Snaga zvuka	$L_{WA} = 98\text{dB(A)}$ $K=3\text{dB(A)}$
Ubrzanje vibracija (rezanje ploče)	$a_h = 9,97\text{ m/s}^2$ $K=1,5\text{ m/s}^2$
Ubrzanje vibracija (rezanje metalnog lima)	$a_h = 15,60\text{ m/s}^2$ $K=1,5\text{ m/s}^2$

Informacije o buci i vibracijama

Razina buke koju emitira uređaj opisuje se: razinom emitiranog zvučnog tlaka L_{pA} i razinom zvučne snage L_{wA} (gdje je K mjerna nesigurnost). Vibracije koje emitira uređaj opisane su vrijednošću ubrzanja vibracija a_h (gdje je K mjerna nesigurnost).

Razine emitiranog zvučnog tlaka L_{pA} , razina zvučne snage L_{wA} i ubrzanje vibracija a_h dane u ovom priručniku izmjerene su u skladu s EN 62841-2-11. Navedena razina vibracija a_h može se koristiti za usporedbu uređaja i za početnu procjenu izloženosti vibracijama. Navedena razina vibracija reprezentativna je samo za osnovnu uporabu uređaja. Ako se stroj koristi za različite primjene ili s različitim radnim alatima, razina vibracija može se promijeniti. Na višu razinu vibracija utječe će nedovoljno ili prerijetko održavanje uređaja. Gore navedeni razlozi mogu rezultirati povećanom izloženosti vibracijama tijekom cijelog razdoblja rada.

Da biste točno procijenili izloženost vibracijama, razmotrite razdoblja kada je oprema isključena ili kad je uključena, ali nije

u uporabi. Nakon pažljivog procjenjivanja svih čimbenika, ukupna izloženost vibracijama može biti znatno niža.

Kako bi se korisnik zaštitio od utjecaja vibracija, treba provesti dodatne sigurnosne mjere, kao što su: povremeno održavanje uređaja i radnog alata, zaštita odgovarajuće temperature ruku i pravilna organizacija rada.

ZAŠTITA OKOLIŠA



Električne proizvode ne bacajte zajedno s kućnim otpacima već ih zbrinite na odgovarajućim mjestima. Informacije o mjestima zbrinjavanja daju prodavači proizvoda ili odgovorne mjesne službe. Istrošeni električni i elektronički alati sadrže supstance koje mogu štetiti okolišu. Nezbrinuti proizvodi mogu biti opasni po zdravlje ljudi i za okoliš.

* Pridržavamo pravo na izvođenje promjena

„Društvo s ograničenom odgovornošću Grupa Topex“ d.o.o. sa sjedištem u Varšavi, ul. Pograniczna 2/4 (u daljnjem tekstu: „Grupa Topex“) daje na znanje da sva autorska prava vezana uz sadržaj ovih uputa (dalje: „Upute“), uključujući test, slike, sheme, crteže te također njihove kompozicije pripadaju isključivo Grupi Topex- u i podliježu pravnoj zaštiti, sukladno sa Zakonom od dana 4. veljače 1994 godine, o autorskim pravima i sličnim pravima (N.N. 2006 Br. 90 Stavak 631 uključujući i kasnije promjene). Kopiranje, preoblikovanje, publiciranje, modificiranje u komercijalne svrhe cijelih Uputa kao i pojedinačnih njihovih dijelova, bez suglasnosti Grupa Topex-a koje je dano u pismenom obliku, je najstrože zabranjeno i može dovesti do prekršajne i krivične odgovornosti

SR

PREVOD ORIGINALNOG UPUTSTVO ZA UPOTREBU UBODNA TESTERA (RUČNA UBODNA TESTERA) 52G058

PAŽNJA: PRE PRISTUPANJA UPOTREBI ELEKTROUREĐAJA POTREBNO JE PAŽLJIVO PROČITATI DOLE DATO UPUTSTVO I PRIDRŽAVATI GA SE U DALJOJ UPOTREBI.

OPŠTE MERE BEZBEDNOSTI

- **Prilikom obavljanja poslova prilikom koji bi radne alatke mogle da dođu u kontakt sa skrivenim električnim ili da dođu do sopstvenog strujnog kabela, potrebno je držati elektrouređaj isključivo za izolovane površine drške.** Kontakt sa strujnim kablom može dovesti do prenosa napona na metalne delove elektrouređaja, što može dovesti do strujnog udara.
- **Ruke treba držati na bezbednoj udaljenosti od područja sečenja. Ne postavljati ih ispod predmeta koji se obrađuje.** Prilikom kontakta sa sečivom postoji opasnost od povreda.
- **Nakon završetka posla potrebno je isključiti ubodnu testeru.** Sečivo može da se izvuče iz materijala koji se obrađuje samo onda kada više nije u pokretu. Na taj način izbegava se pojava trzaja i elektrouređaj se može bezbedno odložiti.
- **Potrebno je koristiti isključivo neoštećena sečiva, koja su u savršenom tehničkom stanju.** Savijena, tupa sečiva mogu da se slome, a dodatno mogu da imaju uticaja na liniju sečenja, kao i da dovedu do pojave trzaja.
- **Piljevina nekih vrsta drveta kao i nekih vrsta metala mogu predstavljati opasnost po zdravlje, a takođe mogu izazvati alergijske reakcije, suženje disajnih puteva ili dovesti do oboljevanja od raka.**

- Za vreme sečenja potrebno je koristiti masku za zaštitu od prašine, u cilju zaštite disajnih puteva od prašine nastale tokom sečenja.

- Potrebno je koristiti sistem za usisavanje prašine prilikom sečenja drveta.

- Potrebno je uvek voditi računa od dobroj ventilaciji na mestu rada.

• **Zabranjeno je seći vodovodne cevi uz pomoć ubodne testere.** Presecanje cevi dovodi do materijalne štete i može dovesti do strujnog udara.

• Kako bi se izbeglo sečenje eksera, šrafova i drugih tvrdih predmeta, pre početka sečenja potrebno je pažljivo prekontrolisati materijal koji se obrađuje.

• Zabranjeno je seći materijal čije dimenzije (debljina) prekoračuju dimenzije date u nominalnoj tabeli.

• Ubodna testera treba da se drži zatvorenim dlanom.

• Pre pritiskanja startera uveriti se da ubodna testera ne dodiruje materijal.

• Zabranjeno je dodirivati rukom elemente koji su u pokretu.

• Zabranjeno je odlagati ubodnu testeru ukoliko je i dalje u pokretu. Zabranjeno je pokretati ubodnu testeru pre nego što se uhvati rukom.

• **Ne treba doticati oštricu ili obrađivani materijal odmah, nakon završetka posla.** Ti elementi mogu biti veoma zagrejani i mogu zavrkovati opekotine.

• U slučaju da se utvrdi netipično ponašanje elektrouređaja ili pojava neobičnih zvukova, potrebno je odmah, isključiti i izvaditi utikač iz strujne utičnice.

• U cilju obezbeđivanja pravilnog hlađenja, ventilacioni otvori na kućištu motora ubodne testere moraju biti otkriveni.

• Pre uključivanja ubodne testere u strujnu utičnicu, uvek se treba uveriti da napon mreže odgovara naponu datom na nominalnoj tabeli uređaja.

• Pre priključivanja ubodne testere, svaki put treba proveriti strujni kabl, kako bi se utvrdilo da nema oštećenja, ukoliko postoji promenu treba da obavi ovlašćeni servis.

• Strujni kabl ubodne testere uvek treba da se nalazi sa strane koja je bezbedna, da elektrouređaj ne može slučajno da ga ošteti.

PAŽNJA! Uređaj služi za rad unutar prostorija.

Pored upotrebe bezbednosnih konstrukcija iz pribora, upotrebe sredstava za bezbednost i dodatnih sredstava za zaštitu, uvek postoji rizik od povreda tokom rada.

Objašnjenje korišćenih piktograma:



1 2 3 4 5 6

1. Pročitaj uputstvo za upotrebu, pridržavajući se upozorenja i saveta za bezbednost.

2. Uređaj sa izolacijom II klase

3. Koristi sredstva za ličnu zaštitu (zaštitne naočari, zaštitu za sluh, masku protiv prašine)

4. Isključiti strujni kabl pre početka operacija servisiranja i popravke.

5. Čuvati od kiše

6. Deci je zabranjen pristup uređaju

IZRADA I NAMENA

Ubodna testera je elektrouređaj ručnog tipa, sa izolacijom II klase. Napaja se preko jednofaznog komutatorskog motora. Uređaj je namenjen za obavljanje jednostavnog razdelnog sečenja, krivolinijskog sečenja kao i zaseka u drvetu, materijalima sličnim drvetu i plastičnim masama i metalima (pod uslovom da se koristi odgovarajuće sečivo).

Opseg upotrebe je u okviru obavljanja poslova remonta i izgradnje kao i velikog broja poslova u okviru samostalne amaterske delatnosti (majstorisanje).

PAŽNJA! Zabranjeno je koristiti elektrouređaj suprotno od njegove namene.

OPIS GRAFIČKIH STRANA

Dole data numeracija odnosi se na elemente uređaja koji su predstavljeni na grafičkim stranama datog uputstva.

1. Točak za kontrolu brzine rada
2. Prebaci
3. Prekidač za zaključavanje prekidača
4. Nožna ploča
5. Točak za podešavanje klatna
6. Vodeći valjak
7. Zavrtnji za zaključavanje vođice ivice
8. Zaštita sečiva
9. Držak oštrice
10. Adapter za usisavanje prašine

* Mogu se pojaviti razlike između crteža i proizvoda.

OPREMA I DODACI

1. Šesterokutni ključ - 1 kom
2. Sečivo - 1 kom
3. Vodič za ivice - 1 kom
4. Torba za nošenje - 1 kom

PRIPREMA ZA RAD

UČVRŠĆIVANJE LISTA PILE

PAŽNJA! Isključite električni alat iz električne mreže.

Montaža i zamena lista testere vrši se bez upotrebe alata.

- Povucite polugu držača lista testere (9) i umetnite list do kraja u držač lista testere (9) (zubi lista testere treba da budu okrenuti prema napred) (slika A).
- Važno! Uverite se da je list testere pravilno postavljen u vodeći valjak (6).
- Otpustite ručicu držača noža (6) i proverite da li je sečivo pravilno postavljeno.
- Demontaža lista testere vrši se obrnutim redosledom od njenog sklapanja.

PAŽNJA! Koristite noževe sa sistemom T-pričvršćivanja kao što je prikazano na sl. B.

DRAINING DUST

- Umetnite adapter za usisavanje prašine (10) (slika C).
- Priključite usisno crevo usisivača na adapter za usisavanje prašine (10). Uverite se da su uređaji čvrsto povezani.

RAD / POSTAVKE

ON / OFF

PAŽNJA! Pre povezivanja ubodne testere na električnu mrežu, uvek proverite da li mrežni napon odgovara naponu navedenom na pločici sa podacima na električnom alatu.

Uključivanje - pritisnite prekidač (2) i držite ga u ovom položaju.

PREKLJUČI BRAVU (NEPREKIDNI RAD)

Omogućiti:

- Pritisnite prekidač (2) i držite ga u ovom položaju.
- Pritisnite dugme za zaključavanje prekidača (3) (slika D).
- Otpustite pritisak na dugme prekidača (2).

Isključivanje:

- Pritisnite i otpustite pritisak na dugme prekidača (2).

REGULISANJE RADNE BRZINE JIGSAV-a

Brzina motora ubodne testere reguliše se okretanjem i postavljanjem dugmeta za kontrolu brzine (1) u željeni položaj. Ovo

vam omogućava da prilagodite brzinu električnog alata svojstvima materijala koji se obrađuje.

Što se veći broj pojavi na obimu dugmeta (1) (slika E), brzina slagalice je veća.

PRILAGOĐAVANJE KRETANJA KRETANJA PILA

Dostupna mogućnost podešavanja kretanja klatna lista testere omogućava bolje prilagođavanje radnih parametara ubodne testere zahtevima obrađenog materijala. Kretanje zamaha se stepenasto podešava pomoću dugmeta za upravljanje zamahom (5) u opsegu od "0" do "III" (slika F). Tabela u nastavku daje najpovoljniji izbor kretanja za pojedinačne materiale

Lim, generalno: 0	Čelični lim: 0 – I
Aluminijumski lim: I – II	Plastične mase: I – II
Plastična masa: 0 – I	Drvo: I – III

PAŽNJA! Kada koristite list testere noža, prekidač za podešavanje klatna treba postaviti na 0. Podmazivanje se preporučuje prilikom sečenja metala.

PRILAGOĐAVANJE STOPALA ZA REZANJE KUTA

Isključite električni alat iz električne mreže.

Podeseva noga ubodne testere vam omogućava da napravite rezove od 0 do 45° (obostrano). Pre podešavanja, izvucite i uklonite utičnicu za usisavanje prašine (4) (slika J).

- Otpustite vijke za pričvršćivanje nogu (4) pomoću imbus ključa.
- Pomerite stopalo (4) unazad i nagnite ga ulevo ili udesno (u rasponu od 45°).
- Postavite stopalo (4) pod željeni ugao, pomerite ga napred i učvrstite zatezanjem vijaka za pričvršćivanje (slika G). Skala omogućava nagib stopala na 0°, 15°, 30° ili 45° (udesno ili ulevo). Uvek postavite šesterokutni ključ u prostor za odlaganje nakon završetka podešavanja.

SKUPŠTINA VODIČA ZA PARALELNO REZANJE

Isključite električni alat iz električne mreže.

Otporna ograda se može postaviti na desnu ili levu stranu stopala ubodne testere

- Olabavite vijke za zaključavanje paralelne ograde (7).
- Umetnite šipku paralelne vođice u rupe na nozi (4), podesite željenu udaljenost (pomoću vage) i popravite je zatezanjem vijaka brave paralelne vođice (7) (slika H).

Vodilica paralelne vođice treba da bude okrenuta nadole.

REZANJE

- Postavite prednje stopalo (4) ravno na materijal koji treba rezati.
- Pokrenite slagalicu i sačekajte da dostigne zadanu maksimalnu brzinu.
- Polako pomerite ubodnu testeru vodeći list testere duž unapred određene linije rezanja.
- Kada sečete krive linije, vodite slagalicu vrlo lagano. Napravite rez ravnomerno i pazite da ne preopterete slagalicu. Prekomerni pritisak na list testere sprečice kretanje klatna, što će negativno uticati na performanse sečenja. Ako je potrebno napraviti rez duž blagog luka, smanjite ili potpuno onemogućite kretanje klatna.
- Ako cela površina stopala ubodne testere tokom rada nije u kontaktu sa površinom obratka, ali je podignuta iznad nje, postoji rizik od loma lista testere.

REZANJE RUPE U MATERIJALU

- U materijalu izbušite rupu prečnika 10 mm.
- Umetnite list testere u rupu i počnite da sečete iz napravljene rupe.

VRSTE REZANJA METALA / TIPOVI SEČEVA

Za sečenje metala koristite pogodne listove testere sa više zuba. Prilikom sečenja kroz metal treba koristiti odgovarajuće mazivo (ulje za sečenje). Rezanje metala bez podmazivanja dovodi do povećanog habanja sečiva. Tabela ispod daje najbolji izbor lista testere:

Broj zuba po inču	Dužina sečiva	Opseg upotrebe
24	80 mm	Meki čelik, obojeni metali.
14		Obojeni metali, plastika.
9		Drvo, drvena šperploča.

- Koristite samo odgovarajuće i oštre noževe.
- Ne koristite noževe sa oštećenim drškom.
- Koristite odgovarajuće tipove sečiva.

KORIŠĆENJE I ODRŽAVANJE

PAŽNJA! Isključite kabl za napajanje iz električne utičnice pre nego što započnete bilo kakve aktivnosti u vezi sa ugradnjom, podešavanjem, popravkom ili održavanjem.

- Preporučuje se čišćenje uređaja nakon svake upotrebe
- Ne koristite vodu ili bilo koju drugu tečnost za čišćenje.
- Očistite uređaj suvom krpom ili ispušite komprimovanim vazduhom pod niskim pritiskom.
- Ne koristite sredstva za čišćenje ili rastvarače, jer mogu oštetiti plastične delove.
- Redovno čistite otvore za ventilaciju na kućištu motora kako biste sprečili pregrevanje uređaja.
- Preporučuje se redovno podmazivanje vodećeg valjka. Kap ulja koja se primeni na ovom mestu produžice vek trajanja valjka.
- U slučaju oštećenja kabla za napajanje, zamenite ga kablom iste specifikacije. Popravlak poverite kvalifikovanom stručnjaku ili alat vratite na servis.
- U slučaju prekomernog varničenja komutatora, neka tehničko stanje karbonskih četkica motora proveriti kvalifikovana osoba.
- Alat uvek čuvajte na suvom mestu, van dohvata dece.

ZAMENA UGLJENIČNIH ČETKI

Odmah zamenite istrošene (kraće od 5 mm), izgorele ili ispucale motorne četke od ugljenika. uvek zamenite obe ugljene četke istovremeno.

Zamenu karbonskih četkica poverite samo kvalifikovanoj osobi. Koristite samo originalne delove.

Sve nedostatke treba popraviti servisna radionica koju je odobrio proizvođač.

TEHNIČKE KARAKTERISTIKE

NOMINALNI PODACI

Uvodna testera 52G058	
Parametar	Vrednost
Napon	230 VAC
Frekvencija napajanja	50 Hz
Ocenjena moć	710 W
Ciklusi hoda noža (bez opterećenja)	800-3000/min
Opseg rezanja kosine	0 ÷ 45°
Maks. debljina materijala koji se seče pod uglom od 90° - drvo	65 mm
Maks. debljina materijala koji se seče pod uglom od 90° - meki metali	15 mm
Maks. debljina materijala koji se seče pod uglom od 90° - čelik	8mm
Maks. debljina materijala koji se seče pod uglom od 45° - drvo	46 mm

Maks. debljina materijala koji se seče pod uglom od 45° - meki metali	10, 6 mm
Maks. debljina materijala koji se seče pod uglom od 45° - čelik	5, 65 mm
Potez sečiva	18 mm
Opseg podešavanja za kretanje klatna lista testere	0 ÷ 3
klasa zaštite	II
Težina (bez dodatne opreme)	2 kg
Godina proizvodnje	2021
52G056 označava tip i oznaku mašine	

PODACI VEZANI ZA BUKU I PODRHTAVANJE

Zvučni pritisak	L _{PA} = 87dB(A) K=3dB(A)
Zvučna snaga	L _{WA} = 98dB(A) K=3dB(A)
Ubrzanje vibracija (sečenje ploče)	a _h = 9,97 m/s ² K=1,5 m/s ²
Ubrzanje vibracija (sečenje metalnog lima)	a _h = 15,60 m/s ² K=1,5 m/s ²

Informacije na temu buke i vibracija

Nivo buke koju emituje uređaj opisuje se: nivoom emitovanog zvučnog pritiska L_{PA} i nivoom zvučne snage L_{VA} (gde je K merna nesigurnost). Vibracije koje emituje uređaj opisuju se vrednošću ubrzanja vibracija a_h (gde je K merna nesigurnost).

Nivoi emitovanog zvučnog pritiska L_{PA}, nivo zvučne snage L_{VA} i ubrzanje vibracija a_h dati u ovom uputstvu izmereni su u skladu sa EN 62841-2-11. Navedeni nivo vibracija a_h može se koristiti za upoređivanje uređaja i za početnu procenu izloženosti vibracijama. Navedeni nivo vibracija je reprezentativan samo za osnovnu upotrebu uređaja. Ako se mašina koristi za različite primene ili sa različitim radnim alatima, nivo vibracija se može promeniti. Na viši nivo vibracija utičaće nedovoljno ili previše retko održavanje uređaja. Gore navedeni razlozi mogu rezultirati povećanom izloženošću vibracijama tokom čitavog perioda rada.

Da biste tačno procenili izloženost vibracijama, uzmite u obzir periode kada je oprema isključena ili kada je uključena, ali nije u upotrebi. Nakon što su svi faktori pažljivo procenjeni, ukupna izloženost vibracijama može biti znatno niža.

Da bi se korisnik zaštitio od uticaja vibracija, treba primeniti dodatne mere bezbednosti, kao što su: periodično održavanje uređaja i radnih alata, zaštita odgovarajuće temperature ruku i pravilna organizacija rada.

ZAŠTITA SREDINE



Proizvode koji se napajaju strujom ne treba bacati s otpacima iz kuće, već ih treba predati u otpadne sirovine u odgovarajućim ustanovama. Informacije o otpadnim sirovinama daje prodavac proizvoda ili gradska vlast. Iskorišćeni uređaj električni ili elektronski sadrži supstance osetljive za životnu sredinu. Uređaji koji nisu za reciklažu predstavljaju potencijalno narušavanje životne sredine i zdravlja ljudi.

* Zadržava se pravo izmena.

„Grupa Topex Spółka z ograniczoną odpowiedzialnością“ Spółka komandytowa sa sedištem u Vašavi, ulica Pograniczna 2/4 (u daljem tekstu: „Grupa Topex“) informiše da, sva autorska prava na sadržaj dole datog uputstva (u daljem tekstu: „Uputstvo“), u kome između ostalog, tekst uputstva, postavljene fotografije, sheme, crteži, a takođe i sastav, pripadaju isključivo Grupi Topex-u i podležu pravnoj zaštiti u skladu sa propisom od dana 4. februara 1994. godine, o autorskim pravima i sličnim pravima (tj. Pravni glasnik 2006 broj 90, član 631, sa kasnijim izmenama). Kopiranje, menjanje, objavljivanje, menjanje u cilju komercijalizacije, celine Uputstva kao i njenih delova, bez saglasnosti Grupa Topex-a u pismenoj formi, strogo je zabranjeno i može dovesti do pozivanja na odgovornost kako građansku tako i sudsku.

**ΜΕΤΑΦΡΑΣΗ ΤΩΝ ΠΡΩΤΟΤΥΠΩΝ
ΟΔΗΓΙΕΣ ΧΡΗΣΗΣ
ΣΕΓΑ 52G058**

ΠΡΟΣΟΧΗ: ΠΡΟΤΟΥ ΞΕΚΙΝΗΣΕΤΕ ΤΗ ΧΡΗΣΗ ΤΟΥ ΗΛΕΚΤΡΙΚΟΥ ΜΗΧΑΝΗΜΑΤΟΣ ΧΕΙΡΟΣ, ΔΙΑΒΑΣΤΕ ΠΡΟΣΕΚΤΙΚΑ ΤΙΣ ΠΑΡΟΥΣΕΣ ΟΔΗΓΙΕΣ ΧΡΗΣΗΣ ΚΑΙ ΔΙΑΤΗΡΗΣΤΕ ΤΕΣ ΓΙΑ ΜΕΛΛΟΝΤΙΚΗ ΑΝΑΦΟΡΑ.

ΕΙΔΙΚΕΣ ΑΠΑΙΤΗΣΕΙΣ ΑΣΦΑΛΕΙΑΣ

• **Κρατάτε το ηλεκτρικό μηχάνημα χειρός μόνο από τις μονωμένες επιφάνειες των χειρολαβών, διότι το εργαλείο εργασίας ενδέχεται κατά τη λειτουργία του να έρθει σε επαφή με μια μη ορατή καλωδίωση ή το καλώδιο τροφοδοσίας του ίδιου του ηλεκτρικού μηχανήματος χειρός.** Κατά την επαφή με το υπό τάση καλώδιο, τα ανοικτά μεταλλικά μέρη του ηλεκτρικού μηχανήματος χειρός ενδέχεται να θεθούν υπό τάση και να προκαλέσουν ηλεκτροπληξία του χειριστή.

• **Κρατήστε τα χέρια σας σε απόσταση ασφαλείας από το πεδίο κοπής. Μην τοποθετείτε τα χέρια σας κάτω από το υπό επεξεργασία υλικό.** Μπορείτε να τραυματιστείτε κατά την επαφή σας με την πριονόλαμα.

• **Απενεργοποιήστε τη σέγα κατόπιν ολοκλήρωσης της εργασίας σας.** Δεν πρέπει να βγάξετε την πριονόλαμα από το υπό επεξεργασία υλικό, παρά μόνο κατόπιν της πλήρους ακινητοποίησής της. Έτσι, θα αποτρέψετε την αναπήδηση και θα μπορούσατε να αφήσετε το ηλεκτρικό μηχάνημα χειρός στην άκρη με ασφάλεια.

• **Να χρησιμοποιείτε μόνο τις πριονόλαμες που δεν φέρουν βλάβες και βρίσκονται σε άψογη τεχνική κατάσταση.** Οι πριονόλαμες που έχουν λυγίσει ή δεν είναι αιχμηρές μπορούν να επηρεάσουν την ποιότητα της κοπής ή να σπάσουν ή να προκαλέσουν την αναπήδηση.

• **Η σκόνη από ορισμένα είδη ξύλου και μετάλλου μπορεί να είναι επικίνδυνη για την υγεία καθώς επίσης να προκαλεί αλλεργικές αντιδράσεις, παθήσεις του αναπνευστικού συστήματος ή ογκολογικές παθήσεις.**

- Κατά τη διάρκεια της κοπής, πρέπει να χρησιμοποιείτε ειδικές μάσκες για την προστασία των αναπνευστικών σας οδών από τη σκόνη που δημιουργείται.

- Κατά την κοπή ξύλου, συνδέστε το εργαλείο με ένα σύστημα εξαγωγής σκόνης.

- Μερμηνήστε για καλό εξαερισμό στον χώρο εργασίας σας.

• **Απαγορεύεται να κόβετε σωλήνες ύδρευσης με τη σέγα.** Σε περίπτωση βλάβης σωλήνων ύδρευσης ενδέχεται να προκληθεί περιουσιακή ζημία καθώς επίσης ελλοχεύει ο κίνδυνος ηλεκτροπληξίας.

• Επιθεωρήστε προσεκτικά το προς επεξεργασία υλικό προτού προβείτε στην εργασία με το ηλεκτρικό μηχάνημα χειρός, ώστε να αποτρέψετε την επαφή του με κορφιά, βίδες και άλλα σκληρά αντικείμενα.

• Απαγορεύεται να κόβετε το υλικό του οποίου το μέγεθος (πάχος) υπερβαίνει εκείνο που αναφέρεται στα τεχνικά χαρακτηριστικά του ηλεκτρικού μηχανήματος χειρός.

• Κρατάτε τη σέγα από τη λαβή με ολόκληρη την παλάμη σας.

• Προτού ενεργοποιήσετε τη σέγα, βεβαιωθείτε ότι δεν ακουμπά το προς επεξεργασία υλικό.

• Απαγορεύεται να ακουμπάτε με το χέρι τα κινούμενα μέρη του ηλεκτρικού μηχανήματος χειρός.

• Απαγορεύεται να αφήνετε τη σέγα στην άκρη ενώ συνεχίζει να λειτουργεί. Απαγορεύεται να ενεργοποιείτε τη σέγα, εάν δεν την κρατήσετε με το χέρι σας.

• **Απαγορεύεται να ακουμπάτε την πριονόλαμα ή το υπό επεξεργασία υλικό άμεσως κατόπιν ολοκλήρωσης της εργασίας σας.** Τα εξαρτήματα αυτά μπορούν να θερμανθούν πολύ και να προκαλέσουν εγκαύματα.

• Εάν το ηλεκτρικό μηχάνημα χειρός παράγει αλλόκοτο ήχο κατά τη λειτουργία του ή δεν λειτουργεί σωστά, οφείλετε να το απενεργοποιήσετε αφηρώντας τον διακόπτη και να αποσυνδέσετε τον ρευματολήπτη από τον ρευματοδότη.

• Δεν πρέπει να καλύπτετε τις σπές εξαερισμού στο σώμα της σέγας, ούτως ώστε να εξασφαλίσετε τη σωστή ψύξη.

• Πάντοτε προτού συνδέσετε τη σέγα στην πρίζα, βεβαιωθείτε ότι η τάση του δικτύου αντιστοιχεί στην τάση που αναγράφεται επάνω στο πινακίδιο στοιχείων της.

• Προτού ενεργοποιήσετε τη σέγα, ελέγξτε το καλώδιο τροφοδοσίας της και, σε περίπτωση ύπαρξης βλαβών, αποσταθείτε στο κέντρο επισκευών για την αντικατάστασή του.

• Κρατήστε το καλώδιο τροφοδοσίας του ηλεκτρικού μηχανήματος χειρός από την ασφαλή πλευρά, ώστε να αποτρέψετε τυχαία βλάβη του από το εν λειτουργία ηλεκτρικό μηχάνημα χειρός.

ΠΡΟΣΟΧΗ! Το ηλεκτρικό μηχάνημα χειρός προορίζεται για λειτουργία σε εσωτερικούς χώρους.

Παρά την ασφαλή κατασκευή, τα ληφθέντα μέτρα ασφαλείας και τη χρήση μέσων προστασίας, πάντοτε υπάρχει ένας εναπομένον κίνδυνος τραυματισμού κατά τη λειτουργία του.

Επεξήγηση των εικονογραμμάτων:



1 2 3 4 5 6

1. Διαβάστε τις οδηγίες χρήσης, ακολουθείτε τις συστάσεις και τηρείτε τους κανόνες ασφαλείας που παρατίθενται σε αυτές.

2. Ηλεκτρικό εργαλείο κλάσης II.

3. Να χρησιμοποιείτε μέσα ατομικής προστασίας (κλειστά προστατευτικά γυαλιά, ωτοασπίδες, μάσκα προστασίας από τη σκόνη).

4. Αποσυνδέστε το καλώδιο τροφοδοσίας, προτού προβείτε στις εργασίες επισκευής ή ρύθμισης.

5. Προστατέψτε από τη βροχή.

6. Μην αφήνετε τα παιδιά να ακουμπούν τη μηχανή

ΚΑΤΑΣΚΕΥΗ ΚΑΙ ΧΡΗΣΗ

Η σέγα είναι ηλεκτρικό μηχάνημα χειρός με ασφάλεια κλάσης II. Είναι εξοπλισμένη με τον μονοφασικό κινητήρα με συλλέκτη. Το ηλεκτρικό μηχάνημα χειρός είναι σχεδιασμένο για την πραγματοποίηση ευθειών και καμπυλωτών κοπών καθώς και για την κοπή σχημάτων στο ξύλο και υλικά με βάση το ξύλο, πολυμερή υλικά και μέταλλα (υπό την προϋπόθεση χρήσης της κατάλληλης πριονόλαμας).

Τοιμές εφαρμογής της σέγας: οικιακές κατασκευαστικές εργασίες και εργασίες ανακαίνισης καθώς και όλες οι εργασίες που εκτελούνται από ερασιτέχνες.

ΠΡΟΣΟΧΗ! Απαγορεύεται η χρήση του ηλεκτρικού μηχανήματος χειρός πέραν του σκοπού κατασκευής του.

ΠΕΡΙΓΡΑΦΗ ΣΤΙΣ ΕΙΚΟΝΕΣ

Η αρίθμηση στην παρακάτω λίστα αφορά τα εξαρτήματα της σέγας που παρουσιάζονται στις σελίδες με εικόνες.

1. Τροχός ελέγχου ταχύτητας εργασίας

2. Διακόπτης

3. Κομπι ανάλλαγής κλειδώματος

4. Υποδοχή

5. Τροχός για ρύθμιση δράσης εκκρεμούς
 6. Κυλινδρικός οδηγός
 7. Βίδες ασφάλισης οδηγού άκρων
 8. Προστασία λεπίδων
 9. Στήριγμα λεπίδας
 10. Προσαρμογέας εξαγωγής σκόνης
- * Το ηλεκτρικό μηχάνημα χειρός που αποκτήσατε μπορεί να έχει μικρές διαφορές από αυτό της εικόνας

ΕΞΑΡΤΗΜΑΤΑ ΚΑΙ ΕΠΙΠΛΕΟΝ ΑΝΤΑΛΛΑΚΤΙΚΑ

1. Εξαγωνικό κλειδί - 1 pcε
2. Λεπίδα - 1 τεμ
3. Οδηγός άκρων - 1 pcε
4. Θήκη μεταφοράς - 1 pcε

ΠΡΟΕΤΟΙΜΑΣΙΑ ΓΙΑ ΧΡΗΣΗ

ΓΡΗΓΟΡΗ ΤΗΣ ΛΑΜΠΑΣ ΠΡΟΣΩΠΟΥ

ΠΡΟΣΟΧΗ! Αποσυνδέστε το ηλεκτρικό εργαλείο από το δίκτυο.

- Η συναρμολόγηση και η αντικατάσταση του πριονιού γίνεται χωρίς τη χρήση εργαλείων.
- Τραβήξτε προς τα πίσω το μοχλό συγκράτησης πριονιού (9) και τοποθετήστε το πριόνι στην υποδοχή πριονιού (9) όσο θα φτάσει (τα δόντια του πριονιού πρέπει να δείχνουν προς τα εμπρός) (εικ. Α).
- Σπουδαίο! Βεβαιωθείτε ότι η πριονοκορδέλα έχει τοποθετηθεί σωστά στον οδηγό κύλινδρο (6).
- Αφίστε το μοχλό συγκράτησης λεπίδας (6) και βεβαιωθείτε ότι η λεπίδα έχει τοποθετηθεί σωστά.
- Η αποσυναρμολόγηση του πριονιού είναι με την αντίστροφη σειρά της συναρμολόγησης.

ΠΡΟΣΟΧΗ! Χρησιμοποιήστε λεπίδες με το σύστημα στερέωσης T όπως φαίνεται στο σχήμα. Σ1.

ΣΚΕΨΗ ΑΠΟΣΤΟΛΗΣ

- Τοποθετήστε τον προσαρμογέα εξαγωγής σκόνης (10) (εικ. C).
- Συνδέστε τον εύκαμπο σωλήνα αναρρόφησης της ηλεκτρικής σκούπας στον προσαρμογέα εξαγωγής σκόνης (10). Βεβαιωθείτε ότι οι συσκευές είναι καλά συνδεδεμένες.

ΛΕΙΤΟΥΡΓΙΑ / ΡΥΘΜΙΣΕΙΣ

ON / OFF

ΠΡΟΣΟΧΗ! Πριν συνδέσετε το παζλ στο δίκτυο, ελέγχετε πάντοτε ότι η τάση δικτύου αντιστοιχεί στην τάση που δίνεται στην πινακίδα τύπου στο ηλεκτρικό εργαλείο.

Ενεργοποίηση - πατήστε το κουμπί διακόπτη (2) και κρατήστε το σε αυτή τη θέση.

ΕΛΕΓΧΟΣ ΚΛΕΙΔΩΜΑΤΟΣ (ΣΥΝΕΧΕΙΑ ΛΕΙΤΟΥΡΓΙΑ)

Επιτρέπω:

- Πατήστε το κουμπί διακόπτη (2) και κρατήστε το σε αυτήν τη θέση.
- Πατήστε το κουμπί κλειδώματος διακόπτη (3) (εικ. D).
- Απελευθερώστε την πίεση στο κουμπί διακόπτη (2).

Απενεργοποίηση:

- Πιέστε και απελευθερώστε την πίεση στο κουμπί διακόπτη (2).

ΡΥΘΜΙΣΗ ΤΑΧΥΤΗΤΑΣ ΕΡΓΑΣΙΑΣ ΤΟΥ JIGSAW

Η ταχύτητα του κινητήρα παζλ ρυθμίζεται περιστρέφοντας και ρυθμίζοντας το κουμπί ελέγχου ταχύτητας (1) στην επιθυμητή

θέση. Αυτό σας επιτρέπει να προσαρμόσετε την ταχύτητα του ηλεκτρικού εργαλείου στις ιδιότητες του υλικού που υποβάλλεται σε επεξεργασία.

Όσο υψηλότερος ο αριθμός εμφανίζεται στην περιφέρεια του κουμπιού (1) (εικ. E), τόσο πιο γρήγορη είναι η ταχύτητα του παζλ.

ΠΡΟΣΑΡΜΟΓΗ ΤΗΣ ΕΚΚΛΗΣΗΣ ΤΗΣ ΕΚΚΛΗΣΗΣ ΣΕ ΕΚΚΛΗΣΗ

Η διαθέσιμη δυνατότητα ρύθμισης της κίνησης του εκκρεμούς της λεπίδας πριονιού επιτρέπει καλύτερη προσαρμογή των παραμέτρων λειτουργίας του παζλ στις απαιτήσεις του επεξεργασμένου υλικού. Η κίνηση της ταλάντευσης ρυθμίζεται σταδιακά από το κουμπί ελέγχου ταλάντευσης (5) στην περιοχή από "0" έως "III" (εικ. F). Ο παρακάτω πίνακας παρέχει την πιο συμφέρουσα επιλογή της κίνησης ταλάντευσης για μεμονωμένα υλικά

Φύλλο μετάλλου: 0	Φύλλο χάλυβα: 0 – I
Φύλλο αλουμινίου: I – II	Πλαστικό: I – II
Κόντρα τλακέ: 0 – I	Ξύλο: I – III

ΠΡΟΣΟΧΗ! Όταν χρησιμοποιείτε λεπίδα πριονιού τύπου μαχαίριού, ο διακόπτης ρύθμισης εκκρεμούς πρέπει να ρυθμιστεί στο 0. Συνιστάται λίπανση κατά την κοπή μετάλλου.

ΡΥΘΜΙΣΗ ΠΟΔΟΣΦΑΙΡΟΥ ΓΙΑ ΚΟΠΗ ΓΥΝΑΙΚΩΝ

Αποσυνδέστε το ηλεκτρικό εργαλείο από το δίκτυο.

Το ρυθμιζόμενο πόδι παζλ σας επιτρέπει να κάνετε κοπές κοπής από 0° έως 45° (και στις δύο πλευρές). Πριν από τη ρύθμιση, σύρετε προς τα έξω και αφαιρέστε την υποδοχή εξαγωγής σκόνης (4) (εικ. J).

- Χαλαρώστε τα μπουλόνια στήριξης ποδιών (4) με το κλειδί Allen.
- Μετακινήστε το πόδι (4) προς τα πίσω και γείρετε προς τα αριστερά ή προς τα δεξιά (σε απόσταση 45°).
- Ρυθμίστε το πόδι (4) στην επιθυμητή γωνία, μετακινήστε το προς τα εμπρός και ασφαλίστε το σφίγγοντας τις βίδες στερέωσης (εικ. G).

Η κλίμακα επιτρέπει στο πόδι να έχει κλίση στα 0°, 15°, 30° ή 45° (προς τα δεξιά ή προς τα αριστερά). Τοποθετείτε πάντα το εξαγωνικό κλειδί στο χώρο αποθήκευσης μετά την ολοκλήρωση της προσαρμογής.

ΣΥΝΕΛΕΥΣΗ ΤΟΥ ΟΔΗΓΙΟΥ ΓΙΑ ΤΟ ΠΑΡΑΛΛΗΛΟ ΚΟΠΗ

Αποσυνδέστε το ηλεκτρικό εργαλείο από το δίκτυο.

Η σχισμή μπορεί να τοποθετηθεί στη δεξιά ή την αριστερή πλευρά του ποδιού

- Χαλαρώστε τις βίδες παράλληλης ασφάλισης του φράχτη (7).
 - Εισαγάγετε τη ράβδο του παράλληλου οδηγού στις οπές του ποδιού (4) ρυθμίστε την επιθυμητή απόσταση (χρησιμοποιώντας την κλίμακα) και στερεώστε τη σφίγγοντας τα μπουλόνια της παράλληλης κλειδαριάς οδηγού (7) (εικ. H).
- Η ράβδος οδήγησης του παράλληλου οδηγού πρέπει να δείχνει προς τα κάτω.

ΤΟΜΗ

- Τοποθετήστε το μπροστινό μέρος του μπροστινού ποδιού (4) στο υλικό που θα κοπεί.
- Ξεκινήστε το παζλ και περιμένετε να φτάσει στη ρυθμισμένη μέγιστη ταχύτητα.
- Μετακινήστε αργά το παζλ, οδηγώντας το πριόνι κατά την προκαθορισμένη γραμμή κοπής.
- Όταν κόβετε καμπύλες γραμμές, καθοδηγήστε το παζλ πολύ ελαφρά.

Κάντε την περικοπή ομοιόμορφα και προσέξτε να μην υπερφορτώσετε το παζλ. Η υπερβολική πίεση στη λεπίδα πριονιού θα εμποδίσει την κίνηση του εκκρεμούς, η οποία θα επηρεάσει

αρνητικά την απόδοση κοπής. Εάν είναι απαραίτητο να κόψετε ένα απαλό τόξο, μειώστε ή απενεργοποιήστε εντελώς την κίνηση του εκκρεμούς.

Εάν ολόκληρη η επιφάνεια του ποδιού του παζλ δεν έρχεται σε επαφή με την επιφάνεια του τεμαχίου κατά τη διάρκεια της λειτουργίας, αλλά ανυψώνεται πάνω από αυτήν, υπάρχει κίνδυνος θραύσης του πριονιού.

ΚΟΠΗ ΜΙΑ ΤΟΛΗ ΣΤΟ ΥΛΙΚΟ

- Ανοίξτε μια τρύπα με διάμετρο 10 mm στο υλικό.
- Εισαγάγετε τη λεπίδα του πριονιού στην τρύπα και αρχίστε να κόβετε από την τρύπα.

ΤΥΠΟΙ ΚΟΠΗΣ ΜΕΤΑΛΛΩΝ / ΜΠΛΑ

Για κοπή μετάλλου, χρησιμοποιήστε κατάλληλες λεπίδες πριονιού με περισσότερα δόντια.

Κατά την κοπή μετάλλου, θα πρέπει να χρησιμοποιείται κατάλληλο λιπαντικό (λάδι κοπής). Η κοπή μετάλλου χωρίς λίπανση οδηγεί σε αυξημένη φθορά των λεπίδων. Ο παρακάτω πίνακας παρέχει την καλύτερη επιλογή πριονιού:

Πυκνότητα οδόντωσης ανά ίντσα	Μήκος της πριονόλαμης	Κλίμακα λειτουργίας
24	80 mm	Μαλακός χάλυβας, μη σιδηρούχα μέταλλα.
14		Μη σιδηρούχα μέταλλα, πλαστικό.
9		Ξύλο, κόντρα πλακέ.

- Χρησιμοποιείτε μόνο κατάλληλες και αιχμηρές λεπίδες.
- Μη χρησιμοποιείτε λεπίδες με κατεστραμμένο στέλεχος.
- Χρησιμοποιήστε κατάλληλους τύπους λεπίδων.

ΤΕΧΝΙΚΗ ΣΥΝΤΗΡΗΣΗ

ΠΡΟΣΟΧΗ! Αποσυνδέστε το καλώδιο τροφοδοσίας από την πρίζα πριν ξεκινήσετε οποιοδήποτε δραστηριότητες σχετίζονται με την εγκατάσταση, τη ρύθμιση, την επισκευή ή τη συντήρηση.

- Συνιστάται ο καθαρισμός της συσκευής μετά από κάθε χρήση
- Μη χρησιμοποιείτε νερό ή άλλο υγρό για καθαρισμό.
- Καθαρίστε τη συσκευή με ένα στεγνό πανί ή περάστε με πεπιεσμένο αέρα σε χαμηλή πίεση.
- Μην χρησιμοποιείτε καθαριστικά ή διαλύτες, καθώς ενδέχεται να προκαλέσουν ζημιά σε πλαστικά μέρη.
- Καθαρίζετε τακτικά τις σπές εξαερισμού στο περίβλημα του κινητήρα για να αποφύγετε την υπερθέρμανση της συσκευής.
- Συνιστάται τακτική λίπανση του κυλίνδρου οδήγησης. Μια σταγόνα λαδιού που εφαρμόζεται σε αυτό το σημείο θα παρατείνει τη διάρκεια ζωής του κυλίνδρου.
- Σε περίπτωση βλάβης του καλωδίου ρεύματος, αντικαταστήστε το με ένα καλώδιο με τις ίδιες προδιαγραφές. Αναθέστε την επισκευή σε εξειδικευμένο ειδικό ή επιστρέψτε το εργαλείο σε σημείο σέρβις.
- Σε περίπτωση υπερβολικής σπινθήρας μεταγωγέα, ελέγξτε την τεχνική κατάσταση των καρβουνών βουρτσών του κινητήρα από εξειδικευμένο άτομο.
- Να φυλάσσετε πάντα το εργαλείο σε ξηρό μέρος, μακριά από παιδιά.

ΑΝΤΙΚΑΤΑΣΤΑΣΗ ΒΟΥΡΤΣΩΝ ΑΝΘΡΑΚΑ

Αντικαταστήστε αμέσως τις φθαρμένες (μικρότερες από 5 mm), καμένες ή σπασμένες βούρτσες άνθρακα κινητήρα. αντικαθιστάτε πάντα και τις δύο βούρτσες άνθρακα κάθε φορά.

Αναθέστε την αντικατάσταση των καρβουνών μόνο σε ειδικευμένο άτομο. Χρησιμοποιήστε μόνο γνήσια ανταλλακτικά.

Όλα τα ελαττώματα πρέπει να επιδιορθώνονται από συνεργείο εξουσιοδοτημένο από τον κατασκευαστή.

ΤΕΧΝΙΚΑ ΧΑΡΑΚΤΗΡΙΣΤΙΚΑ

ΟΝΟΜΑΣΤΙΚΑ ΧΑΡΑΚΤΗΡΙΣΤΙΚΑ

Σέγα 52G058	
Παράμετροι	Τιμές
Τάση τροφοδοσίας	230 VAC
Συχνότητα τροφοδοσίας	50 Hz
Ονομαστική ισχύς	710 W
Κύκλοι διαδρομής λεπίδας (χωρίς φορτίο)	800-3000/min
Εύκολη κοπή	0 ÷ 45°
Μέγιστη. πάχος του υλικού που κόβεται σε γωνία 90° - ξύλου	65 mm
Μέγιστη. πάχος του υλικού που κόβεται υπό γωνία 90° - μαλακά μέταλλα	15 mm
Μέγιστη. πάχος του υλικού που κόβεται υπό γωνία 90° - χάλυβα	8mm
Μέγιστη. πάχος του υλικού που κόβεται σε γωνία 45° - ξύλου	46 mm
Μέγιστη. πάχος του υλικού που κόβεται υπό γωνία 45° - μαλακά μέταλλα	10, 6 mm
Μέγιστη. πάχος του υλικού που κόβεται υπό γωνία 45° - χάλυβα	5, 65 mm
Εγκεφαλικό επεισόδιο	18 mm
Το εύρος των ρυθμίσεων για την κίνηση του εκκρεμούς του πριονιού	0 ÷ 3
Κατηγορία προστασίας	II
Βάρος (χωρίς αξεσουάρ)	2 kg
Έτος παραγωγής	2021
Το 52G058 σημαίνει τόσο τον τύπο όσο και τον χαρακτηρισμό του μηχανήματος	

ΠΛΗΡΟΦΟΡΙΕΣ ΓΙΑ ΕΠΙΠΕΔΟ ΘΟΥΡΒΟΥ ΚΑΙ ΚΡΑΔΑΣΜΟΥΣ

Ηχητική πίεση	$L_{PA} = 87dB(A)$ $K=3dB(A)$
Ηχητική ισχύς	$L_{WA} = 98dB(A)$ $K=3dB(A)$
Επιτάχυνση δόνησης (κοπή πλακάς)	$a_h = 9,97$ m/s ² $K=1,5$ m/s ²
Επιτάχυνση δόνησης (κοπή μεταλλικού φύλλου)	$a_h = 15,60$ m/s ² $K=1,5$ m/s ²

Πληροφορίες για επίπεδο θορύβου και κραδασμούς

Το επίπεδο θορύβου που εκπέμπεται από τη συσκευή περιγράφεται από: το επίπεδο της εκπεμπόμενης ηχητικής πίεσης L_{PA} και το επίπεδο ηχητικής ισχύος L_{WA} (όπου το K είναι η αβεβαιότητα μέτρησης). Οι δονήσεις που εκπέμπονται από τη συσκευή περιγράφονται από την τιμή της επιτάχυνσης δόνησης a_h (όπου K είναι η αβεβαιότητα μέτρησης).

Τα επίπεδα της εκπεμπόμενης ηχητικής πίεσης L_{PA} , η στάθμη ηχητικής ισχύος L_{WA} και η επιτάχυνση δόνησης που δίδονται σε αυτό το εγχειρίδιο έχουν μετρηθεί σύμφωνα με το EN 62841-2-11. Το δηλωμένο επίπεδο δόνησης a_h μπορεί να χρησιμοποιηθεί για τη σύγκριση συσκευών και για την αρχική αξιολόγηση της έκθεσης σε κραδασμούς.

Το δηλωμένο επίπεδο δόνησης είναι αντιπροσωπευτικό μόνο για τη βασική χρήση της συσκευής. Εάν το μηχάνημα χρησιμοποιείται για διαφορετικές εφαρμογές ή με διαφορετικά εργαλεία εργασίας, το επίπεδο δόνησης μπορεί να αλλάξει. Το υψηλότερο επίπεδο δόνησης θα επηρεαστεί από ανεπαρκή ή πολύ σπάνια συντήρηση της συσκευής. Οι παραπάνω λόγοι μπορεί να οδηγήσουν σε

αυξημένη έκθεση σε κραδασμούς καθ' όλη τη διάρκεια της λειτουργίας.

Για να εκμηδύνετε με ακρίβεια την έκθεση σε δονήσεις, σκεφτείτε περιόδους κατά τις οποίες ο εξοπλισμός είναι απενεργοποιημένος ή όταν είναι ενεργοποιημένος αλλά δεν χρησιμοποιείται. Μετά την προσεκτική αξιολόγηση όλων των παραγόντων, η συνολική έκθεση σε κραδασμούς μπορεί να είναι σημαντικά χαμηλότερη.

Προκειμένου να προστατευθεί ο χρήστης από τις επιπτώσεις των δονήσεων, θα πρέπει να εφαρμόζονται πρόσθετα μέτρα ασφαλείας, όπως: περιοδική συντήρηση της συσκευής και των εργαλείων εργασίας, προστασία της κατάλληλης θερμοκρασίας των χεριών και σωστή οργάνωση της εργασίας.

ΠΡΟΣΤΑΣΙΑ ΠΕΡΙΒΑΛΛΟΝΤΟΣ



Ηλεκτρικές συσκευές δεν πρέπει να απορρίπτονται μαζί με τα οικιακά απορρίμματα. Θα πρέπει να παραδίδονται στο ειδικό τμήμα ανακύκλωσης. Τις πληροφορίες για το θέμα ανακύκλωσης μπορεί να σας τις παρέχει ο πωλητής του προϊόντος ή οι τοπικές αρχές. Ηλεκτρονικός και ηλεκτρικός εξοπλισμός, το χρονικό περιθώριο λειτουργίας του οποίου έληξε, περιέχει επικίνδυνες για το περιβάλλον ουσίες. Εξοπλισμός ο οποίος δεν έχει υποστεί ανακύκλωση αποτελεί ενδεχόμενο κίνδυνο για το περιβάλλον και την υγεία του ανθρώπου.

* Διατηρούμε το δικαίωμα εισαγωγής αλλαγών.

Η εταιρεία „Grupa Torhex Spółka z ograniczoną odpowiedzialnością” Spółka komandytowa, η οποία εδρεύει στη Βαρσοβία στη διεύθυνση: Pograniczna str. 2/4 (αποκαλούμενη εφεξής η «Grupa Torhex»), προειδοποιεί ότι όλα τα πνευματικά δικαιώματα δημοσιουργού για το περιεχόμενο των παρούσων οδηγιών (αποκαλούμενων εφεξής οι «Οδηγίες») συμπεριλαμβανομένων του κειμένου, των φωτογραφιών, διαγραμμάτων, εικόνων και σχεδίων, καθώς και της στοιχειοθεσίας, ανήκουν αποκλειστικά στην εταιρεία Grupa Torhex και προστατεύονται με το Νόμο περί δικαιώματος δημοσιουργού και συγγενών δικαιωμάτων από τις 4 Φεβρουαρίου του έτους 1994 (Ενημερωτικό δελτίο των νομοθετημάτων της Δημοκρατίας της Πολωνίας Αρ. 90 Αρθ. 631 με τις υπόμηνες μεταρρυθμίσεις). Αντιγραφή, αναπαραγωγή, δημοσίευση, αλλαγή των στοιχείων των οδηγιών χωρίς την έγγραφη έγκριση της εταιρείας Grupa Torhex αυστηρά απαγορεύεται και μπορεί να οδηγήσει σε έγκληση ποινικών και άλλων αξιώσεων.

ES

TRADUCCIÓN DEL INSTRUCCIONES DE USO ORIGINAL SIERRA DE CALAR (CALADORA) 52G058

ATENCIÓN: ANTES DE USAR ESTA HERRAMIENTA ELÉCTRICA ES NECESARIO LEER LAS INSTRUCCIONES Y GUARDARLAS PARA LAS FUTURAS CONSULTAS.

NORMAS DE SEGURIDAD DETALLADAS

- **Durante los trabajos en los que el útil podría entrar en contacto con cables eléctricos ocultos o con su propio cable de alimentación, debe sujetar la herramienta eléctrica sólo por las superficies aisladas de la empuñadura.** Contacto con el cable de alimentación puede provocar que la tensión aparezca a las partes metálicas de la herramienta eléctrica, lo que podría causar una descarga eléctrica.
- **Mantenga las manos a una distancia segura de la zona de corte. No las ponga debajo de la pieza de trabajo.** Hay un riesgo de lesión por el contacto con la hoja.
- **Después de completar los trabajos, la caladora se debe apagar.** La hoja se puede retirar de la pieza de trabajo cuando está parada. De esta manera evitamos el rebote y es posible soltar la herramienta de forma segura.
- **Utilice solo hojas de sierra no dañadas que se encuentran en un perfecto estado técnico.** Las hojas encorvadas,

desafiladas se pueden romper y también pueden tener un impacto en la línea de corte y pueden causar o contribuir al rebote.

• **El polvo de algunos tipos de madera, o ciertos tipos de metal pueden ser peligrosos para la salud, así como causar reacciones alérgicas, enfermedades respiratorias o provocar el cáncer.**

- Al cortar es imprescindible utilizar máscaras antipolvo para proteger las vías respiratorias contra el polvo producido durante la ejecución del corte.

- Se debe utilizar la extracción de polvo cuando se corta la madera.

- Asegúrese siempre de que el lugar de trabajo esté bien ventilado.

• **La caladora no se debe usar para cortar las tuberías de agua.** El corte de la tubería provoca daños materiales o puede provocar una descarga eléctrica.

• Para evitar cortar clavos, tornillos y otros objetos duros, antes de empezar el trabajo debe comprobar bien el material trabajado.

• No debe cortar el material cuyas dimensiones (grosor) superan las dimensiones expuestas en la lista de datos nominales.

• Mantenga la caladora con la mano cerrada.

• Antes de pulsar el interruptor asegúrese de que la caladora no toca el material.

• No debe tocar con la mano los elementos en movimiento.

• No debe soltar la caladora si está en movimiento. No debe desconectar la caladora antes de cogerla con las manos.

• **No debe tocar la hoja o el material trabajado justo después de terminar de trabajar.** Estos elementos pueden estar muy calientes y provocar quemaduras.

• Si nota un comportamiento anormal de la herramienta, oye ruidos extraños, debe desconectarla inmediatamente y quitar el enchufe de la toma de corriente.

• Para asegurar que la herramienta se enfría bien, los orificios en la carcasa de la caladora deben estar destapados.

• Antes de conectar la sierra de calar a la alimentación, siempre debe asegurarse de que la tensión de alimentación esté acorde con las indicaciones en la placa de características técnicas de la herramienta.

• Antes de conectar la sierra de calar cada vez debe comprobar el cable de alimentación y en caso de daños debe encargarse su reparación en un punto técnico autorizado.

• El cable de corriente de la sierra de calar siempre debe estar en el lado seguro, no expuesto a daños accidentales provocados por la herramienta eléctrica en uso.

ATENCIÓN: La herramienta sirve para trabajos en los interiores.

Aunque la estructura es segura de por sí, y aunque utilice medidas de seguridad y de protección adicionales, siempre existe un riesgo residual de sufrir lesiones corporales durante el trabajo.

Descripción de iconos utilizados.



1. Lea el manual de uso, siga las advertencias y las reglas de seguridad incluidas.
2. Herramienta de aislamiento clase II.
3. Use el equipo de protección personal (gafas de seguridad, protección auditiva, mascarilla antipolvo)

4. Desconecte el cable de alimentación antes de realizar tareas de mantenimiento o reparación.
5. Proteja de la lluvia.
6. No permita que los niños se acerquen a la herramienta.

ESTRUCTURA Y APLICACIÓN

La sierra de calar es una herramienta eléctrica manual de aislamiento de clase II. La propulsión es de motor monofásico conmutador. La herramienta está destinada a realizar cortes sencillos, cortes de líneas curvas, cortes en madera, materiales similares, en plástico y metales (utilizando una hoja adecuada).

La herramienta tiene aplicación en trabajos de construcción y remodelación, así como cualquier tipo de trabajos de aficionado (bricolaje).

ATENCIÓN Se prohíbe el uso de esta herramienta eléctrica distinto a los aquí indicados.

DESCRIPCIÓN DE LAS PÁGINAS GRÁFICAS

La lista de componentes se refiere a las piezas del dispositivo mostradas en la imagen al inicio del manual.

1. Rueda de control de velocidad de trabajo
2. Cambiar
3. Botón de bloqueo del interruptor
4. Reposapiés
5. Rueda para ajuste de acción pendular
6. Rodillo guía
7. Tornillos de bloqueo de la guía lateral
8. Protección de la cuchilla
9. Portacuchillas
10. Adaptador de extracción de polvo

* Puede haber diferencias entre la imagen y el producto.

ÚTILES Y ACCESORIOS

1. Llave hexagonal - 1 pieza
2. Hoja - 1 pieza
3. Guía de bordes - 1 pieza
4. Estuche de transporte - 1 ud.

PRZYGOTOWANIE DO PRACY

FIJACIÓN DE LA HOJA DE SIERRA

¡ATENCIÓN! Desconecte la herramienta eléctrica de la red.

El montaje y sustitución de la hoja de sierra se realiza sin el uso de herramientas.

- Tire hacia atrás de la palanca del soporte de la hoja de sierra (9) e inserte la hoja de sierra en el soporte de la hoja de sierra (9) hasta el tope (los dientes de la hoja de sierra deben apuntar hacia el frente) (fig. A).
- ¡Importante! Asegúrese de que la hoja de sierra esté asentada correctamente en el rodillo guía (6).
- Suelte la palanca del portacuchillas (6) y compruebe que la cuchilla esté asentada correctamente.
- El desmontaje de la hoja de sierra se realiza en orden inverso al montaje.

¡ATENCIÓN! Utilice hojas con sistema de fijación en T como se muestra en la fig. B.

DRENAJE DEL POLVO

- Inserte el adaptador de extracción de polvo (10) (fig. C).
- Conecte la manguera de aspiración de la aspiradora al adaptador de extracción de polvo (10). Asegúrese de que los dispositivos estén bien conectados.

ENCENDIDO APAGADO

¡ATENCIÓN! Antes de conectar la sierra de calar a la red, compruebe siempre que la tensión de la red corresponda con la tensión indicada en la placa de características de la herramienta eléctrica.

Encendido: presione el botón del interruptor (2) y manténgalo en esta posición.

BLOQUEO DEL INTERRUPTOR (FUNCIONAMIENTO CONTINUO)

Permitir:

- Presione el botón del interruptor (2) y manténgalo en esta posición.
- Pulsar el botón de bloqueo del interruptor (3) (fig. D).
- Libere la presión sobre el botón interruptor (2).

Apagando:

- Presione y libere la presión sobre el botón interruptor (2).

REGULACIÓN DE LA VELOCIDAD DE TRABAJO DEL ROMPECABEZAS

La velocidad del motor de la sierra de calar se regula girando y colocando la perilla de control de velocidad (1) en la posición deseada. Esto le permite ajustar la velocidad de la herramienta eléctrica a las propiedades del material que se está procesando. Cuanto más alto aparezca el número en la circunferencia del pomo (1) (fig. E), más rápida será la velocidad de la sierra de calar.

AJUSTE DEL MOVIMIENTO PENDIENTE DE LA HOJA DE SIERRA

La posibilidad disponible de ajustar el movimiento pendular de la hoja de sierra permite un mejor ajuste de los parámetros de funcionamiento de la sierra de calar a los requisitos del material procesado. El movimiento de oscilación se ajusta paso a paso mediante la perilla de control de oscilación (5) en el rango de "0" a "III" (fig. F). La siguiente tabla proporciona la selección más ventajosa del movimiento de giro para materiales individuales.

Chapa en general: 0	Chapa de acero: 0 – I
Hoja de aluminio: I – II	Plástico: I – II
Contrachapado de madera: 0 – I	Madera: I – III

¡ATENCIÓN! Cuando se usa una hoja de sierra tipo cuchillo, el interruptor de ajuste del péndulo debe estar en 0. Se recomienda lubricación al cortar metal.

AJUSTE DEL PIE PARA CORTE EN ÁNGULO

Desconecte la herramienta eléctrica de la red.

El pie de sierra de calar ajustable le permite hacer cortes a inglete de 0° a 45° (ambos lados). Antes de realizar el ajuste, deslice y retire la toma de extracción de polvo (4) (fig. J).

- Afloje los tornillos de montaje del pie (4) con la llave Allen.
 - Mueva el pie (4) hacia atrás e inclínelo hacia la izquierda o hacia la derecha (dentro de un rango de 50°).
 - Coloque el pie (4) en el ángulo deseado, muévelo hacia adelante y fíjelo apretando los tornillos de fijación (fig. G).
- La escala permite inclinar el pie a 0°, 15°, 30° o 45° (hacia la derecha o hacia la izquierda). Coloque siempre la llave hexagonal en el espacio de almacenamiento después de completar el ajuste.

MONTAJE DE LA GUÍA PARA CORTE EN PARALELO

Desconecte la herramienta eléctrica de la red.

La guía de corte al hilo se puede montar en el lado derecho o izquierdo del pie de la sierra de calar

- Afloje los tornillos de bloqueo de la guía paralela (7).
- Introduzca la barra de la guía paralela en los orificios de la pata (4) establezca la distancia deseada (utilizando la escala) y fijela apretando los tornillos del bloqueo de la guía paralela (7) (fig. H).

La barra guía de la guía paralela debe apuntar hacia abajo.

CORTE

- Coloque el antepié (4) plano sobre el material a cortar.
- Encienda la sierra de calar y espere a que alcance la velocidad máxima establecida.
- Mueva lentamente la sierra de vaivén, guiando la hoja de la sierra a lo largo de la línea de corte predeterminada.
- Al cortar líneas curvas, guíe la sierra de calar muy ligeramente.

Haga el corte de manera uniforme y tenga cuidado de no sobrecargar la sierra de vaivén. La presión excesiva sobre la hoja de la sierra inhibirá el movimiento del péndulo, lo que afectará negativamente el rendimiento del corte. Si es necesario hacer un corte a lo largo de un arco suave, reduzca o desactive completamente el movimiento del péndulo.

Si toda la superficie del pie de la sierra de calar no está en contacto con la superficie de la pieza de trabajo durante el funcionamiento, sino que se eleva por encima de ella, existe el riesgo de que la hoja de sierra se rompa.

CORTAR UN AGUJERO EN EL MATERIAL

- Taladre un agujero de 10 mm de diámetro en el material.
- Inserte la hoja de sierra en el agujero y comience a cortar desde el agujero hecho.

TIPOS DE CORTE DE METAL / CUCHILLAS

Para cortar metal, utilice hojas de sierra adecuadas con más dientes. Al cortar metal, se debe utilizar un lubricante adecuado (aceite de corte). Cortar metal sin lubricación conduce a un mayor desgaste de la hoja. La siguiente tabla proporciona la mejor opción de hoja de sierra:

El número de dientes por pulgada	Longitud de la hoja	Alcance de uso
24	80 mm	Acero blando, metales no ferrosos.
14		Metales no ferrosos, plásticos.
9		Madera, madera contrachapada.

- Utilice únicamente hojas afiladas y adecuadas.
- No utilice hojas con el vástago dañado.
- Utilice tipos de cuchillas adecuados.

USO Y CONFIGURACIÓN

ATENCIÓN! Desenchufe el cable de alimentación de la toma de corriente antes de comenzar cualquier actividad relacionada con la instalación, ajuste, reparación o mantenimiento.

Se recomienda limpiar el dispositivo después de cada uso.

- No utilice agua ni ningún otro líquido para limpiar.
- Limpiar el dispositivo con un paño seco o soplar con aire comprimido a baja presión.
- No utilice agentes de limpieza ni disolventes, ya que pueden dañar las piezas de plástico.
- Limpie los orificios de ventilación de la carcasa del motor con regularidad para evitar el sobrecalentamiento del dispositivo.
- Se recomienda la lubricación regular del rodillo guía. Una gota de aceite aplicada en este lugar prolongará la vida útil del rodillo.

- En caso de daños en el cable de alimentación, sustitúyalo por un cable de la misma especificación. Confíe la reparación a un especialista calificado o devuelva la herramienta a un punto de servicio.
- En caso de chispas excesivas del conmutador, haga que una persona calificada revise el estado técnico de las escobillas de carbón del motor.
- Guarde siempre la herramienta en un lugar seco, fuera del alcance de los niños.

REEMPLAZO DE CEPILLOS DE CARBONO

Reemplace inmediatamente las escobillas de carbón del motor gastadas (menos de 5 mm), quemadas o agrietadas. Reemplace siempre ambas escobillas de carbón a la vez.

Confíe el reemplazo de las escobillas de carbón solo a una persona calificada. Utilice solo repuestos originales.

Todos los defectos deben ser reparados por un taller de servicio autorizado por el fabricante.

PARAMETROS TÉCNICOS

DATOS NOMINALES

Sierra de calar 52G058	
Parámetro técnico	Valor
Tensión de alimentación	230 VAC
Frecuencia de suministro de energía	50 Hz
Potencia nominal	710 W
Ciclos de carrera de la hoja (sin carga)	800-3000/min
Rango de corte en bisel	0 ÷ 45°
Max. espesor del material que se corta en un ángulo de 90° - madera	65 mm
Max. espesor del material que se corta en un ángulo de 90° - metales blandos	15 mm
Max. espesor del material que se corta en un ángulo de 90° - acero	8mm
Max. espesor del material que se corta en un ángulo de 45° - madera	46 mm
Max. espesor del material que se corta en un ángulo de 45° - metales blandos	10, 6 mm
Max. espesor del material que se corta en un ángulo de 45° - acero	5, 65 mm
Golpe de hoja	18 mm
El rango de ajustes para el movimiento pendular de la hoja de sierra.	0 ÷ 3
clase de protección	II
Peso (sin accesorios)	2 kg
Año de producción	2021
52G058 significa tanto el tipo como la designación de la máquina	

INFORMACIÓN SOBRE RUIDOS Y VIBRACIONES

Presión sonora	$L_{PA} = 87\text{dB(A)}$ $K=3\text{dB(A)}$
Potencia de sonido	$L_{WA} = 98\text{dB(A)}$ $K=3\text{dB(A)}$
Aceleración de vibraciones (cortar una placa)	$a_{h1} = 9,97 \text{ m/s}^2$ $K = 1,5 \text{ m/s}^2$
Aceleración de vibraciones (cortar una hoja de metal)	$a_{h1} = 15,60 \text{ m/s}^2$ $K = 1,5 \text{ m/s}^2$

Información sobre ruidos y vibraciones

El nivel de ruido emitido por el dispositivo se describe mediante: el nivel de presión sonora emitida L_{PA} y el nivel de potencia acústica L_{WA} (donde K es la incertidumbre de medición). Las vibraciones emitidas por el dispositivo se describen mediante el valor de la

aceleración de la vibración ah (donde K es la incertidumbre de la medición).

Los niveles de presión sonora limitada LpA, nivel de potencia acústica LwA y aceleración de vibraciones ah que se indican en este manual se han medido de acuerdo con EN 62841-2-11. El nivel de vibración especificado ah se puede utilizar para comparar dispositivos y para la evaluación inicial de la exposición a vibraciones.

El nivel de vibración indicado es representativo solo para el uso básico del dispositivo. Si la máquina se utiliza para diferentes aplicaciones o con diferentes herramientas, el nivel de vibración puede cambiar. El nivel de vibración más alto se verá afectado por un mantenimiento insuficiente o demasiado raro del dispositivo. Las razones dadas anteriormente pueden resultar en una mayor exposición a vibraciones durante todo el periodo de operación.

Para estimar con precisión la exposición a las vibraciones, considere los periodos en los que el equipo está apagado o cuando está encendido pero no está en uso. Una vez que se hayan evaluado cuidadosamente todos los factores, la exposición general a las vibraciones puede ser significativamente menor.

Para proteger al usuario contra los efectos de las vibraciones, se deben implementar medidas de seguridad adicionales, tales como: mantenimiento periódico del dispositivo y herramientas de trabajo, protección de la temperatura adecuada de las manos y organización adecuada del trabajo.

PROTECCIÓN MEDIOAMBIENTAL



Los dispositivos eléctricos no se deben desechar junto con los residuos tradicionales, sino ser llevados para su reutilización a las plantas de reciclaje especializadas. Podrá recibir información necesaria del vendedor del producto o de la administración local. Equipo eléctrico y electrónico desgastado contiene sustancias no neutras para el medio ambiente. Los equipos que no se sometan al reciclaje suponen posible riesgo para el medio ambiente y para las personas.

* Se reserva el derecho de introducir cambios.

Grupa Topex Sociedad con responsabilidad limitada* Sociedad comanditaria con sede en Varsovia, c/ Pograniczna 2/4 (a continuación: "Grupa Topex") informa que todos los derechos de autor para el contenido de las presentes instrucciones (a continuación: "Instrucciones"), entre otros, para su texto, fotografías incluidas, esquemas, imágenes, así como su estructura son propiedad exclusiva de Grupa Topex y está sujeto a la protección legal de acuerdo con la ley del 4 de febrero de 1994 sobre el derecho de autor y leyes similares (B.O. 2006 N°90 Posición 631 con enmiendas posteriores). Se prohíbe copiar, tratar, publicar o modificar con fines comerciales de la totalidad o de partes de las Instrucciones sin el permiso expreso de Grupa Topex por escrito. El no cumplimiento de esta prohibición puede acarrear la responsabilidad civil y penal.



TRADUZIONE DELLE MANUALE PER L'USO ORIGINALI

SEGHEGGETTO ALTERNATIVO 52G058

ATTENZIONE: PRIMA DI UTILIZZARE L'ELETTROUTENSILE, LEGGERE ATTENTAMENTE IL PRESENTE MANUALE, CHE DEVE ESSERE CONSERVATO CON CURA PER UTILIZZI FUTURI.

NORME PARTICOLARI DI SICUREZZA

• **Durante l'esecuzione di lavori in cui l'utensile di lavoro potrebbe venire a contatto con cavi elettrici nascosti o con il proprio cavo di alimentazione**, l'elettROUTENSILE deve essere tenuto solo tramite le superfici isolate dell'impugnatura. Il contatto con il cavo di alimentazione può causare il trasferimento della tensione alle parti metalliche dell'elettROUTENSILE, ciò potrebbe provocare scosse elettriche.

• **Le mani devono essere tenute a distanza di sicurezza dall'area di taglio. Non posizionare le mani sotto l'oggetto lavorato.** Il contatto con la lama può provocare lesioni personali.

• **Dopo il completamento del lavoro, spegnere il seghetto alternativo.** La lama può essere rimossa dal pezzo lavorato solo quando questa è ferma. In questo modo si evita il contraccolpo ed è possibile riporre l'elettROUTENSILE in modo sicuro.

• **Utilizzare solo lame non danneggiate, in perfette condizioni tecniche.** Lame piegate o non affilate possono rompersi, inoltre possono influire negativamente sulla conduzione del taglio, e causare o contribuire al presenza di rinculo.

• **Le polveri di alcune specie di legno, o determinati tipi di metalli, possono costituire una minaccia per la salute ed essere causa di reazioni allergiche, disturbi respiratori o portare all'insorgere di tumori.**

- Durante il taglio utilizzare maschere antipolvere per proteggere le vie respiratorie dalla polvere prodotta durante il taglio.

- Durante il taglio di materiali legnosi utilizzare il sistema di aspirazione della polvere.

- Provvedere ad una buona ventilazione del luogo di lavoro.

• **Il seghetto alternativo non può essere utilizzato per il taglio di condotte idriche.** Il taglio di condotte può provocare danni materiali o causare scosse elettriche.

• Per evitare di tagliare chiodi, viti e altri oggetti duri, prima di iniziare il taglio, controllare accuratamente il materiale lavorato.

• È vietato tagliare materiali, le cui dimensioni (spessore) superano le dimensioni indicate nelle caratteristiche tecniche.

• Il seghetto alternativo deve essere tenuto con la mano chiusa.

• Prima di premere l'interruttore, assicurarsi che il seghetto alternativo non tocchi il materiale.

• È vietato toccare con le mani le parti in movimento.

• Non riporre il seghetto alternativo, se questo è ancora in movimento. Non accendere il seghetto alternativo prima di afferrarlo con la mano.

• **È vietato toccare la lama o il materiale lavorato subito dopo la conclusione dell'operazione di taglio.** Questi elementi possono essere fortemente surriscaldati e possono provocare ustioni.

• Nel caso in cui si rilevi un comportamento anomalo dell'elettROUTENSILE o di emissione di rumori anomali, spegnere e scollegare immediatamente il dispositivo dalla presa di alimentazione.

• Per assicurare un raffreddamento adeguato, le prese d'aria presenti sul rivestimento del seghetto alternativo devono essere libere.

• Prima di collegare il seghetto alternativo alla presa di rete, assicurarsi che la tensione sia compatibile con la tensione indicata sulla targhetta identificativa del dispositivo.

• Prima di collegare il seghetto alternativo, controllare ogni volta il cavo di alimentazione, in caso di danni effettuarne la sostituzione presso un'officina autorizzata.

• Il cavo di alimentazione del seghetto alternativo deve essere sempre mantenuto di lato, per evitare danni accidentali dovuti all'elettROUTENSILE in funzione.

ATTENZIONE! L'elettROUTENSILE non deve essere utilizzato per lavori all'esterno.

Nonostante la progettazione sicura dell'elettROUTENSILE, l'utilizzo di sistemi di protezione e di misure di protezione supplementari, sussiste sempre il rischio residuo di lesioni durante il lavoro.

Legenda dei pittogrammi utilizzati:



1 2 3 4 5 6

1. Leggere il manuale d'istruzioni, rispettare le avvertenze e le istruzioni di sicurezza ivi contenute.
2. Dispositivo di seconda classe di isolamento.
3. Utilizzare dispositivi di protezione individuale (occhiali di sicurezza, dispositivi di protezione dell'udito, maschera antipolvere)
4. Scollegare il cavo di alimentazione prima di eseguire operazioni di manutenzione o riparazioni.
5. Proteggere contro la pioggia
6. Tenere lontano dalla portata dei bambini.

CARATTERISTICHE ED APPLICAZIONI

Il seghetto alternativo è un dispositivo elettrico di tipo manuale con classe di isolamento II. Il dispositivo è azionato da un motore a spazzole monofase a corrente alternata. Il dispositivo è destinato allo svolgimento di semplici tagli divisorii, taglio curvilinei, e riseghe in legno, materiali a base legno, materie plastiche e metalli (a condizione che venga utilizzata una lama appropriata). I suoi settori di utilizzo sono i lavori edili e tutti i lavori nell'ambito dell'attività amatoriale (hobbistica).

ATTENZIONE! È vietato utilizzare l'elettrotensile in modo non conforme alla destinazione d'uso dello stesso.

DESCRIZIONE DELLE PAGINE CONTENENTI ILLUSTRAZIONI

La numerazione che segue si riferisce ai componenti dell'elettrotensile presentati nelle pagine del presente manuale contenenti illustrazioni.

1. Rotella di controllo della velocità di lavoro
2. Interruttore
3. Pulsante di blocco interruttore
4. Pedana
5. Ruota per l'impostazione dell'azione del pendolo
6. Rullo di guida
7. Viti di bloccaggio della guida laterale
8. Protezione della lama
9. Portalama
10. Adattatore per l'estrazione della polvere

* Possono presentarsi differenze tra la figura e il prodotto vero e proprio.

EQUIPAGGIAMENTO ED ACCESSORI

1. Chiave esagonale - 1 pz
2. Lama - 1 pz
3. Guida laterale - 1 pezzo
4. Custodia per il trasporto - 1 pezzo

PREPARAZIONE AL FUNZIONAMENTO

FISSAGGIO DELLA LAMA DELLA SEGA

ATTENZIONE! Scollegare l'utensile elettrico dalla rete.

L'assemblaggio e la sostituzione della lama della sega avviene senza l'utilizzo di attrezzi.

- Tirare indietro la leva del supporto della lama della sega (9) e inserire la lama della sega nel supporto della lama della sega (9) fino all'arresto (i denti della lama della sega devono puntare in avanti) (fig. A).

- Importante! Verificare che la lama della sega sia posizionata correttamente nel rullo di guida (6).
- Rilasciare la leva del portalama (6) e verificare che la lama sia posizionata correttamente.
- Lo smontaggio della lama della sega avviene in ordine inverso al suo assemblaggio.

ATTENZIONE! Utilizzare le lame con il sistema di fissaggio a T come mostrato in fig. B.

DRENAGGIO DELLA POLVERE

- Inserire l'adattatore di aspirazione della polvere (10) (fig. C).
- Collegare il tubo di aspirazione dell'aspirapolvere all'adattatore di aspirazione della polvere (10). Assicurati che i dispositivi siano ben collegati.

FUNZIONAMENTO / REGOLAZIONE

ACCESO SPENTO

ATTENZIONE! Prima di collegare il seghetto alternativo alla rete elettrica, verificare sempre che la tensione di rete corrisponda a quella indicata sulla targhetta dell'utensile elettrico.

Accensione: premere il pulsante interruttore (2) e mantenerlo in questa posizione.

BLOCCO INTERRUETTORE (FUNZIONAMENTO CONTINUO)

Abilitare:

- Premere il pulsante di commutazione (2) e mantenerlo in questa posizione.
- Premere il pulsante di blocco interruttore (3) (fig. D).
- Rilasciare la pressione sul pulsante di commutazione (2).

Spegnimento:

- Premere e rilasciare la pressione sul pulsante di commutazione (2).

REGOLAZIONE DELLA VELOCITÀ DI LAVORO DEL SEGNETTO

La velocità del motore del seghetto alternativo viene regolata ruotando e impostando la manopola di controllo della velocità (1) nella posizione desiderata. Ciò consente di adattare la velocità dell'utensile elettrico alle proprietà del materiale in lavorazione. Più alto è il numero sulla circonferenza della manopola (1) (fig. E), maggiore è la velocità del seghetto alternativo.

REGOLAZIONE DEL MOVIMENTO IN ATTESA DELLA LAMA SEGA

La possibilità disponibile di regolare il movimento pendolare della lama della sega consente una migliore regolazione dei parametri di funzionamento del seghetto alternativo alle esigenze del materiale lavorato. Il movimento di oscillazione viene regolato gradualmente dalla manopola di controllo dell'oscillazione (5) nel campo da "0" a "III" (fig. F). La tabella seguente fornisce la selezione più vantaggiosa del movimento di oscillazione per i singoli materiali

Lamiera metallica in generale: 0	Lamiera di acciaio: 0 – I
Lamiera di alluminio: I – II	Materie plastiche: I – II
Compensato: 0 – I	Legno: I - III

ATTENZIONE! Quando si utilizza una lama per sega a coltello, l'interruttore di regolazione del pendolo deve essere impostato su 0. La lubrificazione è consigliata durante il taglio del metallo.

REGOLAZIONE DEL PIEDINO PER IL TAGLIO DELL'ANGOLO

Scollegare l'utensile elettrico dalla rete.

Il piedino regolabile per seghetto alternativo consente di eseguire tagli obliqui da 0° a 45° (entrambi i lati). Prima della regolazione, sfilare e rimuovere la presa di aspirazione della polvere (4) (fig. J).

- Allentare i bulloni di montaggio del piede (4) con la chiave a brugola.
 - Spostare indietro il piede (4) e inclinarlo a sinistra oa destra (entro un raggio di 450).
 - Posizionare il piedino (4) nell'angolazione desiderata, spostarlo in avanti e fissarlo serrando le viti di fissaggio (fig. G).
- La scala consente di inclinare il piede a 0°, 15°, 30° o 45° (a destra oa sinistra). Posizionare sempre la chiave esagonale nello spazio di archiviazione dopo aver completato la regolazione.

MONTAGGIO DELLA GUIDA PER IL TAGLIO PARALLELO

Scollegare l'utensile elettrico dalla rete.

La guida parallela può essere montata sul lato destro o sinistro del piedino per seghetto alternativo

- Allentare le viti di bloccaggio della guida parallela (7).
 - Inserire la barra della guida parallela nei fori del piedino (4) impostare la distanza desiderata (utilizzando la scala) e fissarla serrando i bulloni del blocco guida parallela (7) (fig. H).
- La barra di guida della guida parallela deve essere rivolta verso il basso.

TAGLIO

- Posizionare l'avampiede (4) piatto sul materiale da tagliare.
- Avviare il seghetto alternativo e attendere che raggiunga la velocità massima impostata.
- Muovere lentamente il seghetto alternativo, guidando la lama della sega lungo la linea di taglio predeterminata.
- Quando si tagliano linee curve, guidare il seghetto alternativo molto leggermente.

Effettua il taglio in modo uniforme e fai attenzione a non sovraccaricare il seghetto alternativo. Una pressione eccessiva sulla lama della sega inibirà il movimento del pendolo, che influirà negativamente sulle prestazioni di taglio. Se è necessario eseguire un taglio lungo un arco delicato, ridurre o disabilitare completamente il movimento del pendolo.

Se l'intera superficie del piede del seghetto alternativo non è a contatto con la superficie del pezzo durante il funzionamento, ma viene sollevata sopra di essa, c'è il rischio che la lama della sega si rompa.

TAGLIARE UN FORO NEL MATERIALE

- Praticare un foro con un diametro di 10 mm nel materiale.
- Inserire la lama della sega nel foro e iniziare a tagliare dal foro praticato.

TIPI DI TAGLIO METALLI / LAME

Per tagliare il metallo, utilizzare lame da sega adatte con più denti.

Quando si taglia il metallo, è necessario utilizzare un lubrificante adatto (olio da taglio). Il taglio del metallo senza lubrificazione comporta una maggiore usura della lama. La tabella seguente fornisce la scelta migliore per la lama della sega:

Numero di denti per pollice	Lunghezza della lama	Destinazione d'uso
24	80 mm	Acciaio dolce, metalli non ferrosi.
14		Metalli non ferrosi, materie plastiche.
9		Legno, compensato.

- Utilizzare solo lame appropriate e affilate.
- Non utilizzare lame con gambo danneggiato.
- Utilizzare tipi di lame appropriati.

ATTENZIONE! Scollegare il cavo di alimentazione dalla presa di rete prima di iniziare qualsiasi attività relativa all'installazione, regolazione, riparazione o manutenzione.

Si consiglia di pulire il dispositivo dopo ogni utilizzo

- Non utilizzare acqua o altri liquidi per la pulizia.
- Pulire il dispositivo con un panno asciutto o soffiare con aria compressa a bassa pressione.
- Non utilizzare detersivi o solventi, poiché potrebbero danneggiare le parti in plastica.
- Pulire regolarmente i fori di ventilazione nella carcassa del motore per evitare il surriscaldamento del dispositivo.
- Si consiglia di lubrificare regolarmente il rullo di guida. Una goccia d'olio applicata in questo punto prolungherà la durata del rullo.
- In caso di danneggiamento del cavo di alimentazione, sostituirlo con un cavo con le stesse specifiche. Affidare la riparazione a uno specialista qualificato o restituire lo strumento a un centro di assistenza.
- In caso di scintille eccessive del commutatore, fare controllare le condizioni tecniche delle spazzole di carbone del motore da una persona qualificata.
- conservare sempre lo strumento in un luogo asciutto, fuori dalla portata dei bambini.

SOSTITUZIONE SPAZZOLE IN CARBONIO

Sostituire immediatamente le spazzole in carbone del motore usurate (inferiori a 5 mm), bruciate o incrinata. sostituire sempre entrambe le spazzole di carbone alla volta.

Affidare la sostituzione delle spazzole di carbone solo a una persona qualificata. Utilizzare solo parti originali.

Tutti i difetti devono essere riparati da un'officina di assistenza autorizzata dal produttore.

CARATTERISTICHE TECNICHE

DATI NOMINALI

Seghetto alternativo 52G058	
Parametro	Valore
Tensione di alimentazione	230 VAC
Frequenza di alimentazione	50 Hz
Potenza nominale	710 W
Cicli di corsa della lama (senza carico)	800-3000/min
Gamma di taglio inclinato	0 ÷ 45°
Max. spessore del materiale da tagliare con un angolo di 90 ° - legno	65 mm
Max. spessore del materiale da tagliare con un angolo di 90 ° - metalli teneri	15 mm
Max. spessore del materiale da tagliare con un angolo di 90 ° - acciaio	8mm
Max. spessore del materiale da tagliare con un angolo di 45 ° - legno	46 mm
Max. spessore del materiale da tagliare con un angolo di 45 ° - metalli teneri	10, 6 mm
Max. spessore del materiale da tagliare con un angolo di 45 ° - acciaio	5, 65 mm
Colpo della lama	18 mm
La gamma di impostazioni per il movimento pendolare della lama della sega	0 ÷ 3
Classe di protezione	II
Peso (senza accessori)	2 kg
Anno di produzione	2021
52G058 sta per tipo e designazione della macchina	

DATI RIGUARDANTI RUMORE E VIBRAZIONI

Pressione sonora	$L_{pA} = 87\text{dB(A)}$ $K=3\text{dB(A)}$
Potenza sonora	$L_{WA} = 98\text{dB(A)}$ $K=3\text{dB(A)}$
Accelerazione delle vibrazioni (taglio di una lastra)	$a_h = 9,97\text{ m/s}^2$ $K=1,5\text{ m/s}^2$
Accelerazione delle vibrazioni (taglio di una lamiera)	$a_h = 15,60\text{ m/s}^2$ $K=1,5\text{ m/s}^2$

Informazioni su rumore e vibrazioni.

Il livello di rumore emesso dal dispositivo è descritto da: il livello della pressione sonora emessa L_{pA} e il livello di potenza sonora L_{WA} (dove K è l'incertezza di misura). Le vibrazioni emesse dal dispositivo sono descritte dal valore dell'accelerazione di vibrazione a_h (dove K è l'incertezza di misura).

I livelli di pressione sonora emessa L_{pA} , livello di potenza sonora L_{WA} e accelerazione di vibrazione a_h indicati in questo manuale sono stati misurati in conformità alla norma EN 62841-2-11. Il livello di vibrazione dichiarato a_h può essere utilizzato per il confronto dei dispositivi e per la valutazione iniziale dell'esposizione alle vibrazioni.

Il livello di vibrazioni indicato è rappresentativo solo per l'uso di base del dispositivo. Se la macchina viene utilizzata per diverse applicazioni o con diversi strumenti di lavoro, il livello di vibrazione può cambiare. Il livello di vibrazione più elevato sarà influenzato da una manutenzione insufficiente o troppo rara del dispositivo. I motivi sopra indicati possono comportare una maggiore esposizione alle vibrazioni durante l'intero periodo di funzionamento.

Per stimare con precisione l'esposizione alle vibrazioni, considerare i periodi in cui l'apparecchiatura è spenta o quando è accesa ma non in uso. Dopo che tutti i fattori sono stati attentamente valutati, l'esposizione complessiva alle vibrazioni può essere significativamente inferiore.

Al fine di proteggere l'utente dagli effetti delle vibrazioni, devono essere implementate ulteriori misure di sicurezza, quali: manutenzione periodica del dispositivo e degli strumenti di lavoro, protezione dell'adeguata temperatura delle mani e corretta organizzazione del lavoro.

PROTEZIONE DELL'AMBIENTE



Le apparecchiature elettriche ed elettroniche non devono essere smaltite con i rifiuti domestici, ma consegnate a centri autorizzati per il loro smaltimento. Informazioni su come smaltire il prodotto possono essere reperite presso il rivenditore dell'utensile o le autorità locali. I rifiuti di apparecchiature elettriche ed elettroniche contengono sostanze inquinanti. Le apparecchiature non riciclate costituiscono un rischio potenziale per l'ambiente e per la salute umana.

* Ci si riserva il diritto di effettuare modifiche.

La „Grupa Topex Spółka z ograniczoną odpowiedzialnością” Spółka komandytowa con sede a Varsavia, ul. Pograniczna 2/4 (detta di seguito: „Grupa Topex”) informa che tutti i diritti d'autore sul contenuto del presente manuale (detto di seguito: „Manuale”), che riguardano, tra l'altro, il testo, le fotografie, gli schemi e i disegni contenuti e anche la sua composizione, appartengono esclusivamente alla Grupa Topex sono protetti giuridicamente secondo la legge del 4 febbraio 1994, sul diritto d'autore e diritti connessi (Gazz. Uff. polacca del 2006 n. 90 posizione 631 con successive modifiche). La copia, l'elaborazione, la pubblicazione, la modifica a scopo commerciale, sia dell'intero Manuale che di singoli suoi elementi, senza il consenso scritto della Grupa Topex, sono severamente vietate e comportano responsabilità civile e penale.

NL

VERTALING VAN ORIGINELE GEBRUIKSAANWIJZING DECOUPEERZAAG 52G058

LET OP: VOORDAT MET GEBRUIK VAN HET ELEKTROGEREEDSCHAP TE BEGINNEN, LEES AANDACHTIG DEZE GEBRUIKSAANWIJZING EN BEWAAR HET VOOR LATERE RAADPLEGING.

GEDETAILLEERDE VEILIGHEIDSVORSCHRIFTEN

- **Indien bestaat er de kans dat het gereedschap verschuilde elektrische leidingen of eigen voedingsleiding kan aanraken, grijp het elektrogereedschap alleen aan het geïsoleerde handgrepen.** Het contact van het elektrogereedschap met de kabel onder spanning kan de spanning aan metalen elementen overdragen en elektrocutie van de operateur als gevolg hebben.
- **Houd uw handen op veilige afstand van het snijbereik. Schuif uw handen niet onder het bewerkte voorwerp.** Contact met het mesblad kan letsels als gevolg hebben.
- **Na beëindiging van de werkzaamheden zet het toestel uit. Trek het mesblad uit het bewerkte materiaal pas als deze tot stilstand is gekomen.** Op die manier wordt het risico van terugslag voorkomen en het elektrogereedschap kan veilig worden neergelegd.
- **Gebruik alleen onbeschadigde mesbladen in een goede technische staat.** Uitgebogen, niet scherpe mesbladen kunnen breken en de snijlijn veranderen alsook aan terugslag bijdragen of het veroorzaken.
- **Stoffen van sommige hout- of metaalsoorten kunnen gevaar voor de gezondheid vormen alsook allergische reactie, ademhalingsaandoeningen of kanker veroorzaken.**
 - Tijdens het snijden gebruik stofmaskers om de ademhalingswegen tegen snijstof te beschermen.
 - Gebruik stofafzuig tijdens het snijden van hout.
 - Zorg voor goede ventilatie van het werkplek.
- **Gebruik het elektrogereedschap niet voor het snijden van rioolbuizen.** Het snijden van rioolbuizen veroorzaakt materiële schade of kan elektrocutie met zich meebrengen.
- Voordat met het werk te beginnen, controleer nauwkeurig het te bewerken materiaal om geen spijkers, bouten of andere harde voorwerpen aan te raken.
- Snij geen materialen waarvan de afmetingen (dikte) groter zijn dan de afmetingen aangegeven in de technische gegevens.
- Grijp de decoupeerzaag met gesloten hand.
- Voordat de hoofdschakelaar in te drukken, verzeker u zich dat de decoupeerzaag niet aan het materiaal aanraakt.
- Grijp met uw hand geen elementen die bewegen.
- Leg de decoupeerzaag niet neer, indien deze steeds beweegt. Het is verboden om de decoupeerzaag aan te zetten, alvorens deze met de hand te grijpen.
- **Het is verboden om het mesblad of het te bewerken materiaal direct na het beëindigen van het werk aan te raken.** Deze elementen kunnen heet zijn en brandwonden veroorzaken.
- Indien het elektrogereedschap ongewoon gedraagt of rare geluiden uitbrengt, zet het onmiddellijk uit en trek de stekker uit het stopcontact.
- Om de juiste koeling te verzekeren, dienen de ventilatieopeningen in de behuizing van de decoupeerzaag niet bedekt te zijn.

- Voordat de decoupeerzaag aan het stroomnetwerk aan te sluiten controleer of de spanning van het netwerk met de spanning aangegeven op het typeplaatje overeenstemt.
- Voordat de decoupeerzaag aan te sluiten, controleer de voedingskabel en bij vaststelling van beschadigingen vervang het in een erkende servicedienst.
- De voedingskabel van de decoupeerzaag dient altijd op de veilige zijde zich bevinden zodat er niet door het werkende elektrogereedschap beschadigd raakt.

VEILIGHEEDSVOORSCHRIFTEN VOOR HET LASERAPPARAAT

Het laserapparaat in decoupeerzaag heeft klasse 2 met een maximum vermogen van <math>< 1 \text{ mW}</math> bij een golfstraling lengte van $\lambda = 650 \text{ nm}$. Een dergelijk apparaat is niet gevaarlijk voor de ogen, maar het is niet toegestaan om direct naar de stralingsbron (risico van tijdelijke blindheid) te kijken.

LET OP! Het toestel is alleen voor binnengebruik bestemd.

Ondanks toepassing van veilige constructie, gebruik van veiligheidsmiddelen en aanvullende beschermende middelen altijd bestaat er een klein risico van lichaamsletsel tijdens de werkzaamheden.

Uitleg van de gebruikte pictogrammen



1 2 3 4 5 6

1. Lees de gebruiksaanwijzing, volg de waarschuwingen en veiligheidsaanwijzingen op.
2. Tweede isolatieklasse
3. Gebruik persoonlijke beschermingsmiddelen (oog- en gehoorbescherming, stofmasker)
4. Voordat met de bedienings- of reparatiewerkzaamheden te beginnen, trek de stekker uit het stopcontact.
5. Bescherm tegen regen.
6. Laat kinderen niet in de buurt van het gereedschap komen.

OPBOUW EN TOEPASSING

De decoupeerzaag is een handelektrogereedschap met de II isolatieklasse. Het toestel wordt door een eenfasige cummutator motor aangedreven. Zulk soort elektrogereedschap wordt breed gebruikt voor afscheiden rechthoekig snijden, scheefsnijden en uitsparingen hout en houtachtige materialen, kunststof en metalen (onder voorwaarde van gebruik van het juiste mesblad). De toepassingsgebieden zijn renovatie- en bouwwerkzaamheden en allerlei amateurmatige werkzaamheden (knutselwerk).

LET OP! Gebruik het elektrogereedschap alleen in overeenstemming met het beoogde doel.

BESCHRIJVING VAN GRAFISCHE PAGINA'S

De onderstaande nummering heeft betrekking op de elementen van het toestel weergegeven op de grafische pagina's van deze gebruiksaanwijzing:

1. Werksnelheidsregelwiel
2. Schakelaar
3. Schakelaarvergrendelingsknop
4. Voetplaat
5. Wiel voor instelling van de pendelbeweging
6. Geleidersrol
7. Borgschroeven voor randgeleider
8. Bescherming van het mes
9. Meshouder

10. Adapter voor stofafzuiging

* Er kunnen verschillen tussen de afbeelding en het product optreden.

EN ACCESSOIRES

1. Inbusleutel - 1 stuk
2. Mes - 1 st
3. Randgeleider - 1 stuk
4. Draagtas - 1 stuk

WERKVOORBEREIDING

HET ZAAGBLAD BEVESTIGEN

AANDACHT! Koppel het elektrische gereedschap los van het elektriciteitsnet.

De montage en vervanging van het zaagblad gebeurt zonder gebruik van gereedschap.

- Trek de hendel van de zaagbladhouder (9) naar achteren en steek het zaagblad zo ver mogelijk in de zaagbladhouder (9) (de zaagbladtanden moeten naar voren wijzen) (fig. A).
- Belangrijk! Zorg ervoor dat het zaagblad correct in de geleiderol (6) zit.
- Laat de hendel van de meshouder (6) los en controleer of het mes goed vastzit.
- Demontage van het zaagblad gaat in omgekeerde volgorde van montage.

AANDACHT! Gebruik zaagbladen met het T-bevestigingssysteem zoals getoond in afb. B.

STOF AFVOEREN

- Plaats de stofafzuigadapter (10) (fig. C).
- Sluit de stofzuigerzuigslang aan op de stofafzuigadapter (10). Zorg ervoor dat de apparaten stevig zijn aangesloten.

WERK / INSTELLINGEN

AAN UIT

AANDACHT! Controleer voordat u de decoupeerzaag op het lichtnet aansluit altijd of de netspanning overeenkomt met de spanning die op het typeplaatje op het elektrische gereedschap staat vermeld.

Inschakelen - druk op de schakelknop (2) en houd deze in deze positie.

SCHAKELVERGREDELING (CONTINU WERKING)

Inschakelen:

- Druk op de schakelknop (2) en houd deze in deze positie.
- Druk op de schakelaarvergrendelingsknop (3) (fig. D).
- Laat de druk op de schakelknop (2) af.

Uitschakelen:

- Druk op de schakelknop (2) en laat deze los.

REGELING VAN DE WERKSNELHEID VAN DE JIGZAAG

De snelheid van de decoupeerzaagmotor wordt geregeld door te draaien en de snelheidsregelknop (1) in de gewenste stand te zetten. Hierdoor kunt u de snelheid van het elektrische gereedschap aanpassen aan de eigenschappen van het te bewerken materiaal. Hoe hoger het nummer op de omtrek van de knop (1) (fig. E), hoe sneller de decoupeerzaag.

AANPASSING VAN DE LOPENDE BEWEGING VAN HET ZAAGBLAD

De beschikbare mogelijkheid om de slingerbeweging van het zaagblad aan te passen, maakt een betere aanpassing van de werkparameters van de decoupeerzaag mogelijk aan de vereisten van het verwerkte materiaal. De zwenkbeweging wordt stapsgewijs aangepast door de zwenkregelknop (5) in het bereik van "0" tot "III" (fig. F). De onderstaande tabel geeft de meest voordelige selectie van de zwenkbeweging voor individuele materialen weer.

Algemeen metaalplaat: 0	Staalplaat: 0 – I
Aluminiumplaat: I – II	Kunststoffen: I – II
OSB plaat: 0 – I	Hout: I – III

AANDACHT! Bij gebruik van een meszaagblad moet de schakelaar voor het afstellen van de slinger op 0 worden gezet. Bij het zagen van metaal wordt smering aanbevolen.

VOETAFSTELLING VOOR HOEKSNIJDEN

Koppel het elektrische gereedschap los van het elektriciteitsnet.

Met de verstelbare decoupeerzaagvoet kunt u versteksneden maken van 0° tot 45° (beide zijden). Voor het afstellen de stofafzuigaansluiting (4) uitschrijven en verwijderen (afb. J).

- Draai de voetbevestigingsbouten (4) los met de inbussleutel.
- Beweeg de voet (4) naar achteren en kantel deze naar links of rechts (binnen een bereik van 45°).
- Zet de voet (4) in de gewenste hoek, beweeg hem naar voren en zet hem vast door de bevestigingsschroeven vast te draaien (fig. G). Door de schaalverdeling kan de voet worden gekanteld op 0°, 15°, 30° of 45° (naar rechts of links). Leg de inbussleutel altijd in de opbergruimte na het afstellen.

MONTAGE VAN DE GIDS VOOR PARALLEL ZAGEN

Koppel het elektrische gereedschap los van het elektriciteitsnet.

De parallellelaanslag kan rechts of links op de decoupeerzaagvoet gemonteerd worden

- Draai de borgschroeven (7) van de parallellelaanslag los.
- Steek de staaf van de parallelgeleider in de gaten in de voet (4), stel de gewenste afstand in (gebruik de schaal) en zet deze vast door de bouten van de parallelgeleidervergrendeling (7) vast te draaien (fig. H).

Het zaagblad van de parallelgeleider moet naar beneden wijzen.

SNIJDEN

- Leg de voorvoet (4) plat op het te snijden materiaal.
- Start de decoupeerzaag en wacht tot deze de ingestelde maximale snelheid heeft bereikt.
- Beweeg de decoupeerzaag langzaam en leid het zaagblad langs de vooraf bepaalde zaaglijn.
- Geleid de decoupeerzaag heel licht bij het zagen van gebogen lijnen.

Maak de zaagsnede gelijkmatig en zorg ervoor dat u de decoupeerzaag niet overbelast. Overmatige druk op het zaagblad remt de slingerbeweging, wat de zaagprestaties nadelig beïnvloedt. Als het nodig is om langs een zachte boog te snijden, verminder dan de slingerbeweging of schakel deze volledig uit.

Als het gehele oppervlak van de decoupeerzaagvoet tijdens het gebruik niet in contact is met het werkstukoppervlak, maar erboven wordt opgetild, bestaat het risico dat het zaagblad breekt.

EEN GAT IN HET MATERIAAL SNIJDEN

- Boor een gat met een diameter van 10 mm in het materiaal.
- Steek het zaagblad in het gat en begin met zagen vanaf het gemaakte gat.

METAAL SNIJDEN / BLADEN TYPES

Gebruik voor het zagen van metaal geschikte zaagbladen met meer tanden.

Bij het doorsnijden van metaal dient een geschikt smeermiddel (snijolie) te worden gebruikt. Zonder smering metaal snijden leidt tot verhoogde zaagbladslijtage. Onderstaande tabel geeft de beste keuze aan zaagblad weer:

Aantal tanden per inch	Lengte van het mesblad	Toepassingsbereik
24	80 mm	Zachte staal, non ferro metalen
14		Non ferro metalen, kunststoffen.
9		Hout, OSB-plaat.

Gebruik alleen de juiste en scherpe mesbladen.

Gebruik geen mesbladen met beschadigde kop.

Gebruik de juiste soort mesbladen.

BEDIENING EN ONDERHOUD

Haal de stekker van het netsnoer uit het stopcontact voordat u werkzaamheden uitvoert met betrekking tot installatie, afstelling, reparatie of onderhoud.

Het wordt aanbevolen het apparaat na elk gebruik te reinigen

- Gebruik geen water of een andere vloeistof om te reinigen.
- Reinig het apparaat met een droge doek of blaas het door met perslucht onder lage druk.
- Gebruik geen reinigings- of oplosmiddelen, aangezien deze de kunststof onderdelen kunnen beschadigen.
- Reinig regelmatig de ventilatieopeningen in de motorbehuizing om oververhitting van het apparaat te voorkomen.
- Regelmatige smering van de geleiderol wordt aanbevolen. Een druppel olie die op deze plek wordt aangebracht, verlengt de levensduur van de roller.
- In geval van beschadiging van het netsnoer, vervang het door een snoer met dezelfde specificatie. Vertrouw de reparatie toe aan een gekwalificeerde specialist of breng het apparaat terug naar een servicepunt.
- Laat in geval van overmatige commutatorvonken de technische staat van de koolborstels van de motor controleren door een gekwalificeerd persoon.
- Berg het apparaat altijd op een droge plaats op, buiten het bereik van kinderen.

VERVANGING VAN KOOLBORSTELS

Vervang versleten (korter dan 5 mm), verbrande of gebarsten motorkoolborstels onmiddellijk, vervang altijd beide koolborstels tegelijk.

Laat de vervanging van koolborstels alleen over aan een gekwalificeerd persoon. Gebruik alleen originele onderdelen.

Alle defecten moeten worden gerepareerd door een door de fabrikant geautoriseerde servicewerkplaats.

TECHNISCHE PARAMETERS

TYPEPLAATJE

Decoupeerzaag 52G058	
Parameter	Waarde
Voedingsspanning	230 VAC
Frequentie van voeding	50 Hz
Nominaal vermogen	7100 W
Cycli messlag (zonder belasting)	800-3000/min
Bereik voor schuin snijden	0 ÷ 45°

Max. Hoogte dikte van het materiaal dat onder een hoek van 90 ° wordt gezaagd - hout	65 mm
Max. Hoogte dikte van het materiaal dat wordt gesneden onder een hoek van 90 ° - zachte metalen	15 mm
Max. Hoogte dikte van het materiaal dat onder een hoek van 90 ° wordt gesneden - staal	8mm
Max. Hoogte dikte van het materiaal dat onder een hoek van 45 ° wordt gezaagd - hout	46 mm
Max. Hoogte dikte van het materiaal dat onder een hoek van 45 ° wordt gesneden - zachte metalen	10, 6 mm
Max. Hoogte dikte van het materiaal dat onder een hoek van 45 ° wordt gesneden - staal	5, 65 mm
Mes slag	18 mm
De reeks instellingen voor de pendelbeweging van het zaagblad	0 ÷ 3
Beschermingsklasse	II
Gewicht (zonder accessoires)	2 kg
Productiejaar	2021
52G058 staat voor zowel het type als de aanduiding van de machine	

GEGEVENS BETREFFENDE LAWAAI EN TRILLINGEN

Geluidsdruk	$L_{PA} = 87\text{dB(A)}$ $K=3\text{dB(A)}$
Geluidsvermogen	$L_{WA} = 98\text{dB(A)}$ $K=3\text{dB(A)}$
Trillingsversnelling (snijden van een plaat)	$a_h = 9,97\text{ m/s}^2$ $K=1,5\text{ m/s}^2$
Trillingsversnelling (snijden van een metalen plaat)	$a_h = 15,60\text{ m/s}^2$ $K=1,5\text{ m/s}^2$

Informatie betreffende lawaai en trillingen

Het door het apparaat uitgestraalde geluidsniveau wordt beschreven door: het niveau van de uitgestraalde geluidsdruk L_{PA} en het geluidsvermogensniveau L_{WA} (waarbij K de meetonzekerheid is). De trillingen die door het apparaat worden uitgezonden, worden beschreven door de waarde van de trillingsversnelling a_h (waarbij K de meetonzekerheid is).

De niveaus van uitgezonden geluidsdruk L_{PA} , geluidsvermogensniveau L_{WA} en trillingsversnelling a_h die in deze handleiding worden vermeld, zijn gemeten in overeenstemming met EN 62841-2-11. Het vermelde trillingsniveau a_h kan worden gebruikt voor het vergelijken van apparaten en voor de eerste beoordeling van trillingsblootstelling.

Het vermelde trillingsniveau is alleen representatief voor het basisgebruik van het apparaat. Als de machine voor verschillende toepassingen of met verschillende uitrustingsstukken wordt gebruikt, kan het trillingsniveau veranderen. Het hogere trillingsniveau wordt beïnvloed door onvoldoende of te weinig onderhoud van het apparaat. De hierboven vermelde redenen kunnen leiden tot een verhoogde blootstelling aan trillingen gedurende de gehele gebruiksperiode.

Om de blootstelling aan trillingen nauwkeurig in te schatten, dient u rekening te houden met perioden waarin de apparatuur is uitgeschakeld of wel is ingeschakeld maar niet wordt gebruikt. Nadat alle factoren zorgvuldig zijn beoordeeld, kan de algehele blootstelling aan trillingen aanzienlijk lager zijn.

Om de gebruiker te beschermen tegen de effecten van trillingen, moeten aanvullende veiligheidsmaatregelen worden genomen, zoals: periodiek onderhoud van het apparaat en de werktuigen,

bescherming van de juiste temperatuur van de handen en een goede organisatie van het werk.

MILIEUBESCHERMING



De elektrisch aangedreven producten mogen niet met het huishoudelijk afval worden afgevoerd, maar moeten voor het hergebruik in aangepaste faciliteiten worden gebracht. Nodige informatie kunt u bij de verkoper of plaatselijke autoriteiten verkrijgen. De afgedankte elektrische en elektronische apparatuur bevat stoffen gevaarlijk voor het milieu. De apparatuur die niet aan recycling wordt onderworpen, vormt een potentiële bedreiging voor het milieu en de menselijke gezondheid.

* Wijzigingen voorbehouden.

„Topex Groep Vennootschap met beperkte aansprakelijkheid [Grupa Topex Spółka z ograniczoną odpowiedzialnością]” Commanditaire Vennootschap [Spółka komandytowa] met zetel te Warszawa, ul. Pograniczna 2/4 (verder: „Topex Groep”) deelt u mede, dat alle auteursrechten op de inhoud van deze gebruiksaanwijzing (verder: „Gebruiksaanwijzing”), waaronder de tekst, geplaatste foto’s, schema’s, tekeningen, alsook de opbouw aan Topex Groep behoren en worden op basis van de Wet van 4 februari 1994 inzake auteursrechten en aanverwante rechten (Stb. 2006, Nr. 90, Pos. 631 met latere aanpassingen) beschermd. Kopiëren, bewerken, publiceren en modificeren voor handelsdoeleinden van deze Gebruiksaanwijzing alsook enkele delen ervan zonder schriftelijke toestem



TRADUCTION DE LA NOTICE ORIGINALE SCIE À LAME (SCIE SAUTEUSE) 52G058

ATTENTION : AVANT LA MISE EN SERVICE DE L’OUTIL ÉLECTRIQUE, IL FAUT LIRE ATTENTIVEMENT LA PRÉSENTE NOTICE TECHNIQUE ET LA GARDER POUR L’UTILISATION ULTÉRIEURE.

DISPOSITIONS DÉTAILLÉES EN MATIÈRE DE SÉCURITÉ

- **Lors de la réalisation des travaux, durant lesquels les outils de travail pourraient prendre contact avec les conduits électriques cachés ou avec son propre conduit d'alimentation, la main ne peut entrer en contact qu'avec la partie isolée de la poignée de l'outil électrique.** Le contact avec le câble de réseau d'alimentation peut entraîner l'apparition de la tension sur les pièces métalliques de l'outil électrique, ce qui pourra en conséquence causer la commotion électrique.
- **Il faut tenir les mains en distance de sécurité de la zone de découpe.** Ne pas placer les mains sous l'objet traité. Lors du contact avec la lame, il existe le danger de blessure.
- **Après l'achèvement des travaux, il faut débrancher l'outil électrique. Il est possible de retirer la lame de l'objet traité uniquement dans la situation où elle est immobile.** Grâce à cela nous évitons le risque de recul et il est possible de déposer l'outil en toute sécurité.
- **Il faut utiliser uniquement les lames non endommagées, en bon état technique.** Les lames en courbe ou émaoussées peuvent casser, en plus, peuvent influencer la ligne de découpe et peuvent également augmenter la possibilité du recul de l'outil.
- **Les poussières de certaines espèces de bois ou certains types de métal peuvent constituer le danger pour la santé, et peuvent également entraîner des réactions allergiques, les pathologies des voies respiratoires ou causer le cancer.**
 - Pendant le coupage, il faut utiliser les masques anti-poussières pour protéger les voies respiratoires contre la poussière.
 - Il faut utiliser un système d'aspiration de la poussière de bois.
 - Il faut toujours veiller à ce que le système de ventilation sur le poste de travail fonctionne correctement.

• **Il est interdit de couper les tuyaux de distribution d'eau à l'aide de la scie sauteuse.** La coupure du tuyau entraîne les endommagements matériels ou peut provoquer l'électrocution.

• Pour éviter le coupage des clous, les boulons et d'autres objets durs, avant de commencer le travail, il faut soigneusement vérifier le matériau traité.

• Il est interdit de couper le matériau dont les dimensions (épaisseur) dépassent les valeurs citées dans les données techniques.

• En se servant de la scie sauteuse, il faut la tenir avec la main fermée.

• Avant d'appuyer sur l'interrupteur, il faut s'assurer si la scie sauteuse ne touche pas le matériau traité.

• Il est interdit de toucher avec la main les éléments en mouvement.

• Il est interdit de mettre de côté la scie sauteuse si elle est toujours en marche. Il est interdit de mettre en marche la scie sauteuse avant de la tenir dans la main.

• **Il est interdit de toucher la lame ou le matériau traité juste après l'achèvement des travaux.** Ces éléments peuvent être très chauds et peuvent provoquer la brûlure.

• Lorsque nous constatons le fonctionnement atypique de l'outil électrique ou nous entendons les bruits bizarres, il faut immédiatement débrancher l'appareil et retirer la fiche de la prise de courant électrique.

• Afin d'assurer le refroidissement adéquat, les orifices de ventilation dans le boîtier de la scie sauteuse doivent être dévoilés.

• Avant de brancher l'outil électrique avec la prise de courant électrique, il faut toujours s'assurer si la tension de réseau est conforme avec la valeur citée sur la plaque signalétique de l'appareil

• Avant de brancher la scie sauteuse, il faut chaque fois vérifier le câble d'alimentation, en cas de défaut constaté, il faut faire remplacer à l'atelier agréé.

• Le câble d'alimentation de l'outil électrique doit toujours se trouver dans un endroit sécurisé, sans provoquer une panne intermittente.

ATTENTION! L'appareil est destiné à l'utilisation interne.

Malgré le fait que la sécurité a été intégrée à la conception de l'appareil, l'application des mesures préventives et des moyens de sécurité supplémentaires, il existe toujours un risque résiduel des accidents pendant le fonctionnement de l'appareil.

Description des pictogrammes :



1. Lisez attentivement la notice technique, respectez les avertissements et les consignes de sécurité y afférentes.

2. L'appareil avec isolation de classe 2

3. Utilisez les moyens de protection individuelle (les lunettes de protection, les bouchons d'oreilles, la masque anti-poussière)

4. Débranchez le câble d'alimentation avant de commencer l'exploitation ou la réparation.

5. Protégez l'appareil contre la pluie

6. Tenez les enfants éloignés de l'appareil électrique

CONSTRUCTION DE L'APPAREIL ET SON UTILISATION

La scie sauteuse est un outil électrique manuel avec l'isolation de classe II. C'est un outil équipé du moteur à collecteur monophasé. L'appareil est destiné à réaliser la coupe simple séparant, la coupe curviligne et les encoches en bois, en matériaux dérivés de bois et

en matières plastiques et en métaux (à condition d'employer une lame appropriée).

Les domaines de son utilisation, c'est la réalisation des travaux de rénovation et de construction et tous les travaux dans le domaine des pratiques amateurs autonomes (le bricolage).

ATTENTION! Il faut absolument utiliser l'outil électrique conformément à sa destination.

DESCRIPTION DES PAGES GRAPHIQUES

La numérotation ci-dessous se rapporte aux éléments de l'appareil présentés sur les pages graphiques de la présente notice technique.

1. Molette de contrôle de la vitesse de travail

2. Commutateur

3. Bouton de verrouillage du commutateur

4. Repose-pieds

5. Roue pour le réglage de l'action pendulaire

6. Rouleau de guidage

7. Vis de verrouillage du guide de bordure

8. Protection de la lame

9. Porte-lame

10. Adaptateur d'extraction de poussière

*Il peut exister des différences entre la figure et le produit présenté sur celle-ci.

ÉQUIPEMENT ET ACCESSOIRES

1. Clé hexagonale - 1 pièce

2. Lame - 1 pièces

3. Guide de bord - 1 pce

4. Mallette de transport - 1 pièce

PREPARATION AU TRAVAIL

FIXATION DE LA LAME DE SCIE

ATTENTION! Débranchez l'outil électrique du secteur.

L'assemblage et le remplacement de la lame de scie sont effectués sans l'utilisation d'outils.

• Tirez le levier du support de lame de scie (9) vers l'arrière et insérez la lame de scie dans le support de lame de scie (9) aussi loin que possible (les dents de la lame de scie doivent pointer vers l'avant) (fig. A).

• Important! Assurez-vous que la lame de scie est correctement insérée dans le rouleau de guidage (6).

• Relâchez le levier du porte-lame (6) et vérifiez que la lame est correctement installée.

• Le démontage de la lame de scie se fait dans l'ordre inverse de son assemblage.

ATTENTION! Utilisez des lames avec le système de fixation en T comme indiqué sur la fig. B.

ÉVACUATION DE LA POUSSIÈRE

• Insérez l'adaptateur d'aspiration de poussière (10) (fig. C).

• Branchez le tuyau d'aspiration de l'aspirateur sur l'adaptateur d'aspiration de poussière (10). Assurez-vous que les appareils sont bien connectés.

FONCTIONNEMENT / RÉGLAGES

ALLUMÉ ÉTEINT

ATTENTION! Avant de brancher la scie sauteuse au secteur, vérifiez toujours que la tension du secteur correspond à la

tension indiquée sur la plaque signalétique de l'outil électroportatif.

Mise en marche - appuyez sur le bouton interrupteur (2) et maintenez-le dans cette position.

VERROUILLAGE DE L'INTERRUPTEUR (FONCTIONNEMENT CONTINU)

Activer:

- Appuyez sur le bouton de commutation (2) et maintenez-le dans cette position.
- Appuyez sur le bouton de verrouillage de l'interrupteur (3) (fig. D).
- Relâchez la pression sur le bouton interrupteur (2).

Éteindre:

- Appuyez et relâchez la pression sur le bouton interrupteur (2).

RÉGULATION DE LA VITESSE DE TRAVAIL DU JIGSAW

La vitesse du moteur de la scie sauteuse est réglée en tournant et en réglant le bouton de commande de vitesse (1) sur la position souhaitée. Cela vous permet d'ajuster la vitesse de l'outil électrique aux propriétés du matériau traité.

Plus le nombre apparaît sur la circonférence du bouton (1) (fig. E), plus la vitesse de la scie sauteuse est rapide.

RÉGLAGE DU MOUVEMENT EN ATTENTE DE LA LAME DE SCIE

La possibilité disponible d'ajuster le mouvement pendulaire de la lame de scie permet un meilleur ajustement des paramètres de fonctionnement de la scie sauteuse aux exigences du matériau traité. Le mouvement d'oscillation est réglé par étapes par le bouton de commande d'oscillation (5) dans la plage de "0" à "III" (fig. F). Le tableau ci-dessous présente la sélection la plus avantageuse du mouvement d'oscillation pour les différents matériaux

En général tôle métallique : 0	Tôle acier : 0 – I
Tôle aluminium : I – II	Matières plastiques : I – II
Contreplaqué : 0 – I	Bois : I – III

ATTENTION! Lorsque vous utilisez une lame de scie de type couteau, le commutateur de réglage du pendule doit être réglé sur 0. La lubrification est recommandée lors de la coupe du métal.

RÉGLAGE DU PIED POUR LA COUPE D'ANGLE

Débranchez l'outil électrique du secteur.

Le pied de scie sauteuse réglable vous permet de réaliser des coupes en onglet de 0° à 45° (des deux côtés). Avant le réglage, faites glisser et retirez la douille d'extraction de poussière (4) (fig. J).

- Desserrez les boulons de fixation du pied (4) avec la clé Allen.
- Déplacez le pied (4) vers l'arrière et inclinez-le vers la gauche ou la droite (dans une plage de 45°).
- Réglez le pied (4) à l'angle souhaité, avancez-le et fixez-le en serrant les vis de fixation (fig. G).

L'échelle permet d'incliner le pied à 0°, 15°, 30° ou 45° (à droite ou à gauche). Placez toujours la clé hexagonale dans l'espace de rangement après avoir terminé le réglage.

MONTAGE DU GUIDE DE COUPE PARALLÈLE

Débranchez l'outil électrique du secteur.

Le guide de refente peut être monté sur le côté droit ou gauche du pied de scie sauteuse

- Desserrez les vis de verrouillage du guide parallèle (7).
 - Insérez la barre du guide parallèle dans les trous du pied (4) à la distance désirée (à l'aide de l'échelle) et fixez-la en serrant les boulons du verrou du guide parallèle (7) (fig. H).
- La barre de guidage du guide parallèle doit être dirigée vers le bas.

COUPE

- Placez l'avant-pied (4) à plat sur le matériau à couper.
- Démarrez la scie sauteuse et attendez qu'elle atteigne la vitesse maximale définie.
- Déplacez lentement la scie sauteuse en guidant la lame de scie le long de la ligne de coupe prédéterminée.
- Lors de la coupe de lignes courbes, guidez la scie sauteuse très légèrement.

Faites la coupe uniformément et veillez à ne pas surcharger la scie sauteuse. Une pression excessive sur la lame de scie inhibera le mouvement du pendule, ce qui affectera négativement les performances de coupe. S'il est nécessaire de faire une coupe le long d'un arc doux, réduisez ou désactivez complètement le mouvement du pendule.

Si toute la surface du pied de scie sauteuse n'est pas en contact avec la surface de la pièce pendant le fonctionnement, mais est soulevée au-dessus de celle-ci, il y a un risque de rupture de la lame de scie.

COUPER UN TROU DANS LE MATÉRIEL

- Percez un trou d'un diamètre de 10 mm dans le matériau.
- Insérez la lame de scie dans le trou et commencez à couper à partir du trou fait.

COUPE DE MÉTAL / TYPES DE LAMES

Pour couper du métal, utilisez des lames de scie appropriées avec plus de dents.

Lors de la coupe du métal, un lubrifiant approprié (huile de coupe) doit être utilisé. La coupe de métal sans lubrification entraîne une usure accrue de la lame. Le tableau ci-dessous présente le meilleur choix de lame de scie:

Nombre de dents pour un pouce	Longueur de la lame	Domaine d'application
24	80 mm	Acier doux, métaux non-ferreux.
14		Métaux non-ferreux, matières plastiques.
9		Bois, contreplaqué.

- N'utilisez que des lames appropriées et tranchantes.
- N'utilisez pas de lames dont la tige est endommagée.
- Utilisez des types de lames appropriés.

ENTRETIEN ET MAINTENANCE

ATTENTION! Débranchez le cordon d'alimentation de la prise secteur avant de commencer toute activité liée à l'installation, au réglage, à la réparation ou à l'entretien.

Il est recommandé de nettoyer l'appareil après chaque utilisation

- N'utilisez pas d'eau ou tout autre liquide pour le nettoyage.
- Nettoyez l'appareil avec un chiffon sec ou soufflez avec de l'air comprimé à basse pression.
- N'utilisez pas de produits de nettoyage ou de solvants, car ils peuvent endommager les pièces en plastique.
- Nettoyez régulièrement les orifices de ventilation du carter du moteur pour éviter la surchauffe de l'appareil.
- Une lubrification régulière du rouleau de guidage est recommandée. Une goutte d'huile appliquée à cet endroit prolongera la durée de vie du rouleau.
- En cas d'endommagement du cordon d'alimentation, remplacez-le par un cordon de même spécification. Confiez la réparation à un spécialiste qualifié ou renvoyez l'outil à un point de service.
- En cas d'étincelles excessives du collecteur, faire vérifier l'état technique des balais de charbon du moteur par une personne qualifiée.

- rangez toujours l'outil dans un endroit sec, hors de portée des enfants.

REPLACEMENT DES BROSSES EN CARBONE

Remplacez immédiatement les balais de charbon du moteur usés (moins de 5 mm), brûlés ou fissurés. remplacez toujours les deux balais de charbon à la fois.

Confiez le remplacement des balais de charbon uniquement à une personne qualifiée. N'utilisez que des pièces d'origine.

Tous les défauts doivent être réparés par un atelier de service agréé par le fabricant.

CARACTÉRISTIQUES TECHNIQUES

CARACTÉRISTIQUE NOMINALE

Scie sauteuse 52G058	
Paramètre	Valeur
Tension d'alimentation	230 VAC
Fréquence d'alimentation	50 Hz
Puissance nominale	710 W
Cycles de course de la lame (sans charge)	800-3000/min
Gamme de coupe en biseau	0 ÷ 45°
Max. épaisseur du matériau coupé à un angle de 90 ° - bois	65 mm
Max. épaisseur du matériau coupé à un angle de 90 ° - métaux mous	15 mm
Max. épaisseur du matériau coupé à un angle de 90 ° - acier	8mm
Max. épaisseur du matériau coupé à un angle de 45 ° - bois	46 mm
Max. épaisseur du matériau coupé à un angle de 45 ° - métaux mous	10, 6 mm
Max. épaisseur du matériau coupé à un angle de 45 ° - acier	5, 65 mm
Course de la lame	18 mm
La plage de réglages pour le mouvement pendulaire de la lame de scie	0 ÷ 3
classe de protection	II
Poids (sans accessoires)	2 kg
Année de production	2021
52G058 représente à la fois le type et la désignation de la machine	

DONNÉES RELATIVES AU BRUIT ET AUX VIBRATIONS

Niveaux acoustique	$L_{pA} = 87\text{dB(A)}$ $K=3\text{dB(A)}$
Niveau acoustique	$L_{WA} = 98\text{dB(A)}$ $K=3\text{dB(A)}$
Valeur de vibrations (pour le découpage des plateaux)	$a_{hv} = 9,97 \text{ m/s}^2$ $K=1,5 \text{ m/s}^2$
Valeur de vibrations (pour le découpage de tôle en métal)	$a_{hv} = 15,60 \text{ m/s}^2$ $K=1,5 \text{ m/s}^2$

Informations sur le bruit et les vibrations

Le niveau de bruit émis par l'appareil est décrit par: le niveau de la pression acoustique émise L_{pA} et le niveau de puissance acoustique L_{WA} (où K est l'incertitude de mesure). Les vibrations émises par le dispositif sont décrites par la valeur de l'accélération des vibrations a_h (où K est l'incertitude de mesure).

Les niveaux de pression acoustique émis L_{pA} , de niveau de puissance acoustique L_{WA} et d'accélération des vibrations a_h donnés dans ce manuel ont été mesurés conformément à la norme EN 62841-2-11. Le niveau de vibration indiqué a_h peut être utilisé

pour la comparaison des dispositifs et pour l'évaluation initiale de l'exposition aux vibrations.

Le niveau de vibration indiqué n'est représentatif que pour l'utilisation de base de l'appareil. Si la machine est utilisée pour différentes applications ou avec différents outils de travail, le niveau de vibration peut changer. Le niveau de vibration plus élevé sera influencé par un entretien insuffisant ou trop rare de l'appareil. Les raisons exposées ci-dessus peuvent entraîner une exposition accrue aux vibrations pendant toute la durée de fonctionnement.

Pour estimer avec précision l'exposition aux vibrations, tenez compte des périodes pendant lesquelles l'équipement est éteint ou lorsqu'il est allumé mais non utilisé. Une fois que tous les facteurs ont été soigneusement évalués, l'exposition globale aux vibrations peut être nettement inférieure.

Afin de protéger l'utilisateur contre les effets des vibrations, des mesures de sécurité supplémentaires doivent être mises en œuvre, telles que: l'entretien périodique de l'appareil et des outils de travail, la protection de la température appropriée des mains et une bonne organisation du travail.

PROTECTION DE L'ENVIRONNEMENT



Les produits alimentés électriquement ne peuvent pas être jetés ensemble avec les déchets domestiques, mais ils doivent être soumis au recyclage et à la récupération dans des établissements spécialisés. L'information sur le recyclage du produit sera fournie par le vendeur ou par les autorités des autonomies locales. Un matériel électrique ou électronique usé contient des substances non indifférentes pour le milieu naturel. Un matériel non soumis au recyclage constitue un danger potentiel pour l'environnement et la santé des humains.

* Le constructeur se réserve le droit d'introduire des modifications.

« Grupa Topex Spółka z ograniczoną odpowiedzialnością » Spółka komandytowa domicilié à Varsovie, ul. Pograniczna 2/4 (ci-après dénommé : « Grupa Topex ») informe que tous les droits d'auteur sur le contenu de cette notice (ci-après dénommée : « Notice »), y compris notamment les textes, les photographies, les schémas, les figures, ainsi que la mise en page, appartiennent uniquement à Grupa Topex et font l'objet d'une protection juridique conformément à la loi du 4 février 1994 sur le droit d'auteur et les droits voisins (J. O. 2006 n° 90 pos. 631, telle que modifiée). La copie, le traitement, la publication, les modifications à des fins commerciales de l'ensemble ou d'une partie de la présente Notice sans l'autorisation écrite de Grupa Topex sont strictement interdits et peuvent engager la responsabilité civile et juridique.